



102678

PATENTE
DE
MODELO DE UTILIDAD
por 20 años

a favor de Don José ORDOÑEZ COMPANY y Don Juan GUINDO MARTI
de nacionalidad española
residentes en Barcelona, calle Vallhonrat, 2, 2^º-1^º y Conde
del Asalto, n^º 6, 4^º-1^º, respectivamente
por:

"CARRITO-MOSTRADOR PARA LA ELABORACION
Y VENTA DE ALMENDRAS Y CACAHUETES GARA
PIÑADOS"

MEMORIA DESCRIPTIVA

Esta Patente de Modelo de Utilidad se refiere a un car-
rito-mostrador para la elaboración y venta de almendras y ca-
cahuetes garapiñados, el cual constituye un elemento original
de doble aplicación, ya que permite, al mismo tiempo, la ela-
boración de estos artículos alimenticios así como su exposición

5.



y venta, todo ello en un mismo lugar.

- Se caracteriza dicho carrito-mostrador por consistir en un cuerpo hueco a modo de caja de material, dimensiones y forma adecuadas, esta última de preferencia troncopiramidal de bases rectangulares y con un lado recto, siendo su base inferior la de menor dimensión, estando esta caja dotada frontalmente, en la zona del manipulador y de lado recto, de unas compuertas y, en su parte inferior, de patas con elementos de rodadura. En su región superior, y convenientemente soportada por cuatro columnas, existe una superficie o mesa dividida en cuatro compartimientos de paredes transparentes para la colocación de los elementos de la fabricación. Entre la mesa y la superficie superior de la caja y de la misma altura que las columnas, existe un cajón auxiliar. Aparece además, potestativamente, una tapa de quita y pon para cubrir los compartimientos explicados en la fase de reposo. Por último, coopera con el referido carrito mostrador un fogón amovible, equipado con los oportunos medios calefactores, quedando el mismo emplazado en un punto contiguo a la caja general y accesible para el manipulador, viniendo equipado tal fogón con unos pies o trípode de altura apropiada para proporcionar un nivel apto para el mismo.
- 5.
- 10.
- 15.
- 20.

Para la mejor comprensión de la presente Memoria se describe seguidamente un ejemplo práctico no limitativo de realización del objeto a que se contrae el presente Modelo de Utilidad, para lo cual se acompaña una lámina de dibujos en la que:

25. La figura 1 es una vista lateral del carrito-mostrador.
La figura 2 es una vista en planta del precitado carrito-mostrador, y
La figura 3 es una vista frontal del mismo.
En tales figuras se ha representado por (1) la caja que constituye el cuerpo del carrito-mostrador propiamente dicho, cons-
- 30.



truída con un material resistente apropiado. Esta caja preseta, en su parte inferior, unas patas (2) con elementos de rodadura y, en su parte frontal y en el lado del manipulador, unas compuertas (3), figurando en la región alta un cajón auxiliar (4), de altura igual a la de cuatro columnas (5) que sostienen a una mesa o bandeja (6), de mayores dimensiones que la base superior de la caja y provista de cuatro compartimientos (7), (7'), (7'') y (7''') para el acondicionamiento, respectivamente, del azúcar, almendras o cacahuetes, una placa pétrea y los paquetes con su contenido para entrega al público. Las paredes (8) de estos compartimientos son de material preferentemente transparente. Cierre a estos mismos compartimientos situados en la mesa (6), en la fase de reposo, una tapa eventual (9) de quita y pon.

Por último, viene completado el propio carrito-mostrador con un fogón amovible (10) emplazado en un punto contíguo a la caja general (1) y accesible para el manipulador, apoyándose tal fogón en un arco (11) que se eleva de un soporte (12), efectuándose esta suspensión con ayuda de unas asas (13).

Constituído así el carrito-mostrador, se tiene pues que para la venta de las almendras y demás garapiñadas, una vez colocado el carrito en el lugar oportuno, es preciso solamente prepararlas convenientemente con ayuda del fogón (13) y con los ingredientes de los compartimientos (7) y (7') vertiéndolas luego sobre el elemento pétreo del (7'') para finalizar la operación - con el envasado en las bolsas que, ya llenas, se colocan en el (7'''), después de lo cual quedan listas para la venta al público en el mismo lugar de elaboración.

En el interior de la caja, y con ayuda de las compuertas (3), se puede introducir el fogón (10) en la fase de inactividad. En este mismo momento, potestativamente, puede cubrirse



la mesa con la tapa (9).

- Serán independientes del objeto de la invención la forma, dimensiones y materiales empleados para la confección del carrito-mostrador, así como cuantos detalles no alteren, cambien o modifiquen su esencialidad, que es la que se resume en los términos de la siguiente
- 5.

N O T A

R E I V I N D I C A C I O N E S

- Se reivindica como objeto de la presente Patente de Modelo de Utilidad:
- 10.

1^a.- Carrito-mostrador para la elaboración y venta de almendras y cacahuets garapiñados, que se caracteriza esencialmente por el hecho de estar constituido por un cuerpo hueco a modo de caja, de forma, material y dimensiones apropiados, dotado, en su parte inferior de patas con elementos de rodadura, en uno de sus costados de unas compuertas y, superiormente, de una mesa en la que figuran cuatro compartimientos de paredes transparentes, destinados al acondicionamiento de los materiales empleados en la fabricación, cuales son el azúcar, las almendras o cacahuets, una placa pétreo y los paquetes con su contenido para entrega al público, viniendo completado este carrito, en su zona alta, con una tapa de quita y pon propia para cubrir los compartimientos mencionados en el momento de inactividad del conjunto y cooperando con el referido carrito-mostrador un fogón amovible, equipado con los oportunos medios calefactores y emplazado en un punto contiguo a la caja general y accesible para el manipulador, cuyo fogón posee unos pies adecuados de soporte de altura apta para proporcionar el nivel necesario en el repetido fogón.

15.

20.

25.

2^a.- Carrito-mostrador para la elaboración y venta de almendras y cacahuets garapiñados según la reivindicación anterior.

30.

102678

- 5 -



1961

rior, que se caracteriza por el hecho de que el fogón combinado con el carrito-mostrador funciona con cualquier combustible conveniente, y dispone de unas asas de manipulación, siendo las dimensiones del mismo, así como las de sus pies sustentadores, las adecuadas para poder alojar todo ello en el interior de la propia caja del carrito en la fase de no utilización del mismo.

5. 3^a.- CARRITO-MOSTRADOR PARA LA ELABORACION Y VENTA DE ALMENDRAS Y CACAHUETES GARAPIÑADOS.

Sean cuales fueren las circunstancias que concurren con la esencialidad propia de la misma.

Consta la presente memoria descriptiva de cinco páginas foliadas y mecanografiadas por una sola cara y va acompañada de una hoja de dibujos aclarativos.

Barcelona, 14 de Noviembre de 1.963.

P.A.

R. VOLART PON.
P. P.

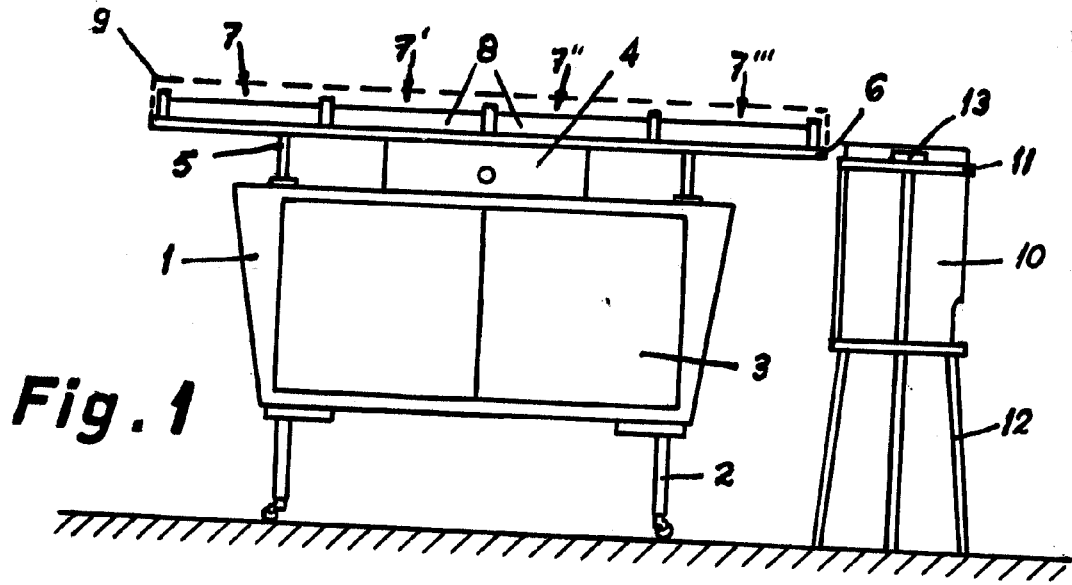

Fig. 1

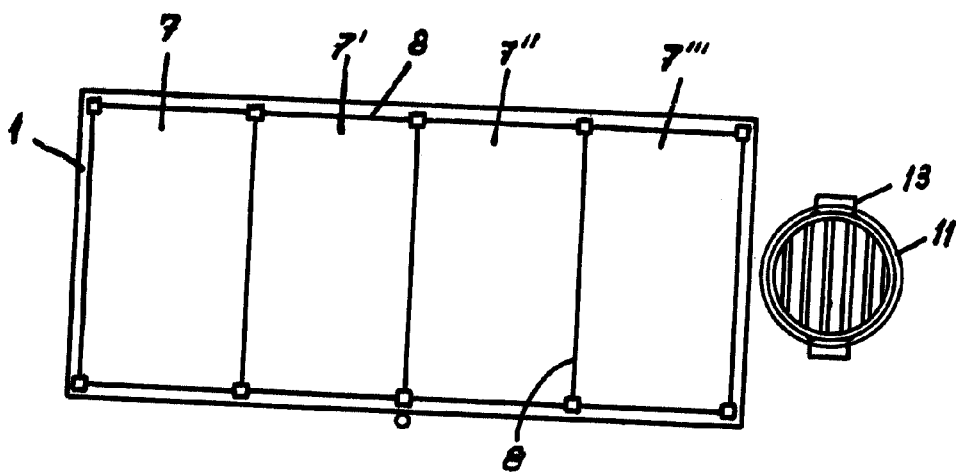

Fig. 2

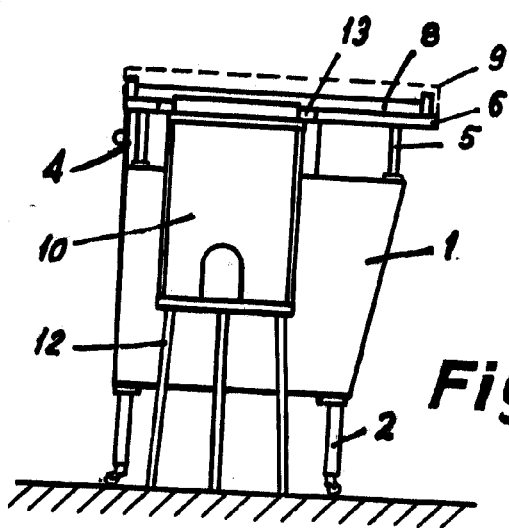

Fig. 3

Barcelona, 14 Noviembre 1963
P. A.