



102639

102639

MEMORIA DESCRIPTIVA

correspondiente a un

MODELO DE UTILIDAD

por veinte años

para todo el territorio español

A favor de:

D. JOSÉ IGNACIO MATIA PLAZA

de nacionalidad española

Residente en:

LAS ARENAS - Bilbao (Vizcaya)  
c/. Lópe de Vega, 3.

Por:

"CESTILLO DISTRIBUIDOR DE BANDEJAS"

----- ::= oOo ::= -----

102639



Tiene por objeto este Modelo de Utilidad, como expresa el enunciado del mismo, un cestillo distribuidor, el cual va dotado de una pluralidad de bandejas.

5. Está el mismo caracterizado por presentar en su interior dos apoyos laterales por bandeja a sostener, a lo largo de cuyos apoyos puede la bandeja deslizar al ser introducida y retirada.

10. La estructura general del cestillo está constituida por varillas metálicas, o similares, adecuadamente unidas entre sí. Presenta forma de paralelepípedo recto rectangular, desprovisto de una cara, por cuyo hueco se realizan las introducciones y extracciones de las bandejas.

15. También se caracteriza tal cestillo porque en la prolongación hacia arriba de las tres caras laterales realmente existentes están dispuestas otras tantas asas, que cumplen su misión específica, y al mismo tiempo sirven para retener un eventual cestillo idéntico que se deposite sobre el primero, siendo así tal elemento, además, autoapilable.

20. Otra importante característica de este cestillo es la concepción de los medios que permiten cerrar, siquiera parcialmente, el espacio de entrada y salida de las bandejas. Tales medios son dos varillas en forma de U, de rama central tan larga como es la altura del cestillo, y cuyas ramas paralelas, relativamente cortas, pueden deslizar en sendos casquillos solidarios de la estructura del cestillo, con lo cual la correspondiente rama central se desliza paralelamente a sí misma, desde una posición en que se superpone al borde del costado

25. 30.



vertical mas próximo, hasta otra en que queda verticalmente atravesada en el recinto correspondiente a la cara no existente del paralelepípedo; en esta última posición impide el paso de las bandejas, y, por tanto, la salida de las mismas.

5.

Las ventajas que presenta este cestillo sobre cuanto en la materia se ha intentado en tal sentido, se aprecian con estas explicaciones generales, pero serán mejor expuestas de relieve, junto con otras peculiaridades, en la descripción que seguidamente se hace de un ejemplo, no limitativo, de realización, ilustrado en los dibujos adjuntos, en los que:

10.

La fig. 1, es un alzado por la parte de paso de las bandejas.

15.

La fig. 2 es una planta, por arriba de la estructura.

De acuerdo con ello, la estructura general está constituida de varilla, por ejemplo de aluminio.

20.

Unas varillas mas gruesas y resistentes constituyen el bastidor de la estructura, ocupando aproximadamente el lugar de las aristas geométricas del paralelepípedo.

25.

Las dos bases -1-, así como tres caras laterales -2-, -3-, están materializadas por un enrejado de varillas, en general más finas. La cuarta cara lateral ( de preferencia una de las mayores ) es diáfana, pudiendo en general pasar a través de ella las bandejas, que, en el interior, se apoyan por sus costados en los soportes -9- sobre los que deslizan fácilmente.

30.

Las bandejas -10- pueden ser de cualquier mate-



22

rial apropiado ( aluminio, plástico, etc. ).

5. Por la base superior asoman, en la dirección de las caras laterales, las asas -4- y -5- colocadas fuera del contorno de la base para que puedan rodear así mismo a la base inferior de otro cestillo análogo colocado sobre el primero.

10. Las piezas en U -6- -7- tienen sus ramas paralelas -7- introducidas en casquillos fijos -8-, en los que pueden deslizar, con lo cual la parte central -6- se desplaza paralelamente a sí misma, pudiendo quedar retraída, sobre el propio plano de su cara lateral de costado más próxima, ó interceptando la salida de las bandejas.

15. De estas últimas pueden colocarse cuantas es posible de acuerdo con la existencia de sus soportes -9-, ó un número menor con objeto de dejar mayor altura entre ellas, ó mejorar la vista de los artículos depositados.

20. Descrita suficientemente la naturaleza y objeto del Modelo de Referencia, se hace constar que en la realización del mismo, podrán ser variables los materiales, dimensiones, proporciones y, en general, cualquier detalle accesorio ó secundario, siempre que ello no altere, cambie ó modifique la esencialidad propuesta.

25. Los términos en que queda redactada la presente Memoria son ciertos y fiel reflejo del objeto descrito, debiéndose tomar con carácter amplio y nunca en forma limitativa.

102639



N O T A

La Patente de MODELO DE UTILIDAD que se solicita, deberá recaer precisamente sobre las particularidades características de las siguientes:

5. REIVINDICACIONES .-

1.- CESTILLO DISTRIBUIDOR DE BANDEJAS, constituido por estructura de varillas sólidamente unidas, y caracterizado por presentar forma general paralelepípedica recta, rectangular, desprovista de una cara, por la que son introducidas y retiradas, deslizando, las bandejas, las guías de las cuales son elementos de varilla doblados en U, de rama central muy larga, y que se unen al interior de los costados del cestillo por los extremos de sus ramas libres, sobre cada pareja de cuyas guías descansa una bandeja, partiendo según el plano de cada una de las tres caras laterales, y hacia la base superior, de la que sobresalen, otras tantas asas, que determinan sobre tal base un recinto que puede recibir justamente la parte del fondo de otro cestillo idéntico, disponiendo además, a los costados de la cara lateral inexistente, sendas U, de ramas laterales más cortas y que pueden deslizar en sendas guías incorporadas en los oportunos bordes de las bases superior é inferior, de suerte que, deslizando la rama central de cada U paralelamente a sí misma cierra y deja libre alternativamente el acceso para las bandejas.

2.- "CESTILLO DISTRIBUIDOR DE BANDEJAS", sustancialmente como se describe y reivindica en la presente Memoria que consta de seis hojas foliadas y mecanografía-



das por una sola de sus caras y se ilustra en los dibujos que a la misma se acompañan.

Madrid, 22 de Noviembre de 1.963.

JOSE IGNACIO MATIA PLAZA.

P. El Agente Oficial.



Fíg. 1

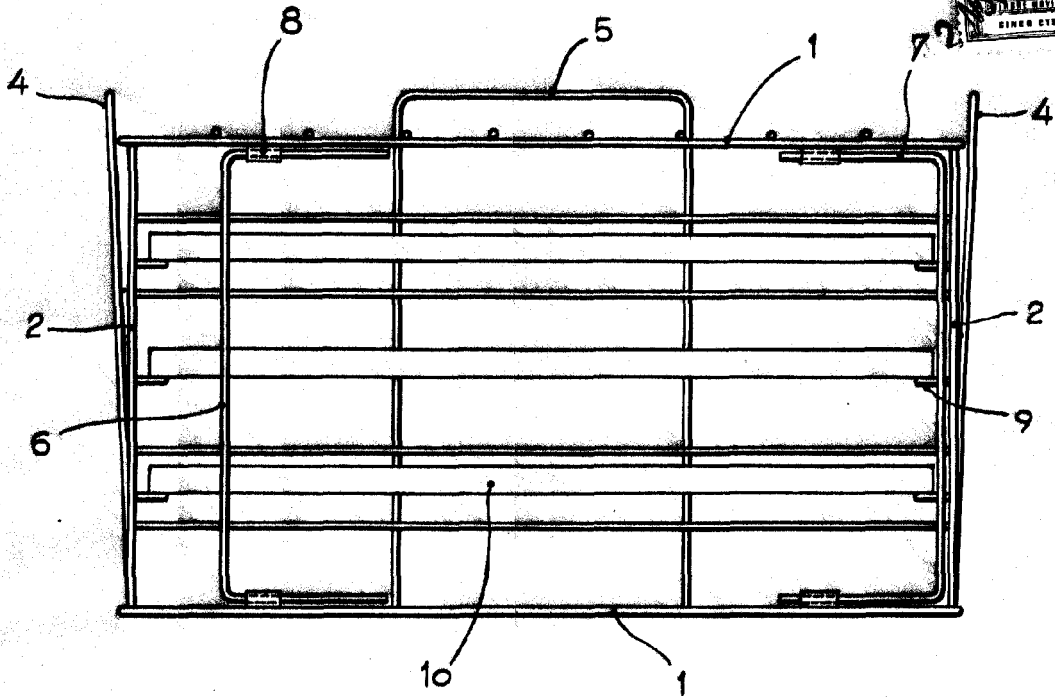

Fíg. 2

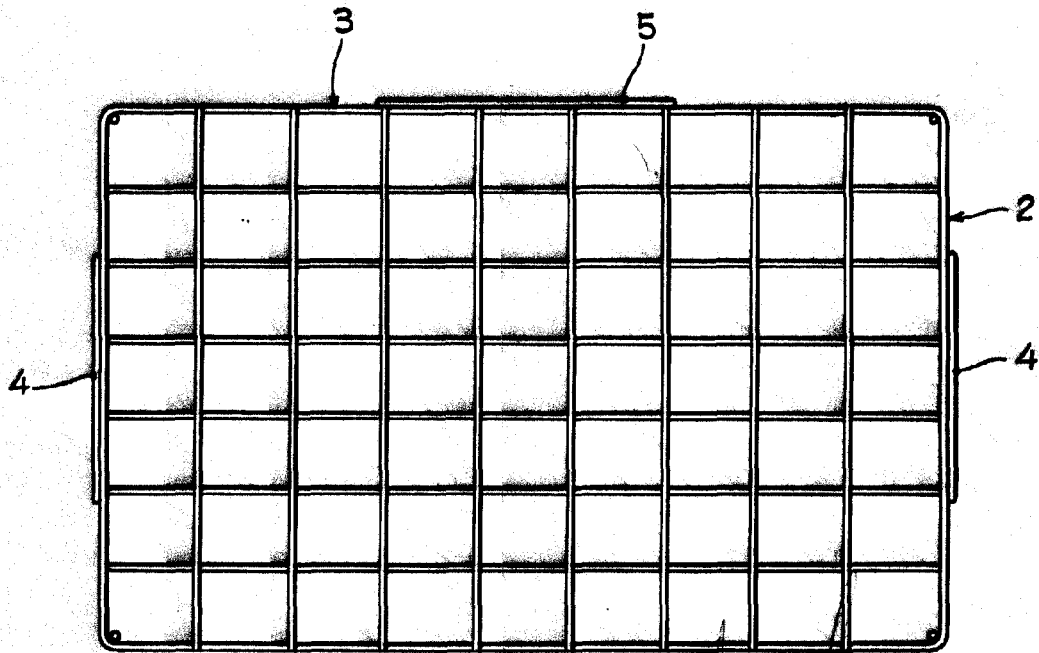

Madrid, 22 Noviembre 1883.

Escala variable.