

102634



102634

-1-

MEMORIA DESCRIPTIVA

que se acompaña

a la solicitud de

registro de un Modelo de Utilidad por veinte años
en España, a favor de DON JOSE BANGANT PITARCH, de
nacionalidad Española, residente en CASTELLON, Ca-
rretera Nacional, 340, Km 63'8. Valencia -Barcelona.

por:

"UNA CRIBA PERFECCIONADA"

102634



5 La invención a que se refiere la presente memoria, constituye una novedad industrial con características y ventajas que la hacen merecedora del privilegio de explotación exclusiva que por ella se solicita, de acuerdo con las prescripciones del Estatuto vigente sobre Propiedad Industrial de 26 de Julio de 1.929, texto refundido, publicado el 30 de Abril de 1.930.

10 El presente registro de Modelo de Utilidad, concierne como su enunciado indica a una criba perfeccionada, de acuerdo con la descripción detallada que de la misma se realiza, debiendo interpretarse siempre este concepto en su mas amplio sentido y nunca en limitativo.

15 Este resultado industrial mejora notablemente todo cuanto sobre el particular se conoce y utiliza actualmente, tanto por su sencillez constructiva, como de aplicación, resistencia, duración, indeformabilidad, perfecto cribado, determinación de posiciones selectivas de uso, estética, ligera y economía.

20 Para la debida comprensión de este objeto, se adjunta a la presente memoria descriptiva, una hoja de planos en la que a título de ejemplo, se representan todas y cada una de las partes que lo forman y relación que guardan entre sí.

En la citada hoja de dibujos queda representado:

FIGURA PRIMERA.- La misma corresponde a una vista en perspectiva de la criba totalmente montada y situada en una posición racional de uso.

25 FIGURA SEGUNDA.- Representa una vista de los elementos de sujeción y basculamiento.

FIGURAS TERCERA Y CUARTA.- Ilustra dos posibles variantes de la pieza que determina una posición elegida de la criba, adaptada al soporte de la misma.

30 En estas figuras y con el mismo valor en todas ellas, se apre-



bien las siguientes referencias:

1.- Marco de perfil laminado, de forma rectangular y que va recubierto por una tela metálica de malla apropiada, según sea el tipo de arido a cribar.

35

2.- Placa inferior de forma trapezoidal que va situada en la parte inferior del marco -1- y que evita el paso del arido cribado a la zona que ocupa el material destinado a ser cribado.

40

3.- Refija metálica indicada, que puede ser recambiada fácilmente, por la disposición de unos pasamanos fijados por tornillos.

4.- Soporte tubular prevista en la parte central posterior del marco -1-.

5.- Brazos superiores del soporte -4- que se encargan de fijar al mismo en los tubos -6-.

45

6.- Tubos que actúan de casquillos y que reciben a los extremos de los brazos superiores -5- del soporte -4-.

Estos tubos permiten el basculamiento del conjunto soporte 4-5-.

50

7.- Pletina móvil o fija, adaptada en el tercio inferior del tubo soporte -4-.

Esta pieza tiene por finalidad limitar la penetración del citado tubo -4- en el terreno.

En los casos de ser móvil, detalle de la figura 3ª del plano, la pletina comporta un tornillo de apriete según sea la posición elegida para la situación de la pletina -7-.

55

Cuando la pletina es fija, detalle de la figura 4ª del plano adjunto, esta va soldada al tubo soporte -4- a la altura que mejor convenga, según las necesidades de trabajo.

60

Este cambio de posiciones inclinadas de la criba, obedece a la obtención de diversas finuras de la arena o similar cribada.

102634



65 Hacha la descripción precedente, es preciso añadir que los detalles de realización de la idea expuesta, pueden variar, sin que por ello cambie la esencia de la invención, que es la que se desprende de los párrafos que anteceden y se reivindican en la siguiente

N O T A

En resumen: El Modelo de Utilidad, que se solicita recaerá sobre las reivindicaciones siguientes:

70 1ª.- UNA CRIBA PERFECCIONADA, caracterizada esencialmente por comprender un marco de perfil apropiado, que va recubierto frontalmente por una tela metálica de rejilla apropiada, cuya tela es intercambiable y va fijada por unos pasamanos sujetos por tornillos, presentando la parte inferior del marco, una chapa de forma trapezoidal, que define la zona de separación del arido
75 cribado y sin oribar.

80 2ª.- UNA CRIBA PERFECCIONADA, según la anterior reivindicación, caracterizada esencialmente por comprender un tubo soporte, que va situado en posición oblicua en la parte posterior y central, del marco base, estando alojados los brazos superiores del soporte tubular referido en un punto conveniente de su longitud, una pletina que limita la penetración en el terreno del mencionado soporte y que por la disposición de un tornillo de apriete, establece la posición de altura selectiva.

85 3ª.- UNA CRIBA PERFECCIONADA.

Todo según se indica en la presente memoria descriptiva que consta de cuatro páginas y dibujos que se acompañan.

Madrid, 21 de Noviembre de 1.963

JOSE LAHIDALGA

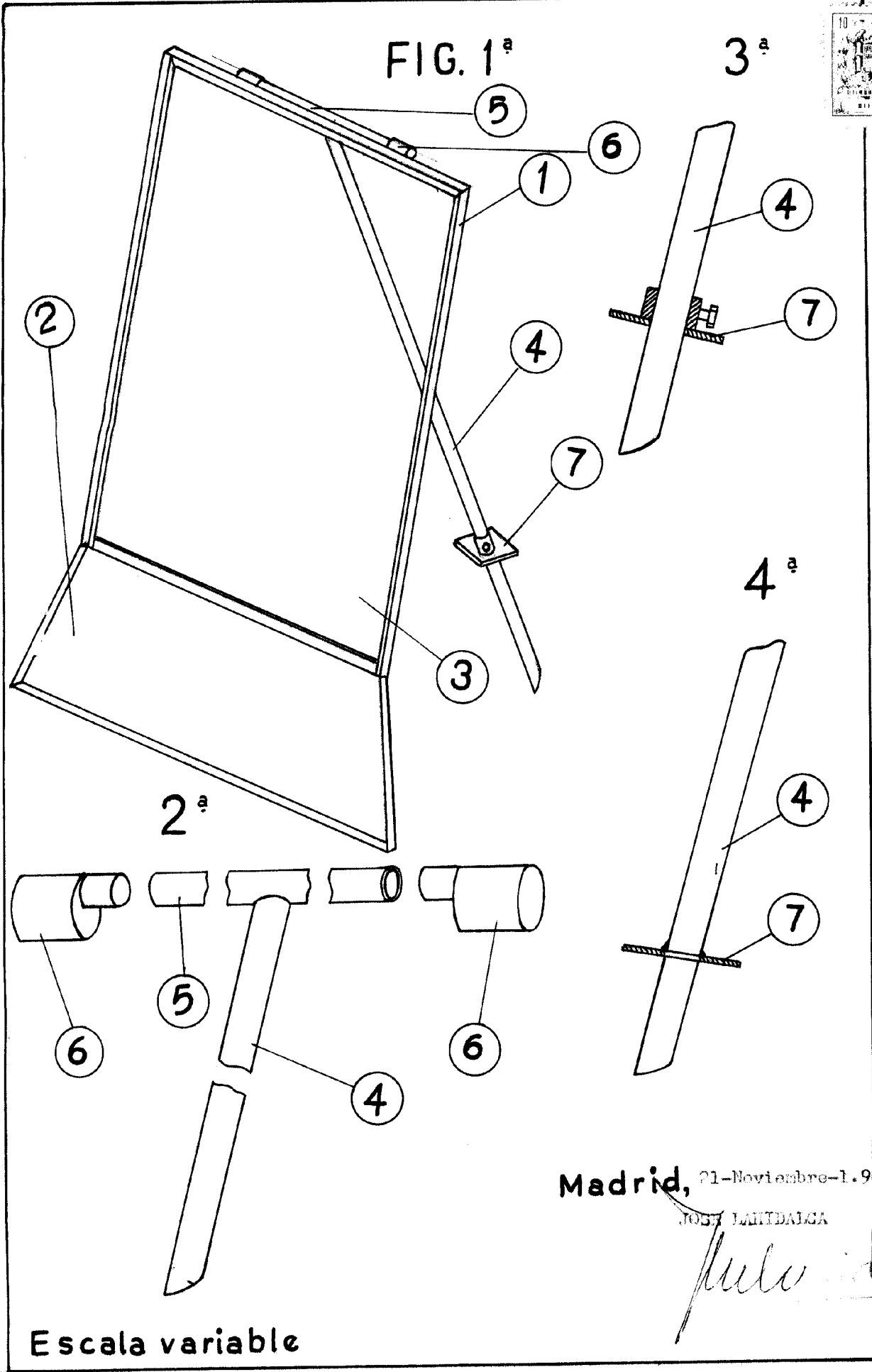

Escala variable

Madrid, 21-Noviembre-1.963

JOSE LAMIDALGA