



MODELO DE UTILIDAD  
POR VEINTE AÑOS  
EN ESPAÑA

Solicitado a favor de Hijos de F. Miró y Cia. S.A., entidad española, domiciliada en BARCELONA.- c/Entenza 102

p o r

≡;"DISPOSITIVO DE REFUERZO PARA LAS BASES DE LAS CAJAS"≡

~~~~~

MEMORIA DESCRIPTIVA

En el presente Modelo de Utilidad vamos a referirnos a un dispositivo de refuerzo para las bases de las cajas gracias al cual se obtiene una solidez en las citadas bases de las cajas, no igualada hasta la fecha.

5 Tiene también la ventaja de lograrse dicho incremento de solidez, de una manera sumamente práctica y sencilla, que facilita el montaje y desmontaje de la caja en cualquier momento que se precise, con una rapidez máxima.

10 Consiste esencialmente el nuevo dispositivo de refuerzo, en dotar a una de las caras de la caja de una prolongación susceptible de doblarse en ángulo recto junto a la arista de dicha cara.



15 Por otra parte en la pieza que constituye el elemento exterior de la base y en la línea de intersección con su pestaña de encaje y fijación, se ha dispuesto una ranura, a través de la cual se introduce la prolongación anteriormente citada, de una cara lateral de la caja, reforzando con ello de manera considerable dicha base, que  
20 al propio tiempo queda solidamente retenida sin posibilidad de abrirse contra el deseo expreso del usuario.

Para que la idea general anteriormente descrita pueda ser más fácilmente comprendida, en la descripción que sigue nos vamos a referir a la lámina de dibujo que se acompaña, que constituye un caso de realización práctica, naturalmente que tratándose de un ejemplo aclaratorio, el dibujo en cuestión deberá interpretarse con amplio criterio y sin carácter limitativo alguno.

En dicho dibujo se representa en la figura 1 una  
30 vista parcial en alzada de uno de los extremos de una caja en la cual se ha aplicado el dispositivo de refuerzo y en la figura 2 una vista lateral de la misma en posición intermedia de montaje y fijación, habiéndose enumerado sus partes principales para una mejor claridad en la descripción como sigue:

- 35
- 1- pared lateral de la caja,
  - 2- y -3- paredes de la caja contiguas a la pared -1-,
  - 2'- y -3'- prolongaciones de las caras o paredes
  - 40 -2- y -3-,
  - 4- pared opuesta a la pared -1-,
  - 4'- prolongación de la pared -4-



- 45 -5- pestaña extrema de la prolongación -4'-,  
-6- ranura de la línea de intersección entre  
-4'- y -5-,  
-7- cortes de la pared -1-,  
-8- porción móvil de la pared -1-, y  
-9- prolongación de la porción -8-.

50 El montaje y acoplamiento del dispositivo es de  
una gran simplificación y eficacia. En primer lugar se  
superponen entre sí las prolongaciones -2'- y -3'-, doblan  
do a continuación sobre las citadas prolongaciones, la  
prolongación -4'-, introduciendo la pestaña -5- entre la  
pared -1- y los lados contiguos de las prolongaciones  
55 -2'- y -3'-, y por último se introduce la prolongación  
-9- a través de la ranura -6-, quedando dicha prolonga-  
ción -9- en posición horizontal y formando un ángulo rec-  
to con la porción -8-, en cuyo momento la prolongación  
-4'- queda también en posición horizontal y solidamente  
60 retenida por la citada prolongación -9-.

Descrita suficientemente la naturaleza y caracte-  
rísticas de este dispositivo de refuerzo para las bases  
de las cajas, se ha de hacer constar la posibilidad de  
que sean variables los materiales, formas y dimensiones  
65 de cualquier detalle constructivo, así como que también  
podrán introducirse variaciones secundarias que no alte-  
ren la esencialidad de su objeto que se pone de manifies-  
to con la siguiente:

N O T A

70 Los puntos nuevos no conocidos ni practicados en  
España, sobre los cuales se desea recaigan las reivindica-



ciones del presente Modelo de Utilidad, son:

75 1ª.- Dispositivo de refuerzo para las bases de las cajas, caracterizado porque el extremo de una de las paredes de la caja, está dotada de una porción lateralmente seccionada que se prolonga sobresaliendo de la arista extrema de dicha cara y susceptible dicha prolongación, de formar un ángulo recto con la porción que la une a la pared lateral de la caja.

80 2ª.- Dispositivo de refuerzo para las bases de las cajas, según la reivindicación anterior, caracterizado porque la prolongación de la pared de la caja opuesta a la pared citada en la reivindicación 1ª, está dotada en la intersección de dicha prolongación-base con pestaña de cierre, de una ranura en la cual encaja la prolongación que sobresale de la pared de la reivindicación 1ª, que queda retenida por dicha prolongación-base.

85 3ª.- "DISPOSITIVO DE REFUERZO PARA LAS BASES DE LAS CAJAS", de conformidad en un todo en lo esencial y fines industriales a lo descrito en la precedente Memoria Descriptiva y graficamente representada en el adjunto plano para su mejor comprensión.

90 Esta Memoria consta de CUATRO hojas mecanografiadas por una sola cara a doble espacio en 92 líneas.

Madrid, 21 de Noviembre de 1.963

Por autorización de los interesados.

JOSE LOPEZ

122000

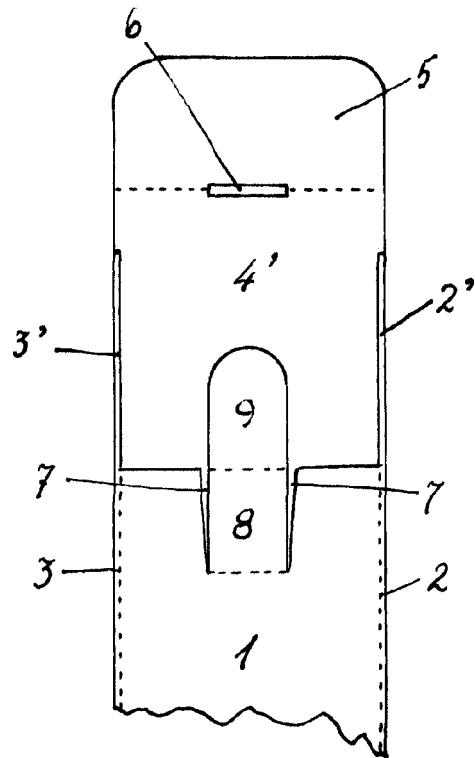

FIG. 1

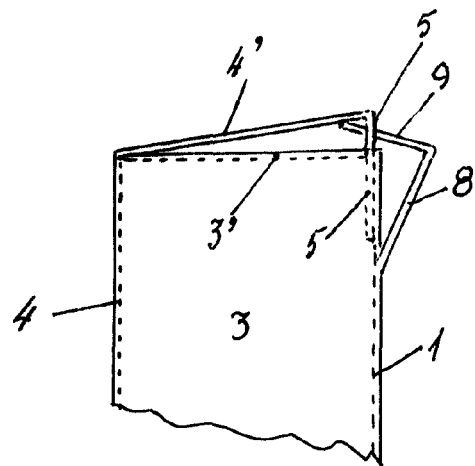

FIG. 2

Escala variable