



102579

M O D E L O
D E
U T I L I D A D

a favor de AUTO SPORT BARCELONA, S.A. entidad
española, domiciliada en Barcelona calle Balmes,
184 por "ESTANTE PARA AUTOMOVILES"

- . -

MEMORIA DESCRIPTIVA

La presente invención se refiere a un estante para
automóviles, adosable al tablero de instrumentos y sobre el
cual es posible depositar diversos objetos para uso de los
ocupantes, particularmente aquellos que son de dimensiones
relativamente pequeñas y han de quedar, durante la ruta al
5. alcance de la mano del conductor, por ejemplo la cajetilla
de cigarrillos, las gafas para el sol o el mapa de carre-
teras.

Para esta finalidad se ha ideado el estante obje-
10. to de la invención, cuya colocación no presenta ninguna di-



102579

ficultad, y que por otra parte resulta de gran utilidad.

5. Esencialmente dicho estante consta de una placa moldeada y por cuya cara posterior sigue el perfil del tablero de instrumentos del vehículo, dotada de medios de fijación sobre el mismo, provista en las proximidades de uno de sus bordes de una aleta longitudinal embutida que sobresale de la cara anterior, formando una repisa inclinada a lo largo de la placa. Dicha placa presenta aberturas para el paso de los mandos que se encuentran en el tablero, así como dos conchas que se adaptan sobre las boquillas de salida del aire calefactor, y una visera que sigue el contorno de la caja en que están montados los instrumentos indicadores.

10. Para la mejor comprensión de cuanto queda descrito en la presente memoria, se acompaña un dibujo en el que, tan sólo a título de ejemplo, se representa un caso práctico de realización del objeto de la invención.

15. En dicho dibujo, la figura 1 es una vista en perspectiva del estante separado del tablero de instrumentos; y la figura 2 es una vista en sección transversal por un plano que pasa por una de las conchas de salida del aire calefactor.

20. El estante descrito está constituido en el aludido dibujo por una placa -1- moldeada en un material termoplástico, que sigue el contorno del tablero de instrumentos -2-, provista de sendas orejas taladradas -3- en sus extremos, para su fijación sobre el mismo. Esta placa está dotada por su borde inferior de una prolongación -4- a modo

102579



5. de repisa, formando un diedro aproximadamente de 90° que, debido a la inclinación del tablero -2-, queda en posición inclinada al ser montado el estante sobre aquel. De esta forma los objetos colocados sobre el estante tienden a deslizarse hacia la placa -1-.

10. La repisa -4- está dotada de dos conchas -5-, situadas frente a las aberturas -6- de paso del aire caliente para la calefacción del vehículo, así como de un taladro y rehundido -7- y -8-, para permitir el acceso de las llaves al cierre -9- de contacto del mismo. La propia repisa forma una visera -10- que sigue el contorno de la caja -11- que contiene las esferas del cuenta-kilómetros, nivel de gasolina, etc.

15. La repisa -4- se prolonga inferiormente en una pestaña -12-, dirigida hacia atrás, que se apoya sobre el borde inferior del tablero -2- y que, además de cooperar al perfecto asiento del estante, colabora a su acabado y mejor presentación.

20. Debido a las características del estante descrito, es posible obtenerlo por cualquier técnica de moldeo de materiales termoplásticos, con lo cual se consigue una gran economía en su coste. En cuanto a las ventajas que representa el uso de este estante, son fácilmente comprensibles puesto que permite colocar sobre el mismo, diversos objetos de uso durante la ruta, tanto para el conductor como para los pasajeros.

25. Se prevé un acabado superficial mate de la cara vista del estante a fin de evitar la producción de reflejos



102579

por la superficie pulimentada de los tableros el consiguiente deslumbramiento del conductor.

- Serán independientes del objeto de la invención los materiales empleados en la construcción del estante, formas y dimensiones de la misma, que se adaptará a los modelos de los vehículos y cuantos detalles accesorios puedan presentarse, siempre y cuando no afecten a su esencialidad.
- 5.

- . -

N O T A

- Se reivindica como objeto del presente modelo de utilidad:
- 10.

1. Estante para automóviles, que está constituido esencialmente por una placa moldeada cuya cara posterior sigue el perfil del tablero de instrumentos del vehículo, con medios de fijación sobre el mismo, y, provista de una aleta embutida hacia el exterior formando una repisa inclinada a lo largo de la placa.

15.

2. Estante para automóviles, según la reivindicación 1. caracterizada por el hecho de que la placa está dotada de embutidos ranurados enfrentados a los boquillas de salida del aire calefactor, de aberturas para el paso de los mandos del tablero y de una visera que sigue el contorno de la caja que encierra los instrumentos indicadores del propio tablero.

20.

102579

- 8 NO



3. Estante para automóviles.

La presente memoria consta de cinco hojas foliadas escritas a máquina por una sola cara.

Barcelona, 8 noviembre de 1963.

AUTO SPORT BARCELONA, S.A.

p.a.

I PONTI

Fig. 1 1025798

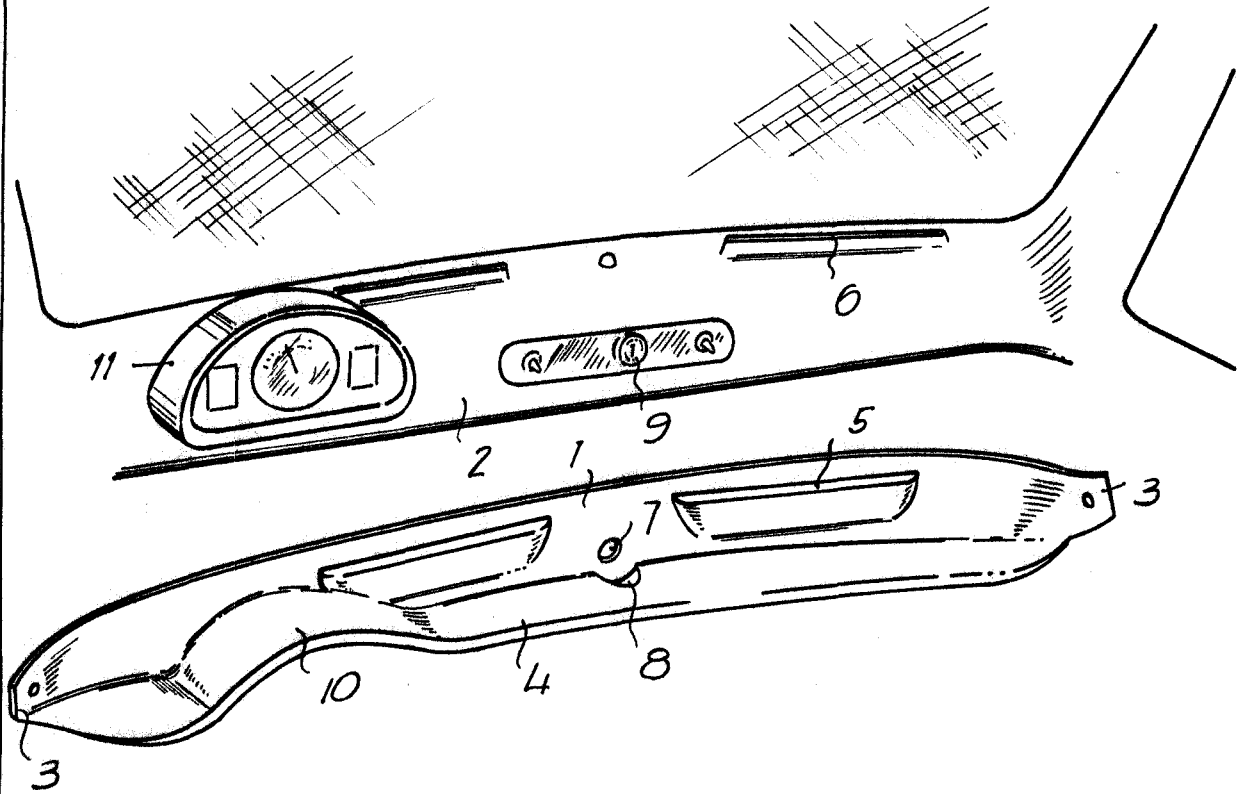

10497

Fig. 2

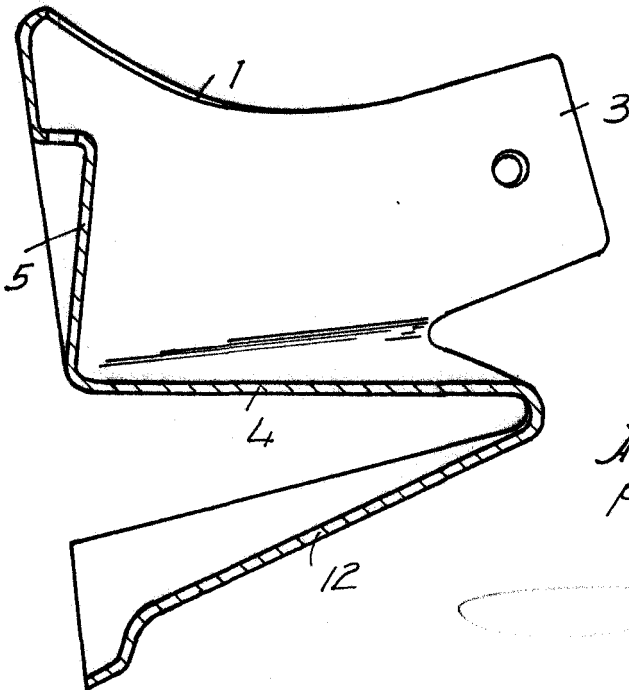

Barcelona, 8 NOV. 1963
Auto Sport Barcelona, S.A.
p.a.

I. PONTI

P.P.