

102561



MODELO DE UTILIDAD

Que por veinte años para España y sus posesiones se solicita, a favor de Pilas Secastudor S. A. de nacionalidad española, domiciliada en Madrid, (España) Conde de Xiquena, 13 por: UNA CAJA EXPOSITORA.

MEMORIA DESCRIPTIVA

La presente memoria concierne, como su enunciado indica, a la descripción de una caja que además de cumplir del modo usual con su misión específica, es susceptible de ser utilizada como expositora de los artículos que se han transportado en su interior, desde el almacén

5

102561



o fábrica correspondiente, hasta el establecimiento en que se vende.

10

La caja que se preconiza está constituido por un estuche formado por varios sectores laterales y respectivamente situados entre sí, de modo que a excepción de dos pestañas de configuración triangular, dispuestas en los respectivos costados, la realización está constituida por una pieza rectangular de longitud suficiente para limitar interiormente mediante las correspondientes líneas de quiebro paralelas, los sectores que integran la misma.

15

20

Estos sectores, son tales que con los cuatro que están situados en uno de los extremos de la unidad, se forma un soporte para los objetos a alojar y exponer, disponiendo que el exterior quede apoyado sobre el fondo de la caja; los dos siguientes oblicuamente enfrentados y proyectados hacia arriba y el cuarto de ellos análogamente inclinado, en sentido ascendente, hasta el lateral posterior de la caja.

25

Los sectores restantes constitutivos de la unidad,

102561



forman respectivamente el ancho de la misma y la tapa, en el extremo de la cual existe una pestaña destinada al cierre de la misma.

30

Los dos sectores que en el interior de la caja están oblicuamente enfrentados, presentan varias escotaduras destinadas a recibir y retener los objetos a alojar, los cuales quedan visibles y, por consiguiente, expuestos, simplemente levantando la tapa de la caja, situado la misma en posición vertical y fijando la citada tapa a su parte superior, detrás de los sectores inclinados citados.

35

Con objeto de asegurar la estabilidad de la caja en esta condiciones, en la parte inferior del sector que constituye el fondo, se han previsto dos pestañas susceptibles de ser dispuestas hacia la parte posterior, sirviendo de patillas de sustentación al conjunto.

40

Las particularidades más notables de la realización propuesta serán mejor apreciadas en la descripción que seguidamente se efectuará con referencia a los dibujos adjuntos, en los cuales, solo a título de ejemplo enun

45

102561



ciativo y no limitativo, se representa una preferente
forma de realización práctica.

En dichos dibujos:

50

La fig. 1ª, muestra la caja expositora propuesta,
cuando la misma se encuentra extendida.

La fig. 2ª, es una perspectiva frontal del estuche
cuando se utiliza como caja.

55

La fig. 3ª, corresponde a una vista análoga a la de
la figura anterior, mostrando la unidad cuando se utili
za como expositora.

60

Según se aprecia en los dibujos adjuntos, la caja
expositora que en los mismos se representa, cuenta con el
sector central -1- que constituye el fondo de la unidad,
y enlazada con el señalado con -2- integrado en costa-
do inferior, del cual, a su vez, nace el -3- que enla-
za con la pieza en "V" invertida -4- que finalmente con-
cluye en la solapa -5- que se plega bajo el conjunto y se
sitúa sobre el fondo -1- .

65

El sector doblado -4- presenta las escotaduras -6-
previstas para recibir los objetos a exponer. Este sector

102561



70 además tiene lateralmente producidas las solapas-7- de naturaleza triangular para servir de costados a dicho sector, y provistas de las pestañas de situación -8- y -9- las últimas de las cuales se alojan en las ranuras o cortes -10- para estabilizar la fijación.

75 El fondo -1- de la unidad, por la parte opuesta a la que sitúa los sectores -2- -3-, -4-, y -5-, cuenta con el señalado con -11- que análogamente que el -2- se constituye en costado de la caja, cuya tapa -12- la cubre cuando se utiliza como tal, según se aprecia en la fig. 2ª,

80 Para pasar de la posición de la caja representada en la fig. 2ª, a la de unidad expositora como muestra la fig. 3ª, basta con situarla en posición vertical y colocar la tapa sobre la unidad, doblándola sobre la línea de quiebro complementaria -13- de modo que se proyecta en sentido ascendente, mostrando su parte frontal, y, por consiguiente, las leyendas o grabados que contenga.

85 Los costados del fondo-1- presentan las patillas de sustentación -14- que permiten que la caja se mantenga en

102561



posición vertical, una vez que las mismas han sido colocadas hacia su parte posterior.

Se hace constar expresamente a los efectos oportunos, que dentro del ámbito de la realización propuesta podrán ser introducidas todas aquellas modificaciones de detalle que se crean aconsejable, sin que por ello se altere la esencialidad que la distingue.

NOTA

El Modelo que se solicita deberá recaer sobre las siguientes reivindicaciones:

REIVINDICACIONES

95 1ª.- UNA CAJA EXPOSITORA. que esencialmente se caracteriza por estar integrada por una pieza rectangular, que centralmente presenta un sector que constituye el fondo de la caja, y enlaza con los costados de la misma, uno de los cuales, a su vez, está prolongado en una pieza provista de tres líneas centrales de quiebro, que permiten
100 la constitución de un soporte laminar de sección transversal quebrada, en el que existen varias escotaduras para alojar y retener los objetos a transportar y exponer

105 2ª.- UNA CAJA EXPOSITORA, según anteriores reivindicaciones caracterizada porque en los laterales de una

102561



110 delas partes integrantes de la pieza de sección transversal
quebrada, existen sendas solapas triangulares, que permi-
ten el armado del conjunto, y están rematadas mediante
pestañas que se sitúan y alojan en ranuras existentes
en el fondo de la caja.

115 3ª.- UNA CAJA EXPOSITORA, según anteriores reivin-
dicaciones, caracterizada porque el lateral del costado
opuesto al que comporta el soporte de sección transversal
quebrada, está prolongado en un sector rectangular que
constituye la tapa de la unidad y cuenta con una línea
intermedia de quiebro, mediante la que se hace posible
su abatimiento , para mostrar su parte frontal y situarse
en dirección ascendente sobre la caja, cuando se coloca
verticalmente como expositora .

120 4ª.- UNA CAJA EXPOSITORA , según anteriores reivin-
dicaciones, caracterizada porque el fondo de la caja
cuenta con dos pares de cortes paralelos, que respec-
tivamente limitan otras tantas patillas, susceptibles de
situarse proyectadas hacia la parte posterior de la caja,
125 y permitir su colocación en sentido vertical.

102561

18



5ª.- UNA CAJA EXPOSITORA.

Todo ello según queda descrito y reivindicado en la presente memoria descriptiva que consta de ocho hojas foliadas y mecanografiadas, por una sola ~~parte~~ a la que la ilustran los dibujos que la acompañan.

130

Madrid,

18 NOV. 1963

CARLOS BALLESTERO
P. P.

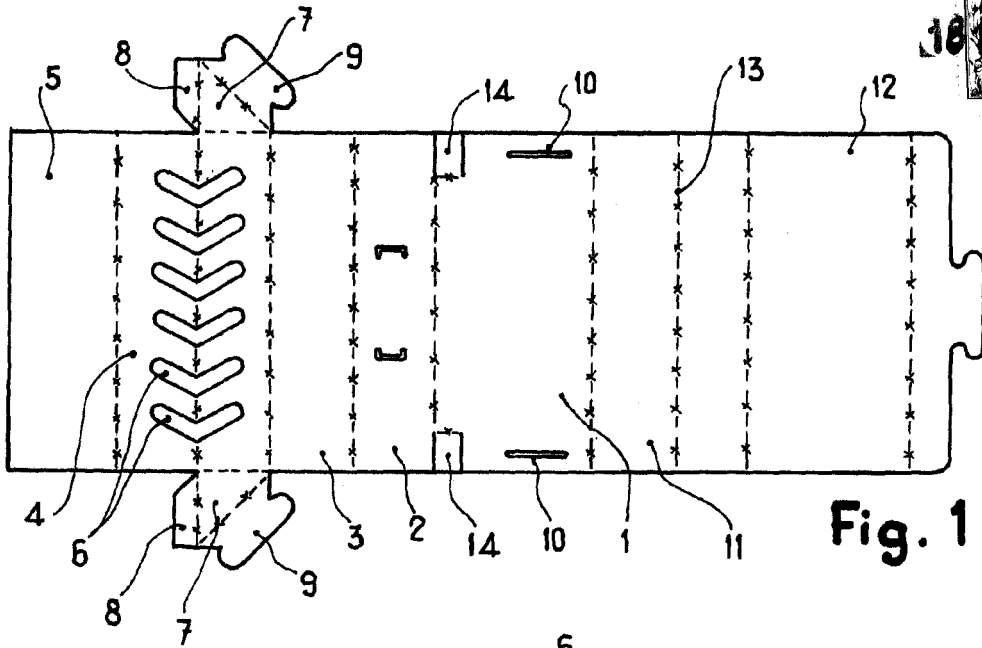

Fig. 1

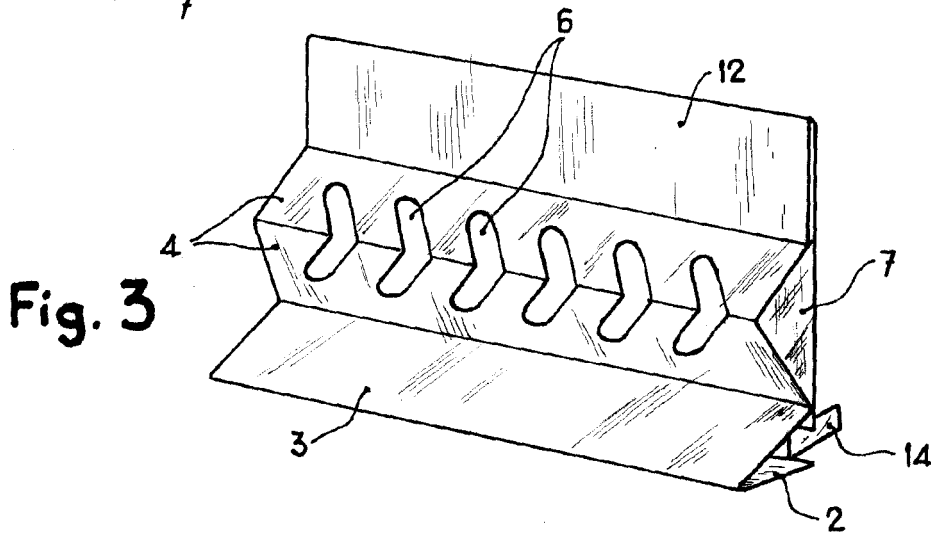

Fig. 3

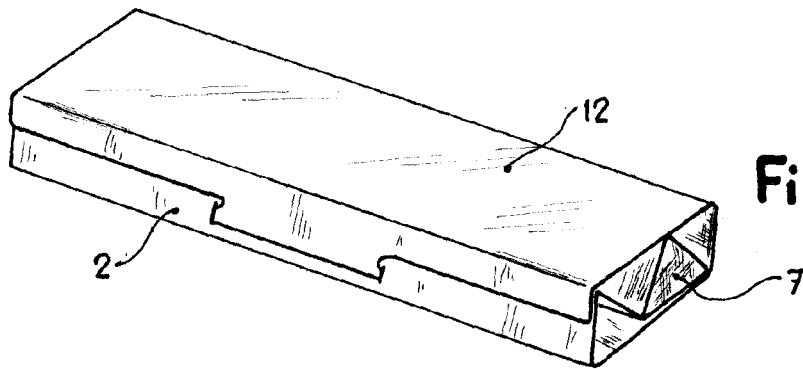

Fig. 2

18 NOV. 1963

Madrid,

CARLOS BAILESTERO

[Handwritten signature]

ESCALA VARIABLE