

MEMORIA DESCRIPTIVA

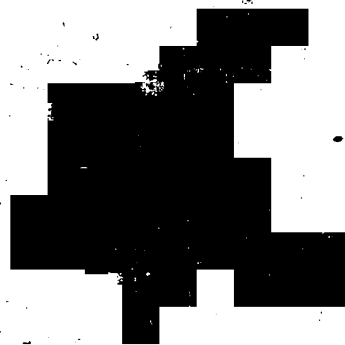

Razón social: CASA METZGER, Sociedad Anónima.- BARCELONA.

Oficina Técnica de Propiedad Industrial

Fundada en 1886 por

C. Bonet Durán

Ingeniero Industrial

Plaza de la Constitución, 5. — Barcelona

Agente: J. Bonet del Río, Perito Industrial, S. J. C.



PATENTE DE INVENCION

por 20 años

para "Una pieza de desvío para vías aéreas de doble rail"-----

a favor de la Razón social; CASA METZGER, Sociedad Anónima,
domiciliada en BARCELONA.

MEMORIA DESCRIPTIVA

La patente de invención a que se refiere la presente memoria descriptiva, está destinada a garantizar la propiedad y la explotación exclusiva de una pieza u órgano aplicable a los desvíos de las vías aéreas de doble rail, con el empleo de cual órgano se evita tener que cortar o rebajar los railes en bisel, operación costosa y de relativa dificultad.



- 2 -

La pieza de que se trata es de forma o sección angular o convergente, llevando la parte ensanchada en forma debida para la adaptación de los extremos de los carriles, y una brida de fijación para los mismos. Esta pieza se construye preferiblemente en acero fundido.

En los dibujos adjuntos se representa, a título de ejemplo, un caso de ejecución de la pieza objeto de la patente de invención de que se trata, siendo la figura 1 una proyección horizontal y la figura 2 una vista enalzada.

Se compone la pieza representada de una parte 1-2-3-4 de sección en doble T y de forma convergente hacia la extremidad 1, destinándose la parte opuesta o sea las porciones 1-5 y 4-6 para recibir a tope las extremidades de los carriles correspondientes, sin necesidad de cortarlas en bisel. En el lado opuesto a la convergencia antedicha está formada por una brida que sirve para la fijación de la parte convergente a los carriles correspondientes, mediante pernos de consolidación que se hacen atravesar por los orificios señalados en el dibujo.

Estas piezas pueden ser de doble desvío, como la representada tal como hemos visto, o bien de desvío único a uno u otro lado, con una sola inclinación.

N O T A

Por la patente de invención a que se refiere la presente memoria descriptiva, se REIVINDICA la propiedad y la explotación exclusiva de una pieza de desvío para vías aéreas de doble rail, que se compone de una parte convergente adicciona-



- 3 -

ble a las extremidades de los railes concurrentes, y de otra parte que sirve de brida para la fijación de la citada pieza a los mencionados carriles mediante pernos correspondientes.

Sean cuales fueren las circunstancias que concurren con la esencialidad del objeto de la patente, definida en la anterior reivindicación, cual objeto está constituido por:

"Una pieza de desvío para vías aéreas de doble rail".

Consta la presente memoria de tres hojas foliadas, escritas por una sola cara.

Barcelona, 23 de Abril de 1927.

P. p. de la Razón social: CASA METZGER, Sociedad Anónima,

nima,

J. BONET DEL RIO

P. P.

Manpassana



FIG. 1

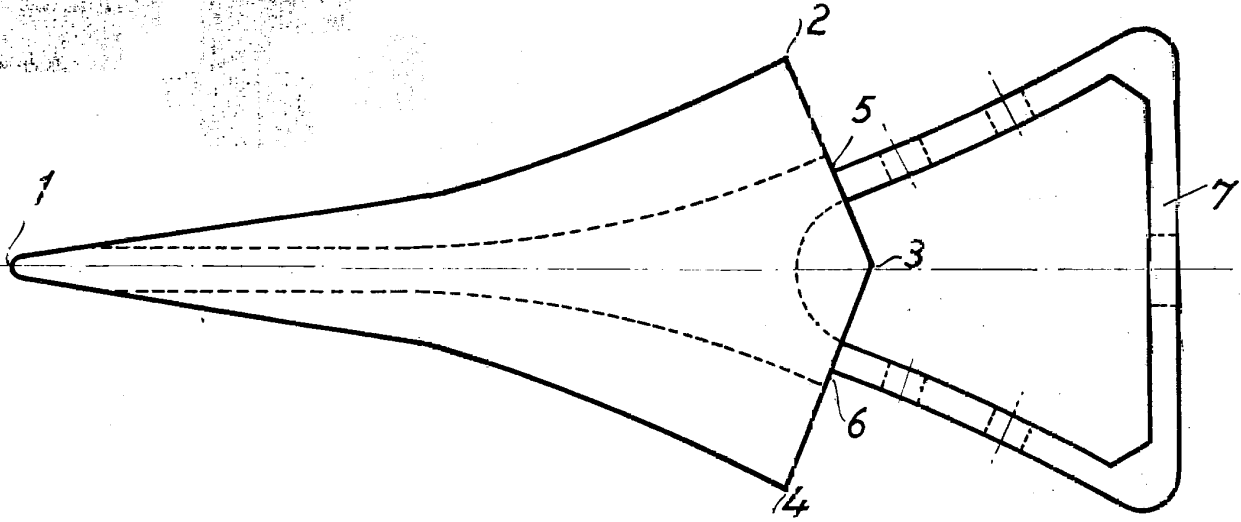
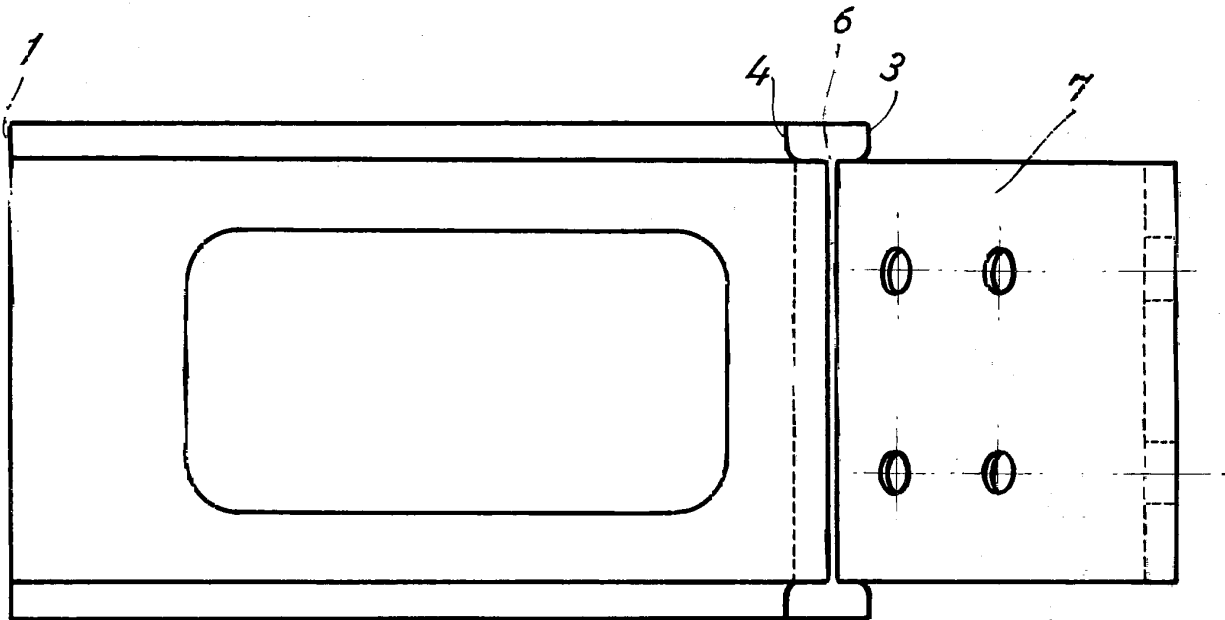

FIG. 2



er. alie

ef

Quampana