



102514

MODELO DE UTILIDAD

por VEINTE años  
a favor de INDUSTRIAS PATRIA, S.A.  
entidad española  
establecida en VIGO (Pontevedra), Travesía de Vigo s/n.  
por: "RECIPIENTE PORTADOR CON TAPA"

- - - -

Memoria descriptiva

El Modelo de Utilidad, objeto de la presente memoria, consiste, como su título indica, en un recipiente con tapa que conformado preferentemente con materiales moldeables rígidos presenta unas excepcionales cualidades y cumple a la perfección la misión para la que ha sido creado.

5.-

Las características esenciales propias de este modelo son tan notales que lo hacen preferible a cuantos modelos convencionales existen en el mercado, pues a su gran economía, conseguida, como anteriormente dijimos por estar conformado de materiales moldeables de constitución rígida

10.-



cuyo bajo costo de producción es digna de tener en cuenta, se une su perfecto acabado, presentación cuidadosa y agradable, y sus extraordinarias características de inalterabilidad con lo que sus propiedades higiénicas, sobre todo en el transporte de materias comestibles a cuyo fin preferentemente se dedica, son inmejorables.

5.- Consta este modelo que nos ocupa de dos piezas principales una inferior en forma de cubo de sección cuadrada y algo más ancho por la parte superior alrededor de la cual se dispone una media caña para reforzar la boca en la que existe una pestaña longitudinal para el ajuste de la tapa la cual goza de una forma análoga pero de menor altura y cuya pestaña de adaptación al recipiente inferior encaja perfectamente con la de éste, presentando en su parte superior, o fondo de la vasija que forma la mencionada tapa un rebaje plano o cajeadado que se extiende por todo el fondo dejando solamente una estrecha faja de material en el borde. Ambos recipientes llevan sus aristas redondeadas para su mayor valor estético y la superior tiene una misión análoga a la inferior en cuanto a su uso como recipiente.

10.- En la parte superior del cubo o recipiente principal y en dos caras opuestas, se disponen dos orejetas paralelas con dos taladros en los que se aloja un pasador. En uno de ellos va fija una cinta de lona, correa, etc., retenida alrededor del pasador mencionado y en la otra el pasador sujeta a una pieza cuya parte correspondiente al eje es de mayor grosor y que se extiende en una prolongación hacia arriba para su manipulación. Unos picos del mismo material que se han dispuesto en su parte más ancha, es decir en la zona de sección aproximadamente circular, proporcionan la



- 5.- adherencia necesaria, por medio de un descentramiento, que permiten al apretar la parte superior de esta pieza hacia el interior deje en libertad a la cinta-asa con la que esta puede sacarse hasta su extremo cuyo mayor engrosamiento le impide la salida total. Dejando en libertad la pieza de sujeción y tirando de este extremo de la cinta, esta oprime a la tapa sujetándola y el mismo roce con los picos de la pieza de sujeción hacen que ésta gire clavandose más con lo que es imposible el deslizamiento si no se oprime la parte superior.
- 10.-

- Para la mejor comprensión del invento que se preconiza se acompaña una hoja de planos en la que en dos figuras se detallan las particularidades esenciales del invento. La figura primera representa un conjunto del recipiente portador, en la que se han separado los elementos componentes de su sistema de cierre para su más clara comprensión. La segunda representa un detalle en sección del procedimiento de ajuste entre la tapa y el cubo. La numeración que acompaña a las dos figuras y que es común a ambas tiene el significado siguiente:
- 15.-
- 20.-

- 1.- Recipiente inferior
- 2.- Tapa o recipiente superior
- 3.- Asa de cinta flexible
- 4.- Oreja de soporte
- 25.- 5.- Pasador
- 6.- Pieza de sujeción
- 7.- Picos de adherencia
- 8.- Doblado del extremo de la cinta
- 9.- Rebaje practicado en la tapa

30.- Al presionar a -6- en la dirección de la flecha se



separa la zona de picos -7- y deja en libertad de salir hasta su tope -8- a la cinta del asa en cuya posición puede separarse la tapa. Para apretar se tira de -3- hacia abajo y al tratar de hacerla subir por suspender el recipiente de su parte superior, el roce con los picos no la permiten deslizarse con lo que queda firme.

5.- Serán independientes del objeto de la presente invención los materiales, forma, colores y dimensiones y en general todo cuanto no altere la esencialidad de la invención.

10.- Descrita suficientemente la naturaleza y objeto del Modelo de Utilidad, se hace constar expresamente que cualquier modificación de detalle que se introduzca en la misma, se considerará incluida dentro de esta protección en tanto que no altere o modifique esencialmente su finalidad característica.

15.-

N O T A

Se declaran de novedad y propiedad en España, el contenido de las siguientes:

R E I V I N D I C A C I O N E S

20.- 1ª.- Recipiente protador con tapa, caracterizado por comprender dos recipientes uno inferior de mayor tamaño, sección cuadrada y de mayor anchura en su parte superior y otro de forma análoga de menor altura y en posición invertida, quedando en coincidencia los bordes de ambos siendo el segundo tapa del primero en posición de no uso y teniendo análoga misión que él, presentando ambos un reborde coincidente para su cierre consistente en una canal perimétrica en el superior y un resalte coincidente en el borde del recipiente inferior, presentando exteriormente, la parte superior de la tapa un rebaje central de la misma forma que

25.-

30.-



su sección.

- 2<sup>a</sup>.- Recipiente portador con tapa, caracterizado por comprender, según reivindicación anterior, la parte superior del recipiente inferior, men dos lados opuestos, dos solapas paralelas que sujetan un eje, uno de los cuales fija una cinta flexible con misión de asa y la otra una pieza excentrica que al presionar sobre ella de dentro hacia afuera retira unos picos de la que está provisto y que en posición normal apoyan sobre la cinta, con lo que ésta queda en libertad de deslizarse hacia arriba hasta alcanzar un tope dispuesto en su extremo que le impide la salida total, dejando un huelgo en el asa que permite la retirada de la tapa.
- 5.-
- 10.-

3<sup>a</sup>.- RECIPIENTE PORTADOR CON TAPA.

Todo ello conforme se describe y reivindica en la memoria que antecede que consta de CINCO hojas escritas a máquina por una sola cara y dibujos que la ilustran.

Madrid, 15 de Noviembre de 1.963



FIG 1ª

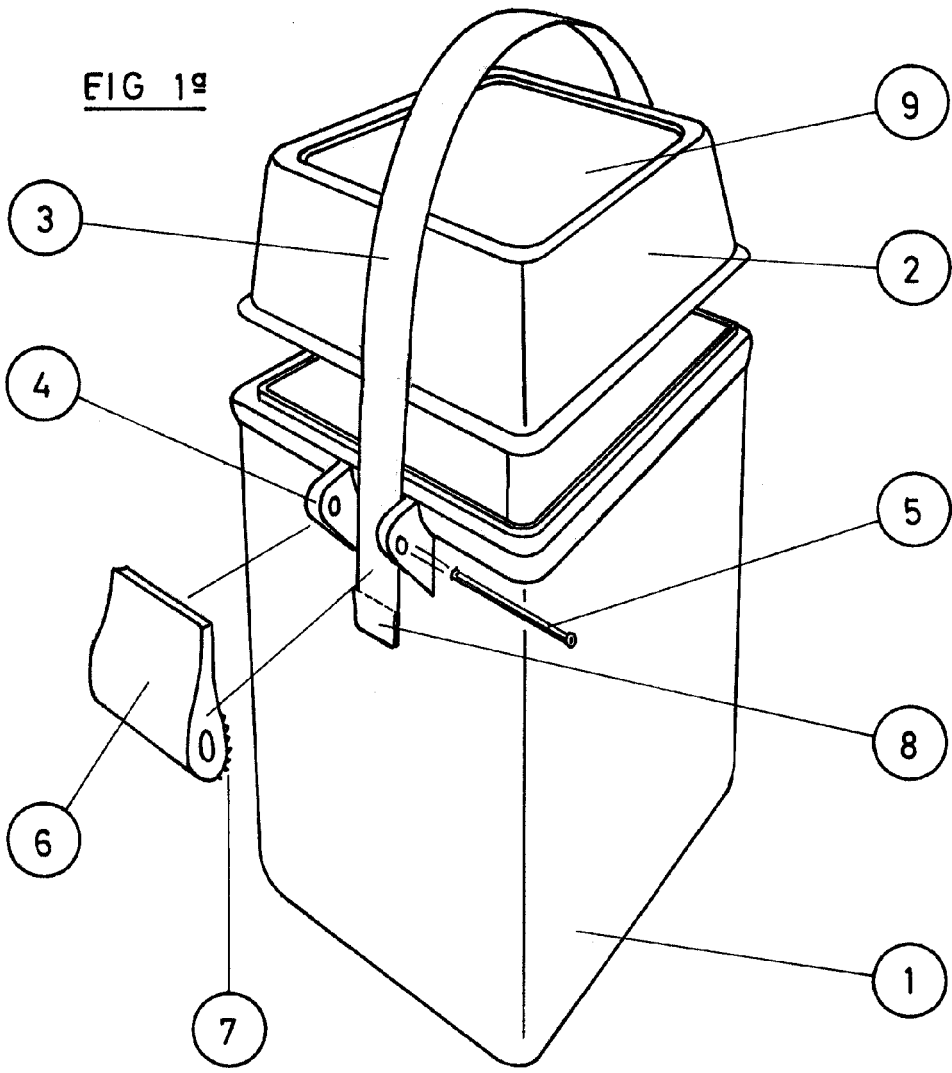
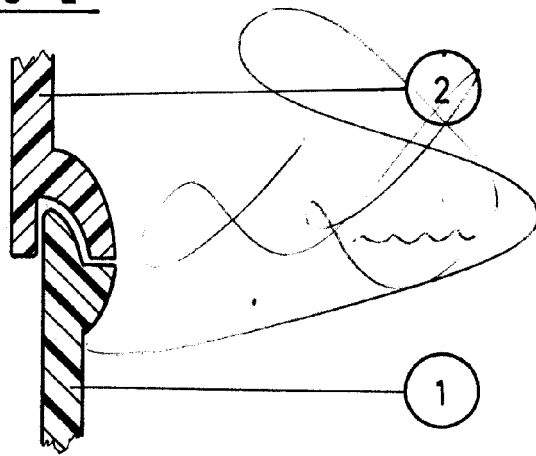

FIG 2ª



ESCALA VARIABLE