



102460

MEMORIA DESCRIPTIVA

que se acompaña a la solicitud de

UN MODELO DE UTILIDAD

a favor de Don Eduardo TUR Lapiedra, de nacionalidad española, residente en CALELLA (Barcelona), General Mola - número 140,

por:

"DISPOSITIVO PERFECCIONADO PARA EL ACCIONAMIENTO DE PATINES ACUATICOS".

=====

La presente descripción corresponde, como su enunciado indica, a un dispositivo perfeccionado para el accionamiento en impulsión de las embarcaciones denominadas patines acuáticos.

Los medios empleados usualmente en el accio-



namiento de tal tipo de embarcaciones, consiste en una
rueda de paletas que recibe una impulsión de giro a tra
vés de mecanismos más o menos complejos y a partir de
una fuente de energía que se constituye en los mismos
10 usuarios, los cuales accionan unos pedales que por trans
formación en cigüeñales, proporcionan el efecto deseado.
Lo anterior representa una gran complejidad, especial-
mente en los mecanismos de acoplamiento y transmisión
desde los pedales hasta la rueda de paletas, con la di-
15 ficultad de conservación en condiciones debido al rudo
ambiente en que se hacen trabajar, de manera que en pe-
riodos de tiempo muy limitados se producen holguras y
roturas de piezas siempre indeseables.

La esencialidad del dispositivo perfecciona-
20 do que se preconiza, consiste en una rueda de paletas
que queda directamente acoplada a los cigüeñales de los
pedales, con lo cual se consigue el efecto primero de
permitir una construcción mas esmerada para ejes y co-
jinetes y una disminución en las resistencias pasivas
25 del conjunto del mecanismo.

Para lo anterior, las extremidades del árbol
de la rueda de paletas, y posteriormente a los cojinetes
de apoyo, presenta unas bridas en las que se acopla la
extremidad del cigüeñal de los pedales, permitiendo es-
30 ta disposición una fácil renovación en caso necesario.

Para la mejor comprensión de cuanto antecede,
se acompaña una hoja de planos en los que se represen-
ta esquemáticamente una realización preferente del dis-
positivo, susceptible de todas aquellas modificaciones
35 de detalle que no supongan una alteración fundamental



de la esencialidad propuesta.

En dichos dibujos:

La fig. 1ª es una vista frontal del dispositivo.

40

La fig. 2ª ilustra al mismo dispositivo en una vista en perspectiva semilateral.

45

50

Según queda representado, el árbol (1), dotado de los correspondientes medios de soporte a cojinetes adecuados, presenta en los laterales unas bridas (2) en las que se arriestran elementos semejantes incorporados en las extremidades centrales de los cigüeñales (3) los cuales, exteriormente y para evitar tensiones de deformación por flexión, presentan en las extremidades laterales sendos soportes de apoyo (4). El dispositivo de accionamiento por impulsión se complementa con unos radios (5) emergentes del árbol (1) y que por pares, comportan a las paletas (6).

55

Descrita suficientemente la naturaleza y objeto del dispositivo de referencia, se hace constar que en su realización podrán ser variables los materiales, formas y dimensiones, y en general, cualquier otro detalle accesorio o secundario, siempre que ello no altere, cambie o modifique la esencialidad propuesta.

60

Los términos en que queda redactada la presente memoria son ciertos y fiel reflejo del objeto - descrito, debiéndose tomar con carácter amplio y nunca en forma limitativa.

102460



N O T A

65 EL MODELO DE UTILIDAD que se solicita de-
berá recaer precisamente sobre las particularidades
características de las siguientes reivindicaciones:

70 1ª.- Dispositivo perfeccionado para el ac-
cionamiento de patines acuáticos, esencialmente c a-
r a c t e r i z a d o por comprender un árbol de ar-
mazón de una rueda de paletas, cuyo árbol presenta,
75 lateralmente a los puntos de suspensión en cojinetes,
sendas bridas en las que se reciben y arriostran otros
elementos semejantes previstos en cada uno de los ci-
güeñales de pedales establecidos lateralmente a la rue-
da de paletas, disponiendo la extremidad de remate de
75 cada uno de estos cigüeñales de un soporte de cojine-
te a efectos de evitar deformaciones de flexión.

2ª.- "DISPOSITIVO PERFECCIONADO PARA EL AC-
CIONAMIENTO DE PATINES ACUATICOS".

- - - - -

Según queda expuesto en la presente memoria

= 5 = 102460



que consta de cinco hojas foliadas y mecanografiadas
por una sola cara y hoja de dibujos a que la misma
se acompaña.

Madrid, 13 NOV. 1963

P.A.

Modesto de Prado
Prado

102460

FIG. 1.

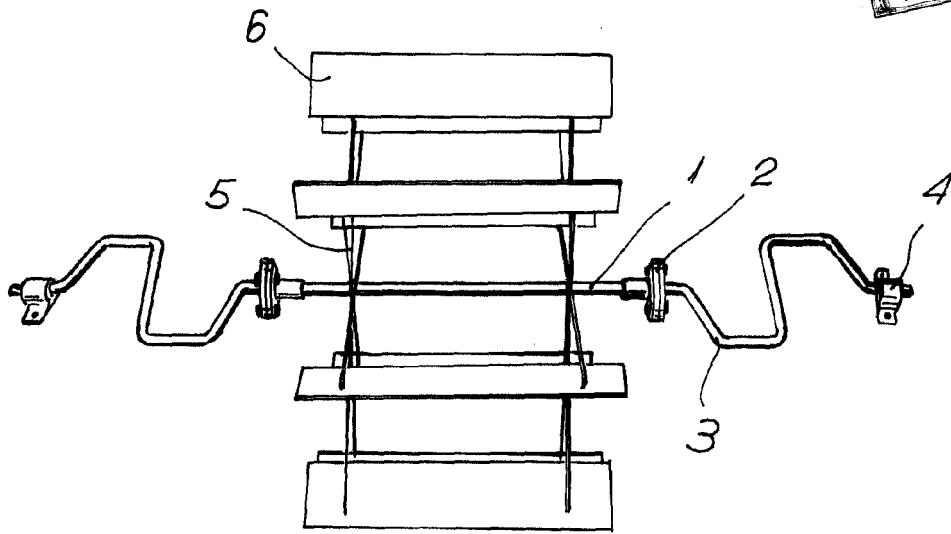
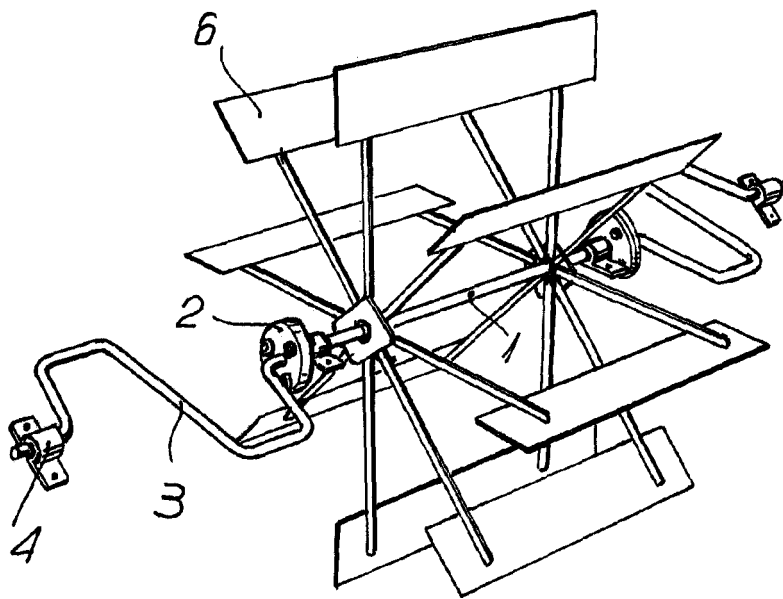

FIG. 2.



Madrid. 13 NOV. 1963

ESCALA VARIABLE.

Eduardo Tur Lapedra