



1963

102420

M O D E L O
D E
U T I L I D A D

por "UNA SILLA ACCESORIA APLICABLE A COHECITOS PARA NIÑOS"
a favor de la razón social española VEDETTE ESPAÑOLA, S.A.
residente en BARCELONA, calle del Doctor Sampons, 125-127.

= . =

MEMORIA DESCRIPTIVA

El presente modelo de utilidad se refiere a una silla accesoria aplicable a cochecitos para niños.

- Más concretamente se refiere el modelo a una silla constituida esencialmente por un marco rígido sobre el que va dispuesto solidario, un asiento que se prolonga a partir de su borde posterior en un respaldo abatible sobre el mismo. Los laterales del marco se doblan a escuadra para servir de soporte a otro marco en U paralelo al anterior y que forma los brazos de la silla. En la zona anterior del asiento articula un reposapiés de varilla
- 5.
- 10.

102420



o similar.

Esta silla, que en posición de no utilización queda notablemente reducida por plegado del respaldo y reposapies, es de quita y pon sobre un cochecito o silla adecuada,

5. da, por el hecho de presentar en la cara inferior del asiento unas guías transversales para unas varillas dobladas por sus extremos en gancho, siendo una de estas varillas separable por tracción para de este modo abarcar la anchura del cochecito, y estando requerida la mencionada
10. varilla por un resorte previsto en el interior de la guía, quedando de esta forma fijado el asiento en el marco tubular que guarnece el contorno del cochecito.

- Los ganchos de las varillas quedan anclados en orificios previstos en el marco citado, proporcionando una
15. fijación segura de la silla, que pasa a formar parte solidaria del cochecito.

- Con el fin de facilitar la explicación, se acompaña a la presente memoria descriptiva de una lámina de dibujos en la que se ha representado un caso de realización que se cita a título de ejemplo.
- 20.

En el dibujo:

La figura 1, representa a la silla aplicada sobre un cochecito.

- La figura 2, manifiesta en detalle el sistema de fijación de la silla.
- 25.

Haciendo referencia a las figuras, se aprecia en su realización una silla que comprende un armazón rígido 1 que forma un marco de soporte del asiento 2,

102420

12



dotado de respaldo abatible 3 y brazos 4. En el marco 1, va solidario el mecanismo de fijación de la silla sobre el cochecito adecuado, constituido por dos guías paralelas 5, en las que se alojan las varillas 6, terminadas en gancho 7. Una de estas varillas es fija, mientras que la otra desliza axialmente en el interior de su guía correspondiente, permitiendo abarcar la anchura del cochecito, y siendo requerida automáticamente por el resorte 8, quedando de esta manera fijada la silla en el marco tubular 9 a presión, y enclada convenientemente en orificios previstos en el citado marco para penetración de los ganchos 7.

El modelo, dentro de su esencialidad, puede ser llevado a la práctica en otras formas de realización que difieran en detalle de la indicada a título de ejemplo en la descripción y a las cuales alcanzará igualmente la protección que se recaba. Podrá, pues, construirse en cualquier forma y tamaño, con los materiales más adecuados, por quedar todo ello comprendido en el espíritu de las reivindicaciones.



102420

N O T A

Descrito el objeto y utilidad de la presente invención, lo que se declara como no divulgado ni practicado en España, comprende las siguientes reivindicaciones:

5. 1. Una silla accesoria aplicable a cochecitos para niños, caracterizada esencialmente por el hecho de comprender un respaldo y reposapiés abatibles sobre el asiento, que permite el plegado parcial de la silla en posición de no utilización, la cual presenta un mecanismo de fijación para su aplicación a un cochecito adecuado, entrando a formar parte solidaria del mismo, el cual mecanismo está constituido por dos guías paralelas dispuestas en la cara inferior del asiento y en sentido transversal al mismo, y en las que se alojan unas varillas sobresalientes por ambos bordes del asiento en arco asidero, siendo uno de estos arcos fijo, y el otro deslizable axialmente en su guía correspondiente, por tracción, al objeto de abarcar la anchura del cochecito, y estando requerida esta varilla por un muelle previsto en el interior de la guía, anclando los extremos en gancho de ambas varillas en orificios adecuados obtenidos en el marco tubular que guarnece el contorno del cochecito.

102420

12 NOV 1963



2. Una silla accesoria aplicable a cochecitos para niños.

Según se describe y reivindica en la presente memoria descriptiva que consta de cinco hojas foliadas y escritas a máquina por una sola de sus caras, acompañadas de una lámina de dibujos.

Madrid, a 12 NOV. 1963

VEDETTE ESPAÑOLA, S.A.

p. a.

JAMIE ISERN HERRERA



Fig. 1

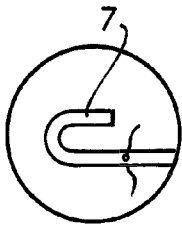
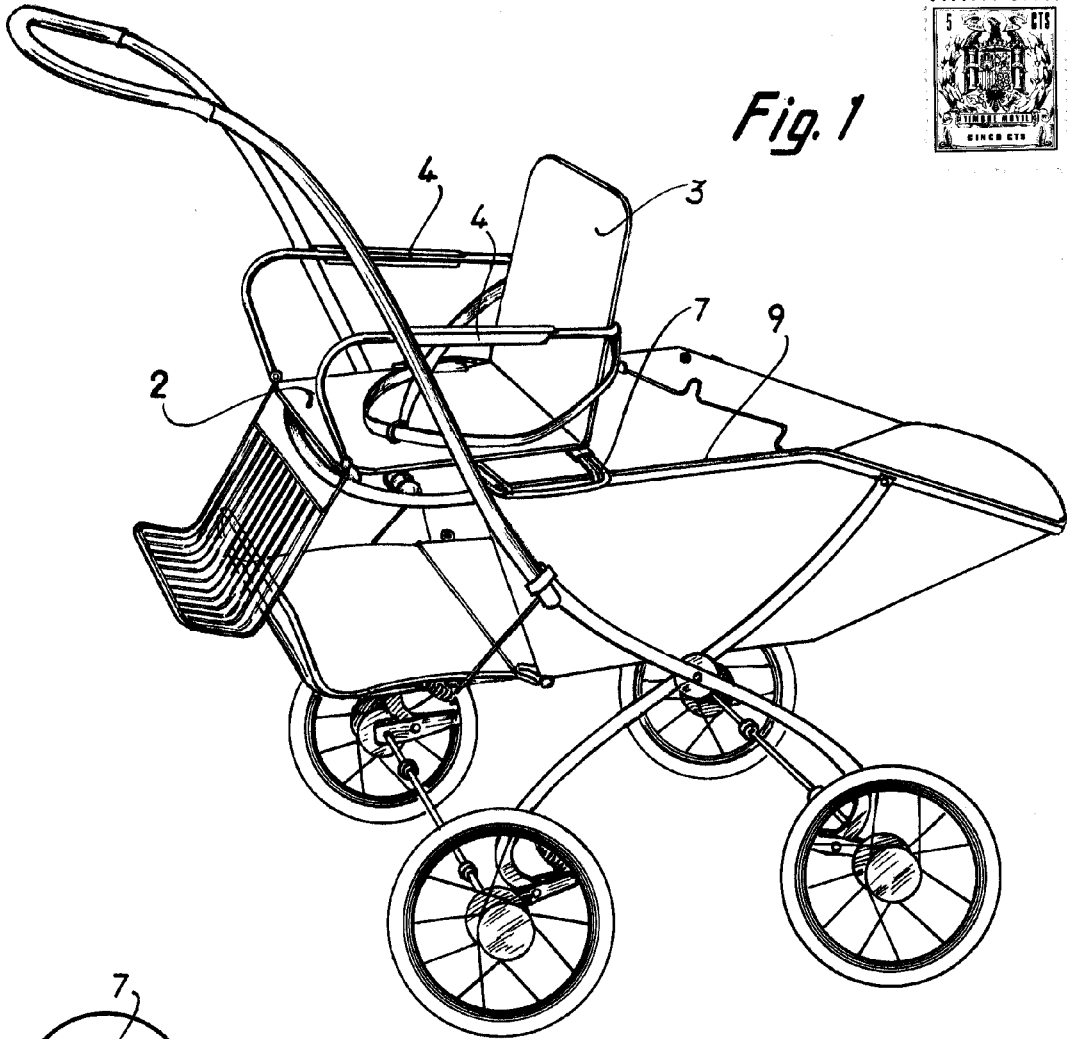
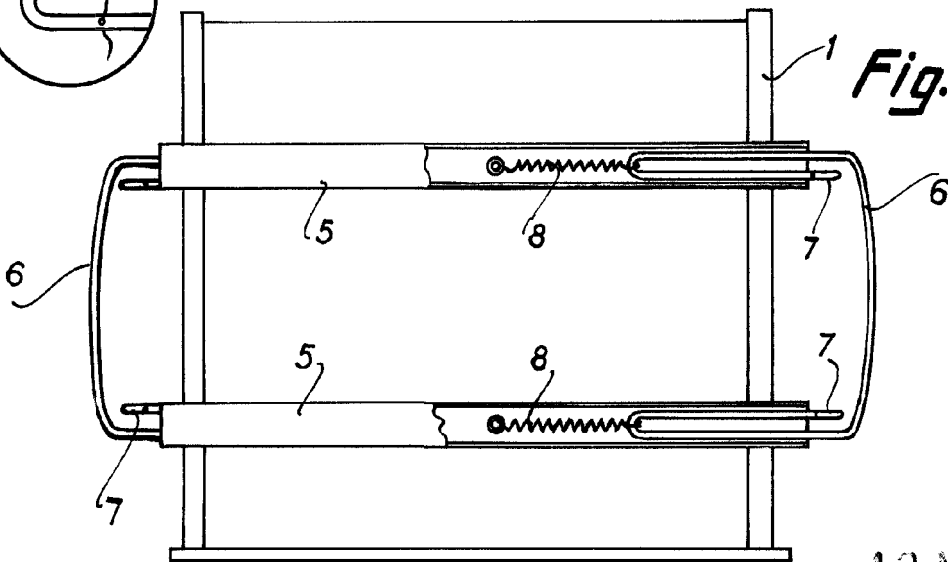

Fig. 2



Madrid, 12 MAR 1963
 p.p. Jaime Isern

