



1963

102417

**MO D E L O
D E
U T I L I D A D**

por "SUSPENSION PERFECCIONADA PARA COCHECITOS PARA NIÑOS",
a favor de la Razón social española, VEDETTE ESPAÑOLA, S.A.,
residente en Barcelona, calle del Doctor Sampans, 125-127.

- . -

MEMORIA DESCRIPTIVA

El presente modelo de utilidad se refiere a una
suspensión perfeccionada para cochecitos para niños.

En el modelo se ha previsto una suspensión dis-
puesta en los extremos inferiores de las tijerillas.

5. Esta suspensión está organizada a base de unas
bielas en U, o bien bielas simples, constituidas por un
fleje plano, las cuales presentan un orificio extremo,
para paso del eje de ruedas, mientras que en el otro ex-
tremo se dispone un muelle helicoidal relacionado con la
10. tijerilla, quedando el extremo de esta última articulado

102417

12 NOV.



a la biela en posición intermedia, formando una palanca de tercer género.

La zona extrema de la tijerilla es curva, actuando de tope contra el eje de las ruedas.

5. Con el fin de facilitar la explicación, se acompaña a la presente memoria descriptiva de una lámina de dibujos en la que se ha representado un caso de realización que se cita a título de ejemplo.

En los dibujos:

10. La figura única, representa una vista en perspectiva del mecanismo de suspensión, en que se aprecia una biela 1, en U, que sujeta al eje de la rueda 2, y que presenta en su punto medio 3 una articulación para el extremo de la tijerilla 4, que presenta una configuración curva, según 5, para realizar tope por su borde cóncavo contra el eje. La biela comprende en su extremo libre un orificio para fijación del extremo del resorte helicoidal 6, fijo por su extremo superior a la tijerilla.

20. El modelo, dentro de su esencialidad, puede ser llevado a la práctica en otras formas de realización que difieran en detalle de la indicada a título de ejemplo en la descripción y de las cuales alcanzará igualmente la protección que se recaba. Podrá, pues, construirse en cualquier forma y tamaño, con los materiales más adecuados, por quedar todo ello comprendido en el espíritu de las reivindicaciones.



NOTA 102417

Descrito el objeto y utilidad de la presente invención, lo que se declara como no divulgado ni practicado en España, comprende las siguientes reivindicaciones.

5. 1. Suspensión perfeccionada para cochecitos para niños, caracterizada esencialmente por estar constituida por un juego de bielas montadas sobre el eje de ruedas y en posición cíclica a dicha rueda comprendiendo cada biela en una posición intermedia un eje de articulación al cual queda vinculado el extremo en arco del pie de la tijerilla, presentando la biela en el extremo libre un resorte en espiral que relaciona este extremo con el brazo de la tijerilla en un punto ^{cercano} al arranque del arco antes mencionado, siendo la dirección del eje de este muelle sensiblemente normal al brazo de la tijerilla.

10. 2. Suspensión perfeccionada para cochecitos para niños.

15. Según se describe y reivindica en la presente memoria descriptiva que consta de tres hojas foliadas y escritas a máquina por una sola de sus caras, acompañadas de una lámina de dibujos.

Madrid, a 12 NOV. 1963

VEDETTE ESPAÑOLA, S.A.

P.e.a.

JAIIME ISERN MIRALLES
P P



102417

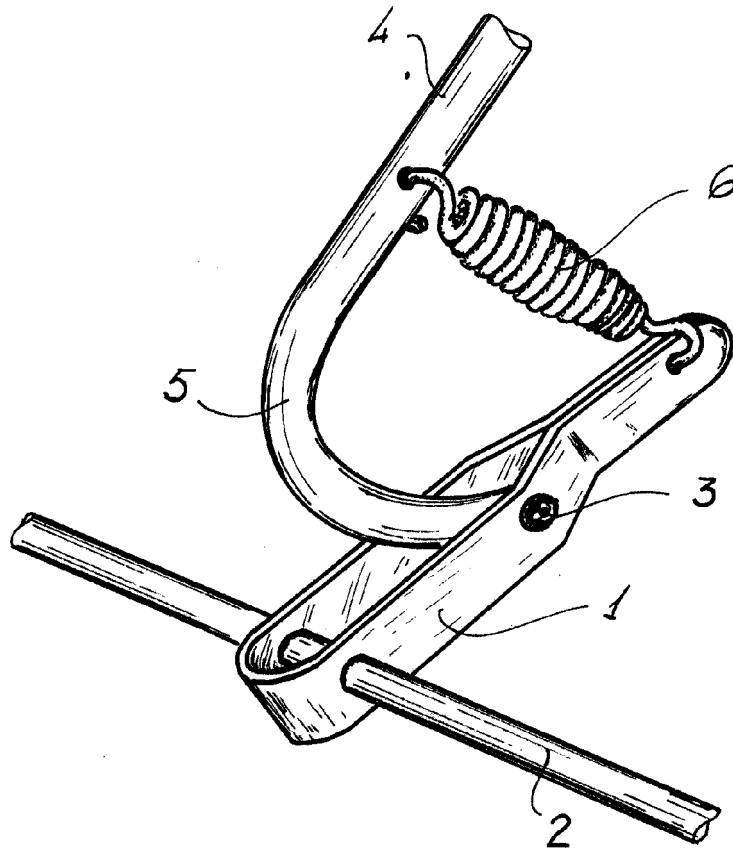

Madrid, 12 NOV. 1963
Jaimé Isern

