

102408



102408

MODELO DE TULIDAD

Que por veinte años para España y sus Posesiones se solicita, a favor de D. Rafael ORTIZ ROZAS, de nacionalidad española , domiciliado en Madrid(España) María Magdalena, 15 por: "TERMINAL PARA PATAS DE MUEBLES".

MEMORIA DESCRIPTIVA

La presente memoria concierne, como su enunciado indica, a la descripción de un terminal para patas de muebles, que es susceptible de ser acoplado en la parte inferior de dichas patas, preferentemente cuando las mismas son de madera, para anular el ruido que se produce

102408

al depositar los muebles sobre el suelo, y evitar arañar el pavimento.

El terminal que se preconiza, presenta la ventaja de estar constituido por una unidad independiente, susceptible de ser acoplada tanto a los muebles ya existentes, como a los de nueva fabricación, por cuanto que su fijación a las patas de los mismos, se realiza simplemente mediante un clavo incorporado a los propios terminales, cuya adaptación es siempre posible, por situarse en la parte plana o asiento que inferiormente presentan la totalidad de las patas de los muebles.

En esencia, la realización propuesta, está constituida por un núcleo discoidal, preferentemente de un termoplástico, en cuyo seno se aloja la cabeza de clavo o tornillo, el cual, está proyectado hacia una de las caras del núcleo, y se destina a la fijación del mismo bajo las patas de los muebles.

El núcleo citado, por la parte opuesta a aquella desde la cual sale el clavo al exterior, tiene adaptada una pieza circular de naturaleza elástica y /o flexi-

102408



ble, destinada a amortiguar el contacto con el pavimento.
mento.

30 Esta pieza circular, por ejemplo, de fieltro, se adhiere sobre la cara correspondiente del núcleo por medios adecuados, y para facilitar esta relación y anular desplazamientos relativos, la citada cara del núcleo se constituye con ciertos granulados o irregularidades.

35 Para beneficiar la características de la relación de la pieza de fieltro al núcleo, este último se constituye con un bordeneado periférico, proyectado hacia el semiplano que contiene dicha pieza, que parcialmente sobresale del mismo por ser de mayor grueso.

40 Las particularidades más notables de la realización, propuesta, serán mejor apreciadas en la descripción que seguidamente se efectuará, al comentar los dibujos que acompañan a esta memoria, en cuyos dibujos de modo exclusivamente esquemático y como simple ejemplo de ejecución, se representa una preferente forma de realización práctica.
45

En dichos dibujos:

La fig. 1ª muestra el terminal propuesto, en vista

por su cara de apoyo sobre el suelo.

La fig. 2 es una semisección del mismo terminal de
50 la fig. anterior.

55 Según se aprecia en los dibujos, el terminal que en
los mismos se representa, está constituido por el núcleo
discoidal -1-, el cual tiene proyectado hacia una de sus
caras, el regruessado perimétrico -2-, de modo que se forma
interiormente un recinto circular, en el que se dispone
60 convenientemente adherida, la pieza, análogamente circular
-4-, por ejemplo de fieltro, destinada a amortiguar el
contacto sobre el pavimento.

Opuestamente, el núcleo -1-, citado, tiene proyectado
65 centralmente hacia el exterior, el clavo -3-, cuya cabeza
-5-, se aloja en el seno del citado núcleo, al que queda
incorporado en el propio proceso de moldeo, en el que se
conforma el mismo.

El clavo -3-, como ya ha quedado reseñado, se destina
65 a la fijación de la unidad bajo las patas de los muebles
por lo que la incorporación del terminal, se puede efectuar

102408



tanto en los de nueva construcción, como en los ya existentes, de modo simple y rápido.

70

Se hace constar a los efectos oportunos, que dentro del ámbito de la realización propuesta, podrán ser introducidas todas aquellas variantes de detalle que se crean aconsejables, sin que por ello se altere el espíritu inventivo.

N O T A

75

El Modelo de Utilidad que se solicita para España y sus posesiones debiera recaer sobre las siguientes reivindicaciones:

76

REIVINDICACIONES

80

1ª.- "Terminal para patas de muebles", que esencialmente se caracteriza por estar constituido por un núcleo discoidal, en cuyo seno se encuentra alojada la cabeza de un clavo, proyectado hacia una de sus caras, y previsto para la fijación de la unidad a la parte inferior de las patas de los muebles, cuyo núcleo, opuestamente, tiene adaptada una pieza de naturaleza elástica y /o flexible para amortiguar el contacto con el pavimento.

81

85

2ª.- "TERMINAL PARA PATAS DE MUEBLES"

102408

85

Todo ello según queda descrito y reivindicado en la presente memoria descriptiva que consta de seis hojas foliadas y mecanografiadas por una sola cara a la que la ilustran los dibujos que la acompañan.

Madrid

11 NOV. 1963

CARLOS BALLESTERO
P.P.

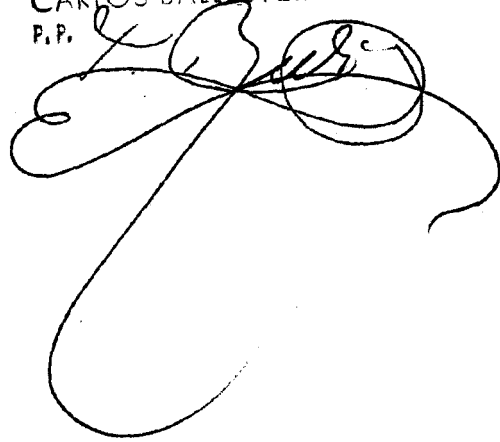
A large, stylized handwritten signature in black ink, written over the typed name and initials. The signature is highly cursive and loops around itself.

102408

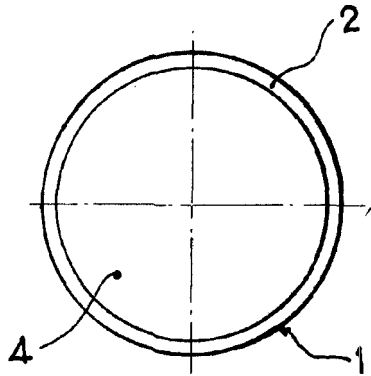

Fig. 1

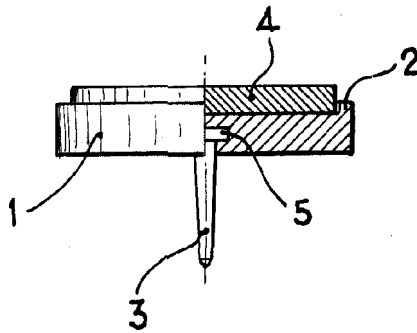

Fig. 2

Madrid, 11 NOV 1963

ESCALA VARIABLE