



1963

102294

M O D E L O  
D E  
U T I L I D A D

por "UN CAJETIN PARA BOMBOS DE CINTAS DE PERSIANAS", a favor de DON ANTONIO MARTINEZ PEREZ, de nacionalidad española, domiciliado en BADALONA (Barcelona, Avda. Martín Pujol 330.

MEMORIA DESCRIPTIVA

El presente modelo de utilidad se refiere a un cajetín para bombos de cintas de persianas.

En el modelo se ha previsto un cajetín constituido por una sola pieza moldeada de cemento, de forma sensiblemente

5. troncopiramidal, de base rectangular, abierta por su base menor según una ventana rectangular comprendida entre dos orificios en los cuales se han incluido unos manguitos roscados interiormente para recibir a los tornillos de fijación

102294

-5 NOV



de la placa de cierre. La forma troncopiramidal de esta pieza facilita el desmoldeo y a su vez contribuye a una mejor fijación en obra de la misma.

5. Según la realización, se obtienen notables mejoras sobre los cajetines conocidos actualmente en el mercado y contruidos en madera, los cuales adolecen del defecto de que los orificios en que se incluyen los tornillos presentan rosca de madera, que por las múltiples manipulaciones llevadas a cabo en la tapa de registro, acaban por romper el filete de la rosca, con lo cual no realizan una sujeción adecuada de la tapa, Por otra parte, en el modelo objeto de la memoria se obtiene una simplificación del trabajo de colocación en obra, por el hecho de estar constituido por una pieza única, de cemento, que evita el envejecimiento de la misma.

10. Con el fin de facilitar la explicación, se acompaña a la presente memoria descriptiva de una lámina de dibujos en la que se ha representado un caso de realización que se cita a título de ejemplo.

En los dibujos:

20. La figura 1, representa una vista en perspectiva del cajetín.

La figura 2, muestra una sección detallada del manguito roscado.

25. Haciendo referencia a las figuras, se aprecia en su realización un cajetín 1, cuya base menor 2, presenta una ventana rectangular 3, en la que se aplica una tapa de registro fijable a la citada base mediante tornillos que quedan incluidos en unos manguitos metálicos 4, roscados interiormente según 5, y cuya conformación exterior se ha previsto exagonal,



cuadrada o similar para que queden bien trabados en la masa moldeada del cajetín.

El modelo, dentro de su esencialidad, puede ser llevado a la prácticas en otras formas de realización que difieran en detalle de la indicada a título de ejemplo en la descripción y a las cuales alcanzará igualmente la protección que se recaba. Podrá, pues, construirse en cualquier forma y tamaño, con los materiales mas adecuados, por quedar todo ello comprendido en el espíritu de las reivindicaciones.

= . =

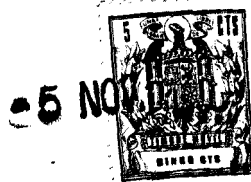

102294

N O T A

Descrito el objeto y utilidad de la presente invención, lo que se declara como no divulgado ni practicado en España, comprende las siguientes reivindicaciones:

- 5.           1. Un cajetín para bombos de cintas de persianas, caracterizado esencialmente por el hecho de estar constituido por una sola pieza moldeada de forma sensiblemente tronco-piramidal, que presenta en su base menor una ventana rectangular comprendida entre dos orificios en los cuales van incluidos unos manguitos metálicos trabados firmemente en
- 10.           la pieza y roscados interiormente para recibir a los tornillos de fijación de la placa de registro.
- 2. Un cajetín para bombos de cintas de persianas.
  
- 15.           Según se describe y reivindica en la presente memoria descriptiva que consta de cuatro páginas foliadas y escritas a máquina por una sola de sus caras, acompañadas de una lámina de dibujos.

Madrid, a- 5 NOV. 1963

20.

p. a.

JAI ME ISE RN MIRA LLES

P. P.

102294

Fig. 1

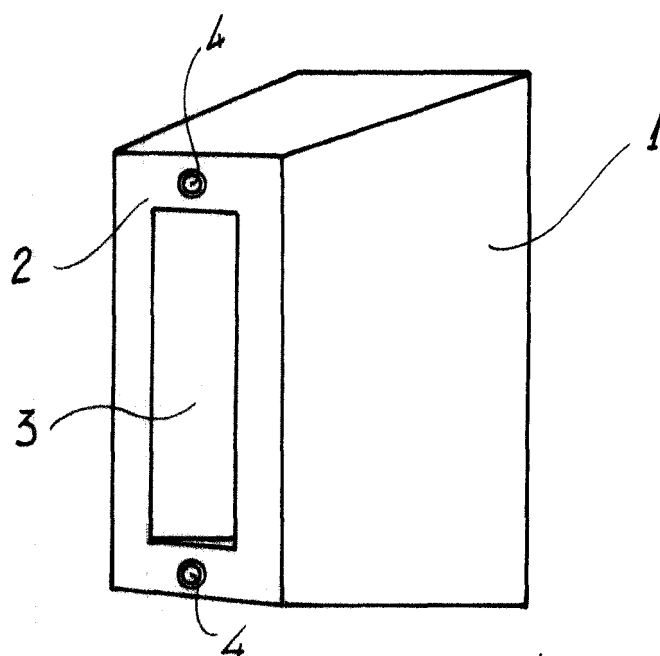
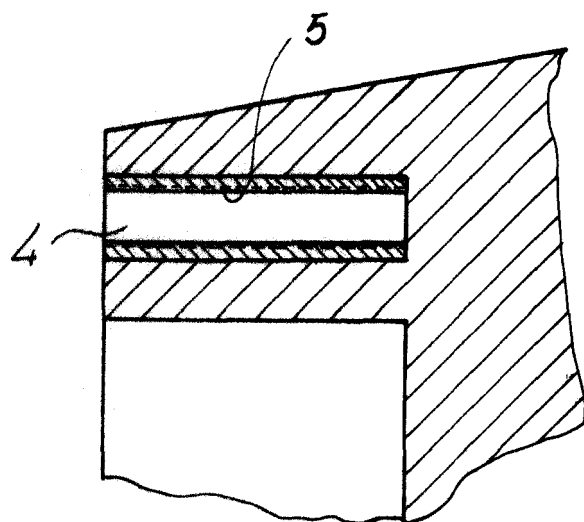

Fig. 2



Madrid, -5 NOV. 1963  
Jaime Isern