

-1-
10 2268



NOV 1963

10 2268

MEMORIA DESCRIPTIVA

que se acompaña a la solicitud de un

.....
MODELO DE UTILIDAD

por VEINTE años en España, por "CAJA DE CARTON

PERFECCIONADA"

.....
a favor de

Don SHLOMO JACQUES SCHWARZ, de nacionalidad
israelí

domiciliado en VALENCIA, calle de Sangre, 9

102268



APR 30 1930

5 La invención a que se refiere la presente Memoria constituye una novedad industrial con características y ventajas que la hacen merecedora del privilegio de explotación exclusiva que por ella se solicita de acuerdo con las prescripciones del Estatuto vigente sobre Propiedad Industrial de fecha 26 de julio de 1.929, texto refundido publicado el 30 de abril de 1.930.

- 10 El Modelo de Utilidad 98.801, a favor del mismo solicitante, recayó sobre una aja cuya primordial característica radica en llevar incorporado un marco perimetral a cada testero. Sobre los listones que componen dicho marco se engrapan entonces los bordes transversales de los costados y los de la base de la caja.

15 La estructuración de la caja obtenida de acuerdo con las anteriores características ofrece una consistencia singular. Pero, naturalmente, el engrapado de los bordes de los costados y base al marco de cada testero presupone notables dispendios de tiempo, energía y mano de obra en el montaje de la caja y, una vez montada, no la faculta para
20 que pueda ser plegada ni en su totalidad, ni siquiera en parte, a no ser que previamente se produzca un desengrapado de los paneles que la constituyen.

25 Como el enunciado indica, la solicitud que nos ocupa viene a referirse a una caja de cartón perfeccionada. Tiene por finalidad hacer fácil y cómodo el montaje de estos elementos, confiriendo simultáneamente cualidades de plegado a su cuerpo constitutivo, mediante una organización sencilla y económica. Y al efecto la caja de cartón se caracteriza porque, siendo del tipo que se constituye mediante una superficie laminar que, por doblez, engendra base, costados y dos
30

102268



35 aletas opuestas en función de tapa, presenta los bordes transversales de dichos costados interiormente provistos de listones reforzantes, con la particularidad de que sus propios testeros incorporan a sus respectivos bordes superior e inferior sendos listones externos que, mediante el montaje de la caja, forman con los primeros un marco perimetral a cada testero, sobre cuyo listón superior se engrapan las aletas en función de tapa.

40 Para ayudar a la comprensión de la idea expuesta, se ha confeccionado, a título explicativo, y sin carácter restrictivo alguno, una lámina de dibujos. Ilustra la presente Memoria como un ejemplo de realización del objeto que nos ocupa.

45 La figura 1ª nos ofrece una vista en perspectiva de la caja de cartón parcialmente montada. Como puede observarse se constituye mediante una superficie laminar que por doblez engendra base -1- costados -2- y dos aletas opuestas -3- y -4- en función de tapa. Los bordes transversales de dichos costados -2- se hallan interiormente provistos de listones reforzantes -5-. Entretanto sus propios testeros -6- incorporan a sus respectivos bordes superior e inferior otros listones externos de referencia -7-.

55 Finalmente la figura 2ª corresponde a una perspectiva de la caja totalmente montada. Obsérvese que, el montaje de sus costados -2- determina la formación de sus listones -5- con los listones -7- comunes al testero -8-, de un marco perimetral a este testero sobre cuyo listón superior se engrapan las aletas -3- en función de tapa, quedando montada así la estructura de la caja.

60 En realidad esta estructura es la misma que preo-

102268



65 niza el Modelo 98.801 en cuanto a la incorporación del marco perimetral a los testeros. Sin embargo dicho marco se produce a partir de un montaje sustancialmente distinto que simplifica la formación de la caja. Además, confiere a los testeros de esta última y a todo su cuerpo constitutivo, -
70 cualidades de libre y rápido plegado en orden a su fácil manejo y transporte; cualidades en síntesis, que confieren al modelo solicitado una utilidad práctica singular por el beneficio o efecto nuevo que aporta a la función a que se destina.

75 Hecha la descripción precedente es necesario añadir que los detalles de realización de la idea expuesta pueden variar sin que por ello cambie la esencia de la invención, que es la que se desprende de los párrafos que anteceden y lo que se reivindica en la siguiente

N O T A

En resumen: El Modelo de Utilidad que se solicita ha de recaer sobre las reivindicaciones siguientes:

80 1ª.- CAJA DE CARTON PERFECCIONADA, que en su esencialidad se caracteriza porque, siendo del tipo que se constituye mediante una superficie laminar que, por doblez engendra base costados y dos aletas opuestas en función de tapa, presenta los bordes transversales de dichos costados -
85 interiormente provistos de listones reforzantes, con la particularidad de que sus propios testeros incorporan a sus respectivos bordes superior e inferior sendos listones externos que, mediante el montaje de la caja, forman con los primeros un marco perimetral a cada testero, sobre cuyo listón superior se engrapan las aletas en función de tapa.

90 2ª.- Se reivindica por último, como objeto sobre



102268

el que ha de recaer el Modelo de Utilidad que se solicita
por "CAJA DE CARTON PERFECCIONADA"

Todo tal y como queda descrito y reivindicado en
la presente Memoria que consta de cinco hojas escritas a má-
quina por una sola cara y dibujos que se acompañan.

Madrid, 5 de noviembre de 1.963

ALFONSO UNGRIA

Ungria

95

100

102268



figura 1ª



figura 2ª



ESCALA VARIABLE

Madrid, 4 de noviembre de 1963

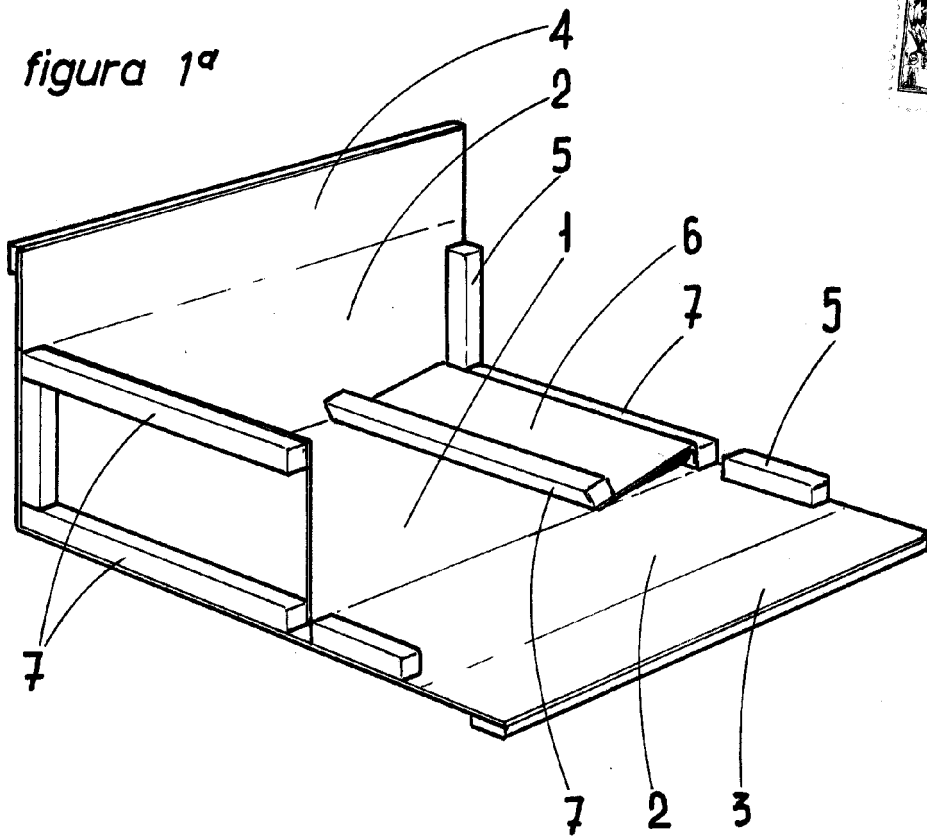
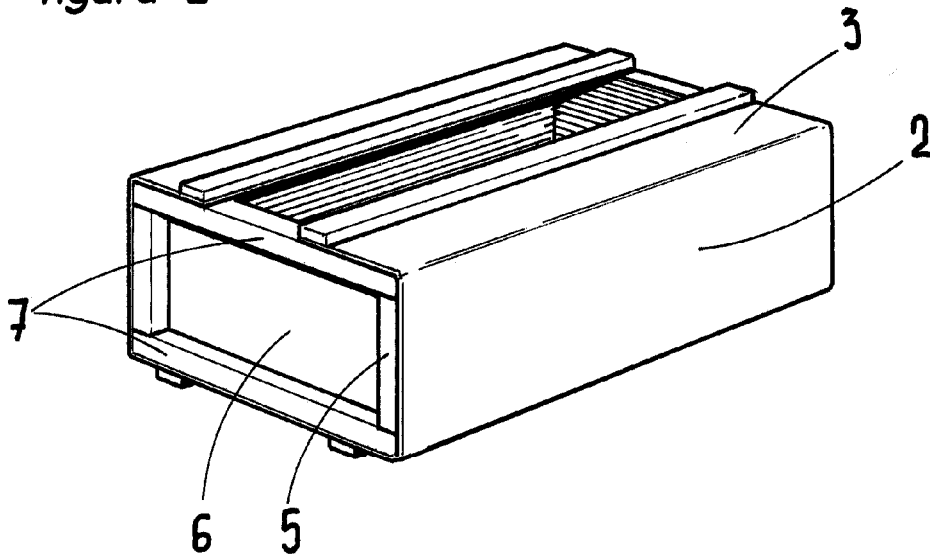
ALFONSO UNGRIA

P.P.