



101888

M O D E L O
D E
U T I L I D A D

a favor de SOCIEDAD ANÓNIMA INDUSTRIAS DEL ALUMINIO,
entidad española, domiciliada en Barcelona, calle Ber-
gadá, 30 y 40, por "FONDO PARA RECIPIENTES DE COCINA".

- . -

MEMORIA DESCRIPTIVA

La presente invención se refiere a un fondo para los recipientes de cocina, cuya forma inferior es generalmente convexa, por medio del cual se proporciona a los mismos un asiento estable y seguro que facilita su manipulación, siendo no obstante, de obtención sencilla y, por los medios usuales.

5.

Sabida es la dificultad que ofrecen los recipientes de cocina, de la clase indicada, a ser provistos de un fondo que permita asentarlos con perfecto equilibrio, ya sea sobre el fuego o bien, caso más frecuente

10.

101888

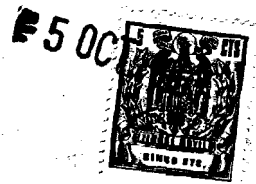

5. sobre una bandeja en la que deba depositarse para el servicio. Por otra parte, la disposición y estructura de los fondos usuales con respecto a la pared permiten que aquél se deforme fácilmente y pierda su estabilidad inicial, lo que no sucede en los recipientes provistos con el fondo objeto de la invención.

10. El fondo indicado consiste esencialmente en una zona o cuerpo inferior, embutido hacia abajo a partir de la cara inferior del recipiente y de altura mayor que la del casquete de recipiente abarcado por el mismo, cuyo cuerpo tiene su superficie inferior desarrollada a modo de cara de asiento para dicho recipiente, en la totalidad de su área o en una zona anular de la misma.

15. Para la mejor comprensión de cuanto se indica en la presente memoria descriptiva se acompaña un dibujo en el que, tan sólo a título de ejemplo, se representa un caso práctico de realización de un fondo que satisface las indicaciones dadas anteriormente.

20. En dicho dibujo la figura 1 muestra una vista en alzado seccionado de un fondo de recipiente según la invención; y la figura 2 una vista en planta inferior, asimismo seccionada, correspondiente al recipiente señalado en la figura 1.

25. El aludido fondo está constituido por un cuerpo cilíndrico -1- determinado en la base del recipiente -2- por medio de una operación de embutición integral, realizada de modo y por procedimiento adecuado. El citado cuerpo cilíndrico -1-, que queda cerrado por una su-

101888

50



5. perficie que constituye el fondo propiamente dicho del recipiente -2-, puede asentar por toda ella, como es el caso señalado con -3- y que representa media base o bien por una zona periférica constituida por un contorno anular cual es el -4-, que al igual que el -3- corresponde a media base.

10. Como se deduce de la descripción hecha y por la observación del dibujo el fondo objeto de la invención ofrece, en virtud de la estructura dada al cuerpo cilíndrico -1- que lo constituye, una extrema facilidad de obtención y una gran resistencia mecánica, lo cual se traduce en una mayor duración y mejor conservación de las condiciones iniciales, garantizando su perfecta estabilidad y asiento en su manipulación. Es evidente que el fondo podría tener un contorno de forma geométrica distinta de la circular representada.

20. Se comprende que serán independientes del objeto de la invención los materiales empleados en la obtención del recipiente siempre que permitan su tratamiento por embutición, así como la forma y dimensiones, tanto absolutas como relativas, del mismo y, en general, todo cuanto no afecte a su esencialidad.

101888

500



N O T A

Se reivindica como objeto del presente modelo de utilidad:

5. 1. Fondo para recipientes de cocina, que se caracteriza esencialmente por el hecho de comprender una zona o cuerpo inferior, embutido hacia abajo a partir de la cara inferior del recipiente y de altura mayor que la del casquete de recipiente abarcado por el mismo, cuyo cuerpo tiene su superficie inferior desarrollada a modo de cara de asiento para dicho recipiente.
10. 2. Fondo para recipientes de cocina, según la reivindicación anterior, que se caracteriza por el hecho de que el cuerpo inferior presenta un refundido central dirigido hacia la boca del recipiente, determinando para asiento una corona anular.
15. 3. Fondo para recipientes de cocina.
La presente memoria consta de cuatro hojas foliadas escritas a máquina por una sola cara.

Barcelona, 5 de octubre de 1963

SOCIEDAD ANÓNIMA INDUSTRIAS DEL
ALUMINIO

p.a. J. PONTI

101888

5 OCT. 1963



Fig. 1

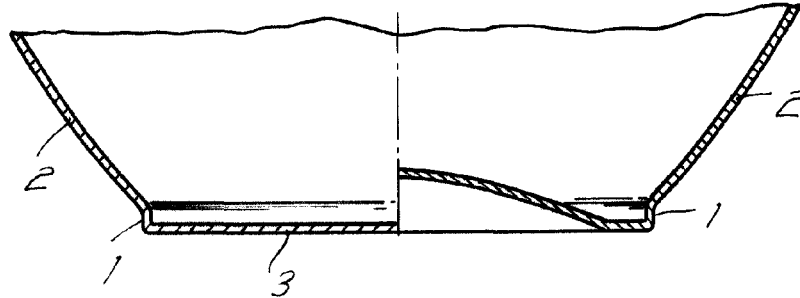
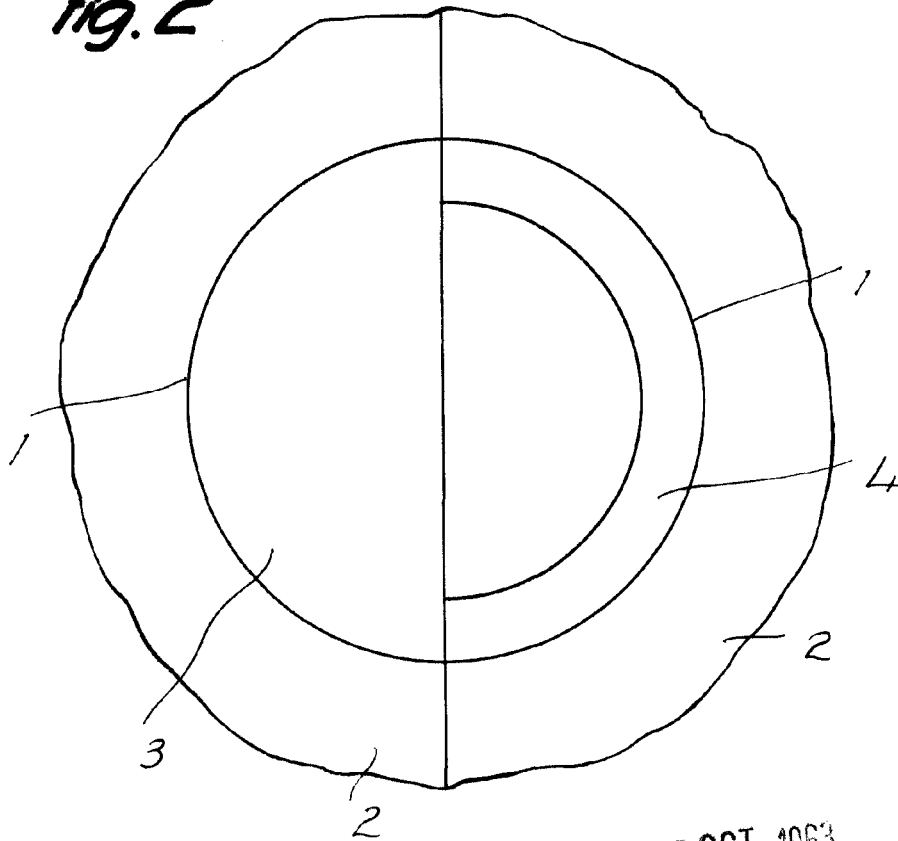

Fig. 2



10386

Barcelona, 5 OCT 1963
Sociedad Anonima Industrias
del Aluminio
p.a. Y. MONTI