

2 OCT.



701799

MODELO DE UTILIDAD

por 20 años

a favor de D. MANUEL JANÉ VIDAL, de nacionalidad española,
residente en Barcelona, Cartagena, 203. - - - - -

por: "DISPOSITIVO PROTECTOR COMPLEMENTARIO PARA COCHES-SILLA
INFANTILES". - - - - -

MEMORIA DESCRIPTIVA

El presente modelo de utilidad se refiere a un
dispositivo protector complementario para coches-silla
infantiles.

5 Sabido es que los cochecitos infantiles del indicado
tipo adolecen del inconveniente de que en la posición extendida
del respaldo, entre éste, la capota y los laterales del coche-
cito, queda una abertura por la que penetra el aire y el polvo,
perjudicando la salud del bebé y ensuciando el interior del
10 vehículo.



Este importante inconveniente queda resuelto en forma definitiva y altamente satisfactoria mediante el dispositivo objeto de este modelo de utilidad, cuyas características se describen a continuación con todo detalle, con el auxilio de unos dibujos en los que se ha representado un caso práctico de realización, que se cita solamente a título de ejemplo no limitativo del alcance de este registro.

En dichos dibujos:

La figura 1 muestra, en perspectiva, el dispositivo aplicado al coche-silla.

La figura 2 ilustra en sección alzada, el dispositivo igualmente montado en el vehículo.

Esta realización consiste en una monopieza laminar doblada en U con un tramo medio -1- y dos laterales -2- en correspondencia con el contorno de la abertura inferior de la capota -3- del coche-silla y con el perfil del borde delantero de los laterales del cochecito.

Los laterales -2- del protector presentan, considerados de perfil, un borde superior oblicuo -4- correspondiente con el borde inferior lateral -3a- de la capota -3-, un borde inferior -5- sensiblemente horizontal, para quedar situado en prolongación del borde inferior -6- de los laterales -7- del vehículo, y un borde cóncavo -8- concordando con la configuración curva del extremo delantero de los citados laterales -7-. En cuanto al tramo medio -1-, lo forma una banda regular concordada con el borde inferior -3b- de la capota.

Gracias a la referida configuración, el dispositivo puede adaptarse a los bordes de la abertura inferior de la capota -3- y tapar la abertura que queda entre la misma y los extremos de los laterales -7-.

101799

72



El dispositivo está dotado, en la zona superior -2a- de los laterales -2-, de sendos tetones -10- dirigidos hacia el exterior que se hacen encajar, merced a una ligera elasticidad de los laterales -2-, en orificios correspondientes -11- practicados en los marcos -12- que bordean a los laterales -7-, consiguiéndose con ello la sujeción amovible del dispositivo al cochecito. Con la referencia -9- se indica el respaldo del cochecito.

Como es de ver por lo expuesto, el presente dispositivo es, constructivamente, muy simple, y de rápida fabricación, lo que repercute favorablemente en su precio de coste.

Se comprende que la pieza protectora puede ser fijada al cochecito en forma inamovible, en cuyo caso los laterales -10- serían sustituidos por sendos remaches, tornillos u otros accesorios similares.

El modelo, dentro de su esencialidad, puede ser llevado a la práctica en otras formas de realización que difieran sólo en detalle de la indicada a título de ejemplo, a las que alcanzará igualmente la protección que se recaba. Podrá, pues, fabricarse el presente dispositivo en cualquier forma y tamaño y con los medios más apropiados, por quedar todo ello comprendido en el espíritu de las reivindicaciones.

N O T A

Se reivindica como objeto del presente modelo de utilidad:

1.- Dispositivo protector complementario para coches-silla infantiles, caracterizado esencialmente por estar constituido por una pared laminar de contorno en U correspondiente con el de la abertura inferior de la capota y de perfil adaptable a los bordes inferiores de esta última,



y al extremp delantero de los laterales del vehículo, a los que es acoplable la referida pared.

2.- Dispositivo protector complementario para coches-silla infantiles, según la reivindicación 1, caracterizado por el hecho de estar dotado de dos tetones superiores extremos y exteriores, los cuales son encajables en respectivos orificios previstos en los laterales del vehículo, obteniendo así el montaje amovible de la pared protectora.

3.- DISPOSITIVO PROTECTOR COMPLEMENTARIO PARA
10 COCHES-SILLA INFANTILES.

Consta la presente memoria descriptiva de cuatro hojas, mecanografiadas, foliadas, numeradas y escritas por una sola cara, acompañada de una hoja de dibujos.

Barcelona, para Madrid, a 2 de Octubre de 1963.

MANUEL JANÉ VIDAL

P. A.



Fig. 1

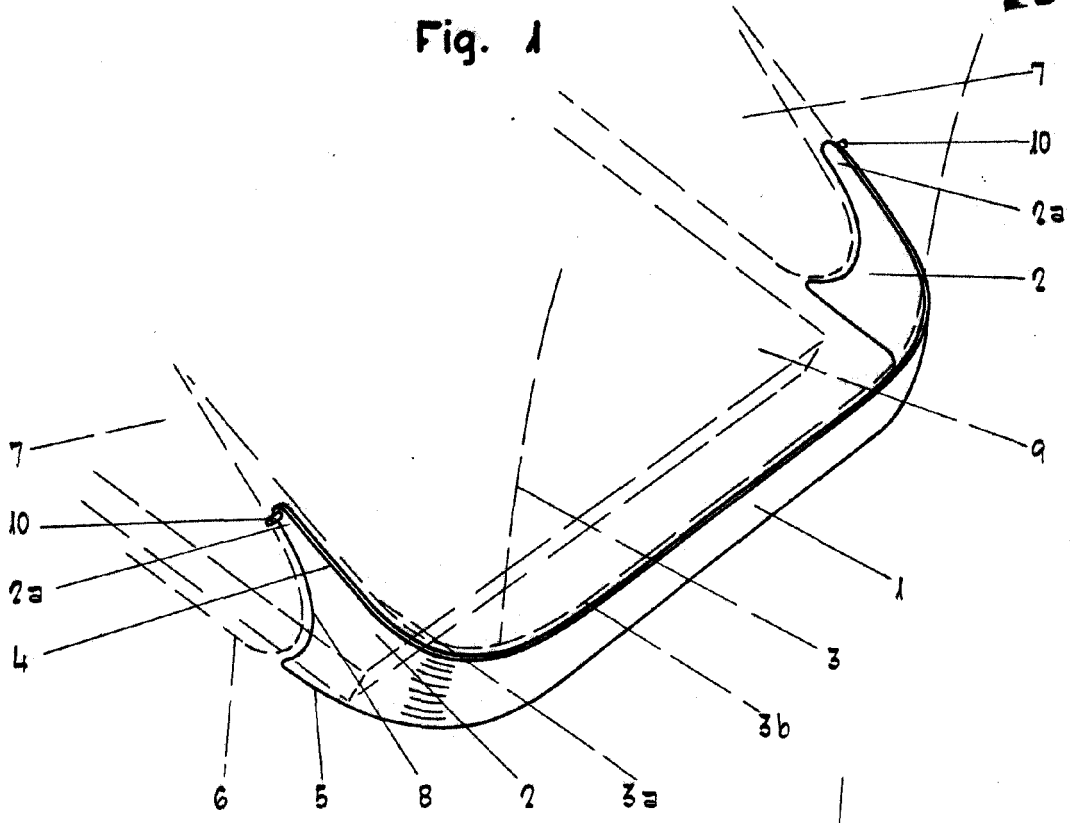
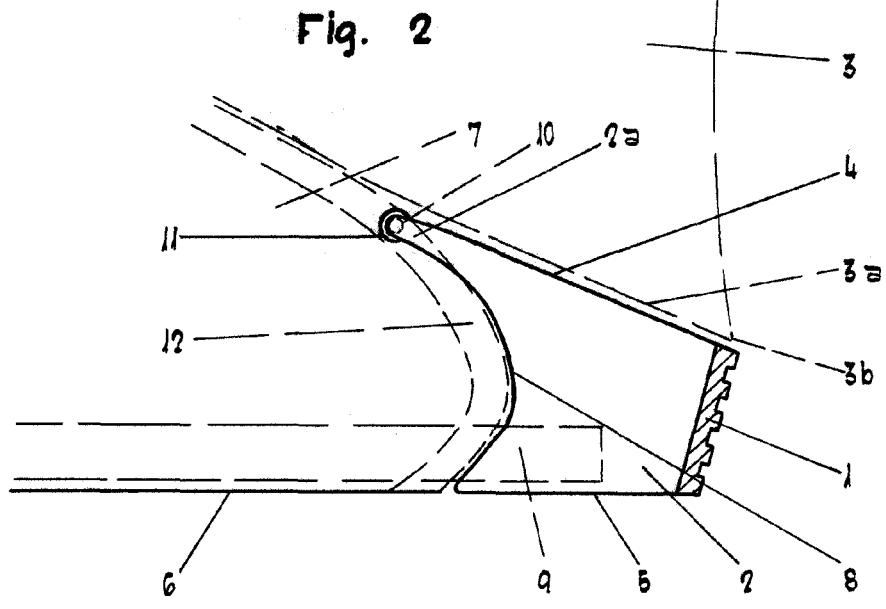

Fig. 2



Barcelona, 2 Octubre 1963.
p. a.
M. J. Vidal

Escala variable