

Carpeta nº 5.815.

Expediente nº

101742

101742

MODELO DE UTILIDAD

a favor de

Dn. EMILIO ALBO FRANQUESA, de nacionalidad española,  
5 domiciliado en Mataró (Barcelona), calle San José Oriol,  
nº 23,

por:

" CAMISETA MEJORADA "

-oOo-

10

MEMORIA DESCRIPTIVA

El presente modelo de utilidad tiene por ob-  
jeto, como su enunciado indica, una camiseta mejorada que a-  
ventaja, a las camisetas de este tipo conocidas hasta el pre-  
sente, desde los puntos de vista práctico y cómodo, cumplien-  
15 do los fines esenciales para los que específicamente ha sido  
concebida con la máxima seguridad y eficacia.

En la actualidad, las camisetas comunmente  
conocidas por camisetas "sport", rematan en la parte inferior  
de sus faldones a la misma altura, tanto por la parte ante-  
20 rior como por la posterior, o sea que su embocadura inferior  
tiene un perímetro circular regular. Ello implica un inconve-  
niente, y es que, como quiera que la anatomía del hombre no  
tiene las mismas formas por la parte inferior del abdomen  
que por la parte inferior de la espalda, al ajustarse la em-

101742<sup>26</sup>



25 bocadura del faldón de las camisetas sobre dichas partes,  
resulta que el contorno del faldón queda desnivelado y de-  
formado, lo cual determina que la camiseta tienda a ele-  
varse por la parte inferior delantera y trasera, dando lu-  
gar a pliegues y arrugas que se traducen en incómodos y  
30 antiestéticos abultamientos de las ropas vestidas.

Con el fin de suprimir totalmente los  
inconvenientes señalados, ha sido concebida la camiseta  
objeto de este Modelo, la cual se constituye de forma que  
en ningún momento puedan originarse pliegues y arrugas, y  
35 que por unas partes pueda elevarse más que por las otras,  
eliminando totalmente las molestias a que se ve sometido  
el usuario de las camisetas de este tipo conocidas y em-  
pleadas hasta el presente.

De conformidad con la idea del modelo,  
40 el faldón inferior de la camiseta se constituye de modo  
que la línea de remate, de la parte anterior y posterior  
de la prenda, forma sendos arcos, siendo la parte poste-  
rior de mayor longitud o largo que la parte anterior. De  
este modo, los laterales de la camiseta se adaptan perfec-  
45 tamente a las caderas del usuario, al mismo tiempo que  
los finales anterior y posterior del faldón, sin formar  
arrugas ni obstrucciones.

Estas son a grandes rasgos las particu-  
laridades que caracterizan a la camiseta objeto del pre-  
50 sente modelo, las cuales se pondrán de manifiesto en el  
transcurso de la descripción que a continuación se dá,  
en la que, para facilitar su comprensión, se hace referen-  
cia a la lámina de dibujos adjunta en que de manera un  
tanto esquemática y tan solo por vía de ejemplo se mues-



55 tran las partes características de la camiseta. Estos deta-  
lles se dan a título ilustrativo, con referencia a un caso  
de posible realización práctica de la idea del modelo, por  
tanto esta memoria debe ser considerada sin carácter res-  
trictivo alguno en cuanto a dimensiones, proporciones y ma-  
60 terias se refiere.

En los dibujos adjuntos:

La figura 1 muestra una vista en perspecti-  
va de la camiseta, en la que se puede apreciar la particular  
conformación de la embocadura o contorno del faldón, así co-  
65 mo la diferencia de longitud existente entre la parte ante-  
rior y la posterior.

En la figura 2 se muestra una vista frontal  
de la prenda adaptada al cuerpo humano.

La figura 3 corresponde a una vista poste-  
70 rior de la prenda igualmente adaptada al cuerpo del usuario.

Como se puede apreciar en las figuras enu-  
meradas, la camiseta -1- presenta como característica esencial  
el hecho de que el contorno del faldón, por su parte anterior  
y posterior, remata en arco, siendo el de la parte posterior  
75 -2- de mayor longitud que el de la parte anterior -3-, lo  
cual facilita una mejor adaptación de la prenda a la anato-  
mia natural del usuario, sin obstrucciones de ninguna clase  
ni abultamientos producidos por replegado o deblado del con-  
torno del faldón de la camisa.

80 Como se puede apreciar, el presente modelo  
de utilidad proporciona una camiseta práctica y cómoda, con  
una confección sencilla y efectiva que se puede llevar a la  
práctica con toda facilidad.

Se hace constar a los efectos oportunos que



85 en el objeto de este modelo se podrán introducir todas aque-  
llas variaciones de detalle que las circunstancias y la prác-  
tica pudieran aconsejar, siempre y cuando que con las mismas  
no se modifiquen las características esenciales de la camise-  
ta descrita.

90

N O T A

Se declara de novedad el contenido de las si-  
guientes

R E I V I N D I C A C I O N E S

1.- Camiseta mejorada, que se caracteriza porque  
95 el contorno de su faldón, en la parte anterior y posterior,  
remata en forma arqueada, siendo el remate posterior de mayor  
largo que el de la parte anterior, con lo que se posibili-  
ta la adaptación de la prenda, sin pliegues ni arrugas, a la  
anatomía del usuario.

100

2.-CAMISETA MEJORADA.

Todo ello tal y como se describe y reivin-  
dica en la presente memoria que consta de 4 hojas mecanogra-  
fiadas por una de sus caras y lámina de dibujos adjunta.

Barcelona, 26 de septiembre de 1963

P. PUJOL

P. P.

201742 26 SEP



Fig. 1

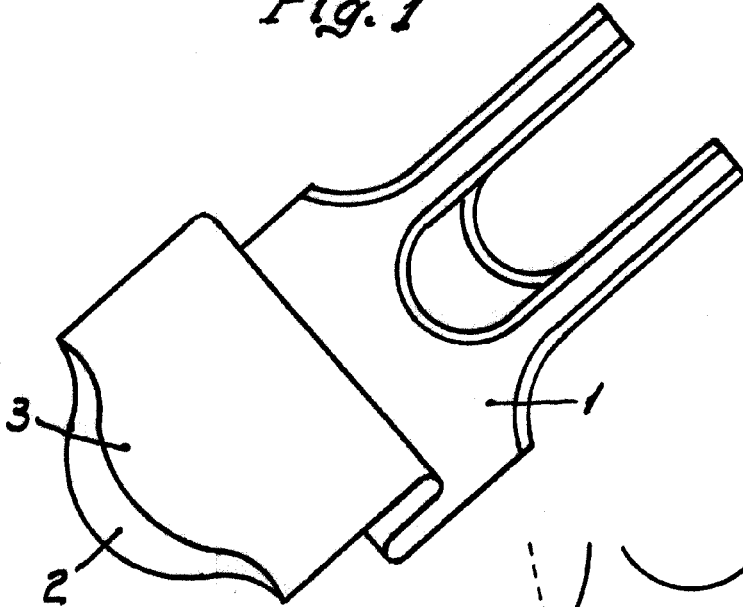
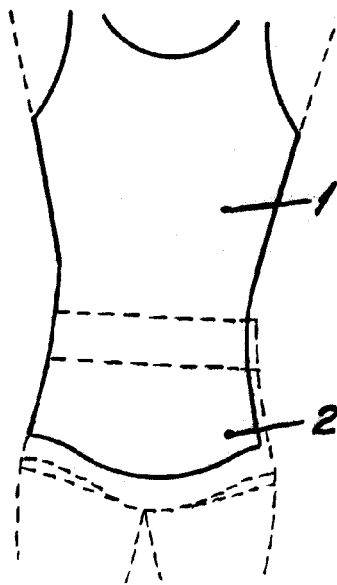
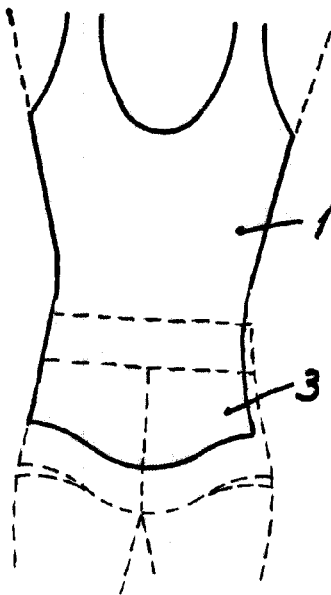

Fig. 2



ESCALA VARIABLE

Fig. 3

Barcelona, 26 Septiembre 1963.

P. PUJOL

P. P.

*Albino Alad*