

101707



MEMORIA DESCRIPTIVA

=====

Correspondiente a la solicitud de registro de Modelo de Utilidad que, por veinte años, se solicita para España y sus Colonias, a favor de la firma " CONSTRUCCIONES JUARISTI DE LEVANTE, S.A.", entidad de nacionalidad española, residente en Alicante, Puerto Pesquero, -----

p o r

" UNA BISAGRA PARA PUERTAS ESTAMPADAS "

=====

La presente Memoria, se refiere como indica su enunciado a una bisagra especialmente diseñada para su utilización en puertas estampadas, y dotada de la novedad de poderse colocar en las mismas, tanto en una forma como en otra, dejando al exterior, la pala de la bisagra, o en el interior, no quedando en este último caso, visible más que un embellece-



dor que cubre la articulación de la misma.

10 La doble función que se le puede dar a esta bisagra, hace de ella un objeto de muy sencilla utilización, tanto en una forma como en otra, reducido coste, construcción fácil, y montaje y funcionamiento sin averías en la práctica.

15 En esencia, esta bisagra, está constituida por dos piezas fundamentales, una de ellas fija al marco, y sobre ella otra que se fija a la puerta por su cara interior, o exterior a voluntad, y que gira sobre la anterior, mediante un eje que las articula, empleándose un embellecedor de cualquier clase de material, preferentemente plástico, para unir y tapar los huecos que quedan entre las citadas piezas fundamentales.

20 Por el aludido objeto, se solicita el correspondiente privilegio de Modelo de Utilidad, conforme y al amparo del vigente Estatuto sobre Propiedad Industrial, a fin de garantizar a favor del recurrente el derecho a la explotación exclusiva del mismo en toda España.

25 A continuación se hará una detallada descripción de la bisagra que se cita, con referencia a los planos que se acompañan, en los que se representa a simple título de ejemplo, no limitativo, una forma preferente de realización, susceptible de todas aquellas variaciones de detalle que no supongan una alteración fundamental de las características esenciales de la misma.

30 En dichos dibujos se ilustra:
En la Fig. 1ª, detalle en sección, de una puerta con la bisagra colocada en su cara interior.
35 En la Fig. 2ª, detalle en sección, de una puerta con la bisagra colocada en su cara exterior.
En las Figs. 3ª y 4ª, vistas en perspectiva de la bise--



gra en sus dos posiciones, para acoplamiento interior y exterior, respectivamente.

40 En la Fig. 5ª, vista en perspectiva del conjunto de bisagra despiezado para mejor exposición de sus elementos.

Según el ejemplo de ejecución representado, la bisagra que se preconiza, está constituida por una pieza (8) de forma en "U" con taladros en sus extremos doblados, y orificios avellanados en su planta para su fijación al marco de la puerta (2). Entre estos extremos de la pieza (8), se aloja una pieza (7) de material plástico o cualquier otro adecuado al caso, en cuya pieza se ha previsto un taladro longitudinal para paso de los vástagos de unos tapones (6) que fijan a esta pieza, y sirven de eje de giro y articulación a la pieza (5), que es de forma especial, triangular y con orificios (3) para los tornillos que han de fijarla a la puerta (1), prolongando la superficie de este triángulo por una base que termina en dos orejetas (4) con taladro central, para su engarce en los extremos de la pieza (8).

55 Al quedar esta pieza (5) articulada de esta forma con la pieza (8), su giro es posible de forma que puede quedar en el mismo plano que la base de dicha pieza (8), como en el caso de las Figs. 1ª y 3ª, o bien, en un plano paralelo a esta base, y en un nivel superior, como en el caso de las Figs. 2ª y 4ª.

60 La posibilidad de esta doble colocación de la bisagra, con la pieza (5) atornillada en la parte interior de la puerta, quedando sólomente visible el embellecedor (7), o bien atornillada en la cara exterior, quedando entonces visible la pieza (5) perfectamente acabada en esta cara visible, e incluso cubierta con un plástico embellecedor si se desea, hace que dicha bisagra ofrezca unas características

65



70

nuevas no existentes hasta la fecha, al tiempo que una gran facilidad para su montaje, empleo, funcionamiento y construcción, sumando a estas ventajas la de proporcionar una bisagra económica y de doble acción.

75

La forma, materiales y dimensiones, podrán ser variables y, en general, cuanto sea accesorio y secundario, siempre que no altere, cambie o modifique la esencialidad del objeto que se describe.

80

Los términos en que queda redactada esta Memoria, son ciertos y fiel reflejo del objeto descrito, debiéndose tomar con carácter amplio y nunca en forma limitativa.

N O T A

EN RESUMEN: El Modelo de Utilidad que, por veinte años, se solicita para España y sus Colonias, ha de recaer sobre las siguientes reivindicaciones:

85

1ª.- " UNA BISAGRA PARA PUERTAS ESTAMPADAS ", caracterizada por estar constituida por una pieza, en forma de "U" con taladros en sus extremos doblados, y orificios en su base para su fijación al marco de la puerta, y otra pieza articulada a ésta por medio de unas orejetas laterales que se acoplan sobre los extremos doblados de ella, y de forma plana en su recto, para su fijación sobre la puerta que se desee.

90

95

2ª.- " UNA BISAGRA PARA PUERTAS ESTAMPADAS ", según reivindicación 1ª, caracterizada por haberse previsto en el extremo de la pieza plana, en el cual existen las orejetas de articulación, un escalonamiento, que permite en encaje del espesor de la puerta, a fin de poder fijar esta pieza sobre la cara posterior o exterior de la misma, dejando visible la zona plana o totalmente oculta.

3ª.- " UNA BISAGRA PARA PUERTAS ESTAMPADAS ", según ante



100

riores reivindicaciones, caracterizada por haberse previsto una pieza de material embellecedor, introducida entre los extremos doblados de la pieza que se fija al marco, y las orejetas de la segunda pieza, que cubre el hueco existente entre ellas, quedando a la vista en el caso de quedar oculta la bisagra.

105

4a.- Por último, se reivindica como objeto sobre el cual ha de recaer el Modelo de Utilidad que, por veinte años, se solicita para España y sus Colonias, -----

p o r

110

" UNA BISAGRA PARA PUERTAS ESTAMPADAS "

Todo conforme queda expresado en la presente Memoria descriptiva, que consta de cinco hojas, escritas a máquina por una sólo cara y dibujos que se acompañan.

Madrid, 4 de Octubre de 1.963.

115

P.A.,

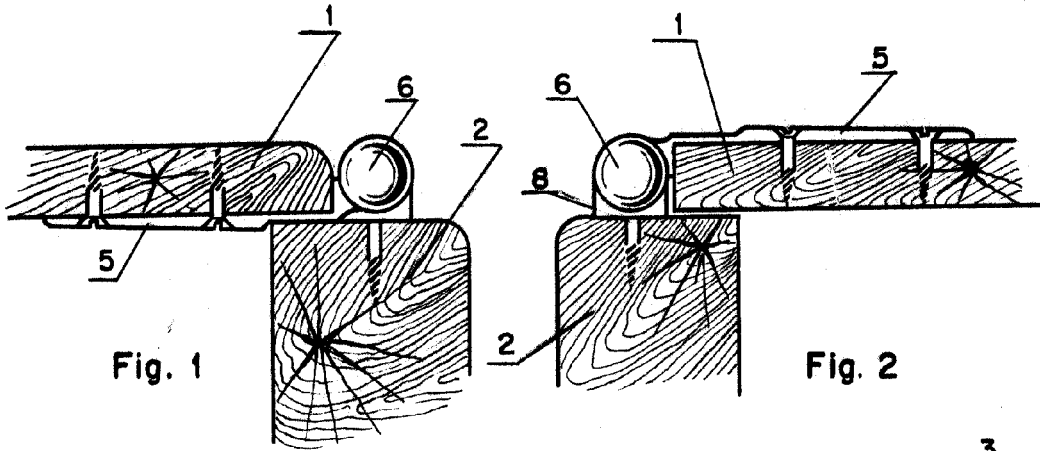

Fig. 1

Fig. 2

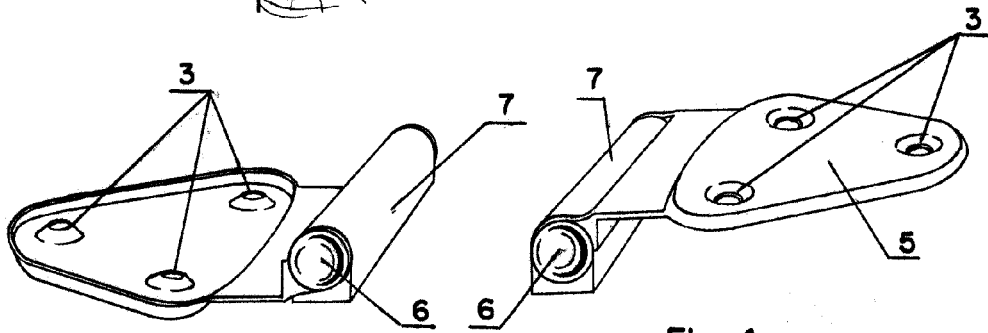

Fig. 3

Fig. 4

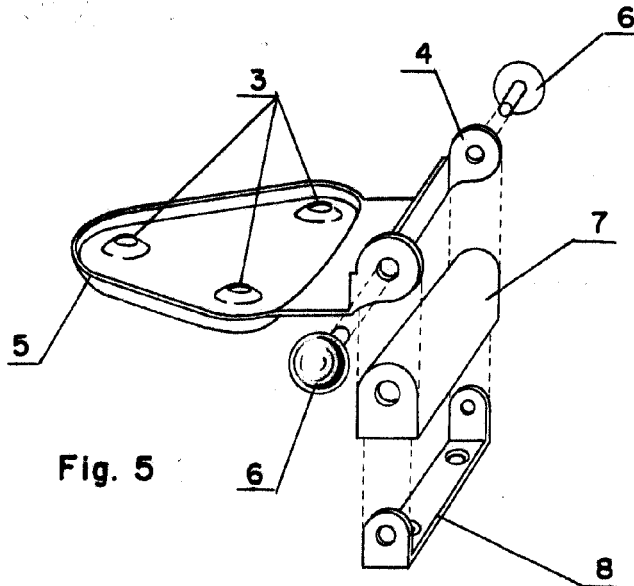

Fig. 5

Madrid de 5 OCT 1963
P.A.

ESCALA VARIABLE