



101691

101691

# MEMORIA DESCRIPTIVA

que se acompaña a la solicitud de un

.....  
MODELO DE UTILIDAD

por VEINTE años en España, por "UN ENVASE

ESPECIAL"  
.....  
.....  
.....

a favor de

Don JUAN GOMAR FAYOS, de nacionalidad española,

domiciliado en IBI (Alicante), calle Castalla,

2  
.....

101691



1963

5 La invención a que se refiere la presente Memoria constituye una novedad industrial con características y ventajas que la hacen merecedora del privilegio de explotación que por ella se solicita, de acuerdo con las prescripciones del Estatuto vigente sobre Propiedad Industrial de fecha 26 de julio de 1.929, texto refundido publicado el 30 de abril de 1.930.

10 En general, uno de los más serios problemas que caracteriza a la fabricación de envases de todo tipo, radica en la obtención de un cierre eficaz que incorpore a las necesarias cualidades de garantía una elaboración sencilla. Aquel inconveniente viene exigiendo una solución inmediata, en particular, debido a que la aplicación de las materias plásticas a usos industriales, permite obtener  
15 envases de naturaleza liviana, capaces de alojar, por su constitución lineal una variada gama de productos.

20 En estas condiciones y puesto que dichos envases son prácticamente desechables, la obtención del cierre supone un grave problema puesto que los dispendios de tiempo, energía y mano de obra que lleva implícitos la fabricación son abusivamente desproporcionados en relación con el precio que alcanza el envase una vez finalizado.

25 El envase especial a que, de acuerdo con el enunciado se contrae la presente solicitud resuelve de una forma efectiva aquel acuciante problema mediante una organización sencilla y económica.

30 Y al efecto, presenta la característica de estar constituido mediante un cuerpo soplado, de superficie cerrada, que presenta practicada en un punto de su extensión una ranura de carga y descarga, con la particularidad de

101691



que dicha ranura se halla específicamente obturada por una tira adhesiva fijada a las paredes del propio envase.

35 Para ayudar a la comprensión de la idea expuesta se ha confeccionado, a título explicativo y sin carácter restrictivo alguno, una lámina de dibujos. Ilustra la presente Memoria como un ejemplo de realización del objeto que nos ocupa.

40 La figura única representada nos ofrece una vista en perspectiva del envase especial. Como puede observarse, se constituye mediante un cuerpo -1-, obtenido en plástico soplado y de superficie cerrada, que presenta - practicada en un punto de su extensión, ventajosamente en su cara superior -2-, una ranura de carga y descarga, de referencia -3-. La aludida ranura se halla específicamente obturada por una tira adhesiva -4-, con preferencia - transparente, fijada en toda su extensión, así como en sus extremos -5- a las paredes del propio envase -1-.

45 En último análisis, la realización industrial del modelo objeto de la presente solicitud ofrece una serie decisiva de ventajas. Se hallan compendiadas, en efecto, 50 en la sencillez de características constructivas del cierre que incorpora, que, además de hacer cómoda y fácil la labor de apertura, así como las de carga y descarga del envase, simplifica decididamente su fabricación, incorporando nuevos efectos a la función a que se destina. 55

60 Hecha la descripción precedente es necesario añadir que los detalles de realización de la idea expuesta pueden variar sin que por ello cambie la esencia de la invención, que es la que se desprende de los párrafos que anteceden y lo que se reivindica en la siguiente



101691

NOTA

En resumen: El Modelo de Utilidad que se solicita ha de recaer sobre las reivindicaciones siguientes

65 1ª.- UN ENVASE ESPECIAL, esencialmente caracterizado por estar constituido mediante un cuerpo soplado, de superficie cerrada, que presenta practicada en un punto de su extensión una ranura de carga y descarga, con la particularidad de que dicha ranura se halla específicamente obturada por una tira adhesiva fijada a las paredes del propio envase.

70 2ª.- Se reivindica por último, como objeto sobre el que ha de recaer el Modelo de Utilidad que se solicita "UN ENVASE ESPECIAL".

75 Todo tal y como queda descrito y reivindicado en la presente Memoria que consta de cuatro hojas escritas a máquina por una sola cara y dibujos que se acompañan.

Madrid, 1 de octubre de 1.963

ALFONSO UNGRIA

P.P.

A handwritten signature in dark ink, appearing to be 'A. Ungria', is written below the typed name.

101691

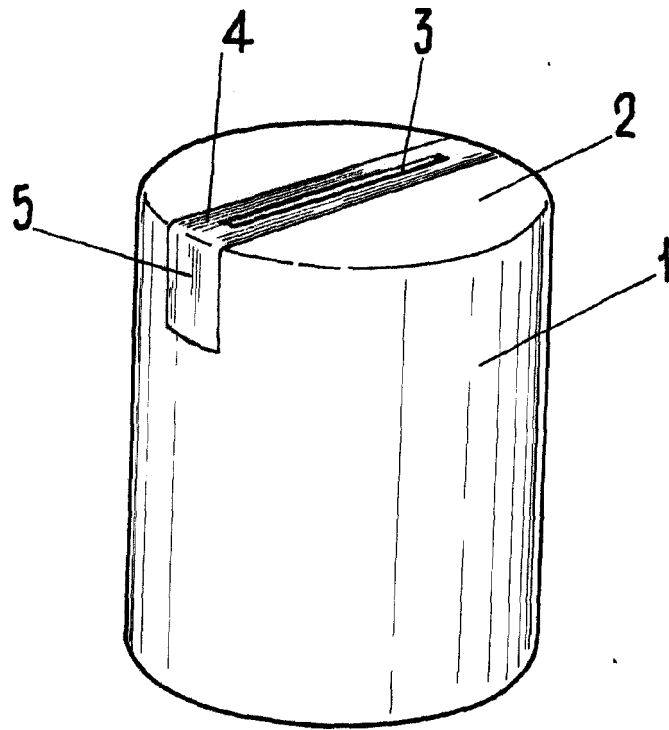

ESCALA VARIABLE

Madrid, 3 de Octubre de 1963

ALFONSO UNGRIA

p.p.