



101690

101690

MEMORIA DESCRIPTIVA

que se acompaña a la solicitud de un

.....
MODELO DE UTILIDAD

por VEINTE años en España, por "UN REMOLQUE ES-
PECIAL".
.....
.....
.....

a favor de

Don JOAQUIN VENTURA CASTILLO, de nacionalidad
española,

domiciliado en BURRIANA (Castellón) calle Valen-
cia, 18
.....

101690



1963

5 La invención a que se refiere la presente Memoria constituye una novedad industrial con características y ventajas que la hacen merecedora del privilegio de explotación exclusiva por ella solicitado, de acuerdo con las prescripciones del Estatuto vigente sobre Propiedad Industrial de fecha 26 de julio de 1.929, texto refundido publicado el 30 de abril de 1.930.

10 Por lo común los remolques para motocultores conocidos presentan la característica general de integrarse en una estructura que comprende una caja montada sobre su correspondiente chásis y vinculada además a este último mediante nexos mecánicos de anclaje cuya instalación - lleva habitualmente implícitos considerables dispendios de tiempo energía y mano de obra.

15 La elaboración de un remolque de semejantes características viene a ser, por tanto, fundamentalmente costosa, sin embargo, no radica en solo este punto de su proyección hacia la esfera industrial lo que realmente puede considerarse un inconveniente en la fabricación del remol-
20 que. Hemos de considerar además que su estructura extraordinariamente mecanizada presupone, en virtud del notable - peso que encierra, un excesivo esfuerzo de tracción del motocultor para arrastrar a los aludidos remolques.

25 El remolque especial a que, de acuerdo con el - enunciado se contrae la presente solicitud viene a resolver, de una forma efectiva aquel acuciante problema mediante una organización verdaderamente sencilla y económica.

30 Y al efecto el remolque en cuestión viene a caracterizarse por estar fundamentalmente constituido mediante un bastidor horizontal único, en función específica de lan-

101690



35

za de enganche, el cual bastidor se hallará vinculado al eje de las ruedas por un solo punto de contacto, presentando, además, su tramo posterior proyectado hacia arriba y ventajosamente hacia adelante, con la particularidad de que en el extremo de este mismo tramo llevará incorporado un asiento flotante.

40

Para ayudar a la comprensión de la idea expuesta, se ha confeccionado, a título explicativo y sin carácter restrictivo alguno, una lámina de dibujos. Ilustra la presente Memoria como un ejemplo de realización del objeto que nos ocupa.

45

La figura única representada nos ofrece una vista en perspectiva del remolque especial. Como puede observarse se halla constituido mediante un bastidor horizontal -1- en función específica de lanza de enganche, el cual bastidor -2- se halla vinculado al eje -2- de las ruedas -3- por un solo punto de contacto -4-. Obsérvese como el aludido bastidor -1- presenta su extremo posterior -5- proyectado hacia arriba y ventajosamente hacia adelante llevando incorporado en el extremo de este mismo tramo -5- un asiento flotante de referencia -6-.

50

El bastidor o lanza -1- presenta su extremo provisto anteriormente, de un enganche -7- recambiable, en tanto tras dicho enganche -7- se halla dispuesto el pedal -8- de freno y un reposapiés marcado con -9-.

55

En último análisis podemos deducir de la realización industrial del modelo objeto de la presente solicitud una serie decisiva de ventajas. En efecto su estructura, decididamente simplificada presupone ahorros de todo género en la fabricación de los remolques para cultivo-

60



101690

res agrícolas, de tal manera, que su propia sencillez estructural supone además una disminución considerable de peso en orden al esfuerzo de tracción desempeñado por la máquina durante el rproceso de arrastre.

65

Hecha la descripción precedente es necesario añadir que los detalles de realización del Modelo que nos ocupa pueden variar sin que por ello cambie la esencia de la invención, que es la que se desprende de los párrafos que anteceden y lo que se reivindica en la siguiente

70

N O T A

En resumen: El Modelo de Utilidad que se solicita ha de recaer sobre las reivindicaciones siguientes:

75

1ª.- UN REMOLQUE ESPECIAL, esencialmente caracterizado por estar constituido mediante un bastidor horizontal unico, en función específica de lanza de enganche, el cual bastidor se halla vinculado al eje de las ruedas por un solo punto de contacto, presentando, además, su tramo posterior proyectado hacia arriba y ventajosamente hacia adelante, con la particularidad de que en el extremo de este mismo tramo lleva incorporado un asiento flotante.

80

2ª.- Se reivindica por último, como objeto sobre el que ha de recaer el Modelo de Utilidad que se solicita "UN REMOLQUE ESPECIAL".

85

Todo tal y como queda descrito y reivindicado en la presente Memoria que consta de cuatro hojas escritas a máquina por una sola cara y dibujos que se acompañan.

Madrid, 3 de octubre de 1.963

ALFONSO UNGRIA

P.P.

90

101690

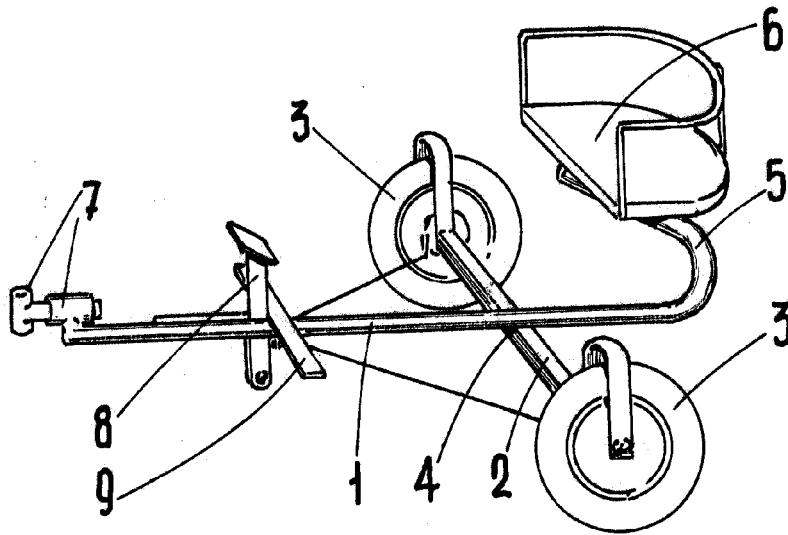

ESCALA VARIABLE

Madrid, 3 de Octubre de 1963

ALFONSO UNGRIA

P.P.