



101688

101688

MEMORIA DESCRIPTIVA
que se acompaña a la solicitud de un

.....
MODELO DE UTILIDAD.....

por VEINTE años en España, por "UNA BASE PARA
JUEGOS DE LOTERIA".....
.....
.....

a favor de

Don FEDERICO LOPEZ PAMPLO, de nacionalidad es-
pañola,
domiciliado en VALENCIA, calle Beato Nicolás Fac-
tor, 26.....



1963

101688

5 La invención a que se refiere la presente Memoria constituye una novedad industrial con características y ventajas que la hacen merecedora del privilegio de explotación exclusiva que por ella se solicita, de acuerdo con las prescripciones del Estatuto vigente sobre Propiedad Industrial de fecha 26 de julio de 1.929, texto refundido publicado el 30 de abril de 1.930.

10 Por lo común los órganos que actúan de soporte para aquellos juegos de lotería que comprenden un bombo rotativo complementado por otros elementos reguladores de las jugadas, presentan una organización realmente inoperante. En efecto, dichas bases se integran habitualmente en una superficie maciza a la cual se hallan solidariamente unidos los apoyos para aquel bombo, disponiéndose, en tanto, el resto de elementos que intervienen en el juego por separado --

15 respecto de la organización estructural del mismo. De aquí se infiere que el manejo de estos útiles viene a resultar complejo en tanto que dicho soporte carece de propiedades para alojarlos adecuadamente.

20 Pero, acaso el inconveniente fundamental que -- ofrecen los juegos de lotería conocidos radica en la dificultosa recogida de las bolas tributadas por el bombo a través de su rotación. En efecto, como es sabido, dicha recogida se produce manualmente, de tal manera que la utilidad práctica de estos elementos no se halla totalmente

25 definida en orden al desarrollo correcto y preciso de las jugadas.

30 La base para juegos de lotería a que, de acuerdo con el enunciado se contrae la presente solicitud, resuelve de forma efectiva aquellos problemas a través de una --

101688



estructuración realmente nueva, sencilla y económica.

35 Al efecto, la base en cuestión presentará la característica fundamental de hallarse constituida mediante un cuerpo soplado, ventajosamente abierto por una cara lateral, que presenta dotada su superficie superior de dos -
relieves destinados a recibir los apoyos del bombo y, además, de un número de relieves alusivos a los juegos de azar, con la particularidad de que en el centro de dicha superficie consta de un relieve principal en forma de herradura
40 que delimita un plano inclinado, con tope final, por el que se deslizan las bolas tributadas por aquel bombo.

De acuerdo con otra característica del modelo, el cuerpo soplado que constituye la base para juegos de lotería, llevará incorporada a su interior una gaveta en la
45 cual se contienen los elementos reguladores del juego.

Para ayudar a la comprensión de la idea expuesta se ha confeccionado, a título explicativo y sin carácter restrictivo alguno, una lámina de dibujos. Ilustra la presente Memoria como un ejemplo de realización del objeto
50 que nos ocupa:

La figura 1ª nos ofrece una vista en perspectiva de la base para juegos de lotería. Como puede observarse se constituye mediante un cuerpo soplado -1-, ventajosamente abierto por una cara lateral, la de referencia -2-. Dicho
55 cuerpo soplado -1- presenta su superficie superior dotada de dos relieves -3- y -4-, destinados a recibir a los apoyos -5- (en trazos) del bombo (no representado). Consta, además, de un número de relieves -6- y -7- alusivos a los juegos de azar e incorpora un relieve principal -8-, en forma de herradura, que delimita un plano inclinado -9-, -
60



con tope final -10-, por el cual plano se deslizan las bolas tributadas por aquel bombo.

65

El cuerpo soplado -1- presenta además alojada en su interior una gaveta -11- que dispone de una pestaña de agarre -12- y se muestra entresacada. En el interior de esta gaveta -11- se contendrán los elementos reguladores del juego.

70

Finalmente, la figura 2ª corresponde a una sección vertical de la misma base. Obsérvese la oquedad total de su cuerpo constitutivo -1-, así como la proyección hacia arriba del relieve, a su vez hueco, principal -8- que delimita el plano inclinado -9- y el tope final -10-.

75

En la esfera industrial, la realización del modelo objeto de la presente solicitud ofrece una serie decisiva de ventajas. En efecto, su sencillez de características constructivas simplifica definitivamente el proceso de fabricación de estos útiles y además les confiere nuevas cualidades funcionales en orden al montaje de los hombos, a la recopilación de elementos reguladores del juego y a la salida y proyección de las bolas; propiedades, en síntesis, que confieren al modelo solicitado una utilidad práctica singular por el beneficio o efecto nuevo que aporta a la función a que se destina.

80

85

Hecha la descripción precedente es necesario añadir que los detalles de realización de la idea expuesta -- pueden variar sin que por ello cambie la esencia de la invención que es la que se desprende de los párrafos que anteceden y lo que se reivindica en la siguiente

NOTA

90

En resumen: El Modelo de Utilidad que se solicita

101688



1963

ha de recaer sobre las reivindicaciones siguientes:

95

1^a.- UNA BASE PARA JUEGOS DE LOTERIA, esencialmente caracterizada por estar constituida mediante un cuerpo soplado, ventajosamente abierto por una cara lateral, - que presenta dotada su superficie superior de dos relieves destinados a recibir a los apoyos del bombo y, además, de un número de relieves alusivos a los juegos de azar, con la particularidad de que en el centro de dicha superficie consta de un relieve principal en forma de herradura que - delimita un plano inclinado, con tope final, por el que se deslizan las bolas tributadas por aquel bombo.

100

105

2^a.- UNA BASE PARA JUEGOS DE LOTERIA, según reivindicación primera, esencialmente caracterizada porque el cuerpo soplado que la constituye lleva incorporada a su interior una gaveta en la cual se contienen los elementos reguladores del juego.

3^a.- Se reivindica por último, como objeto sobre el que ha de recaer el Modelo de Utilidad que se solicita "UNA BASE PARA JUEGOS DE LOTERIA".

110

Todo tal y como queda descrito y reivindicado en la presente Memoria que consta de cinco hojas escritas a máquina y dibujos que se acompañan.

Madrid, 3 de octubre de 1.963

ALFONSO UNGRIA

P.P.

115

101688



figura 2ª



ESCALA VARIABLE

Madrid, 3 de Octubre

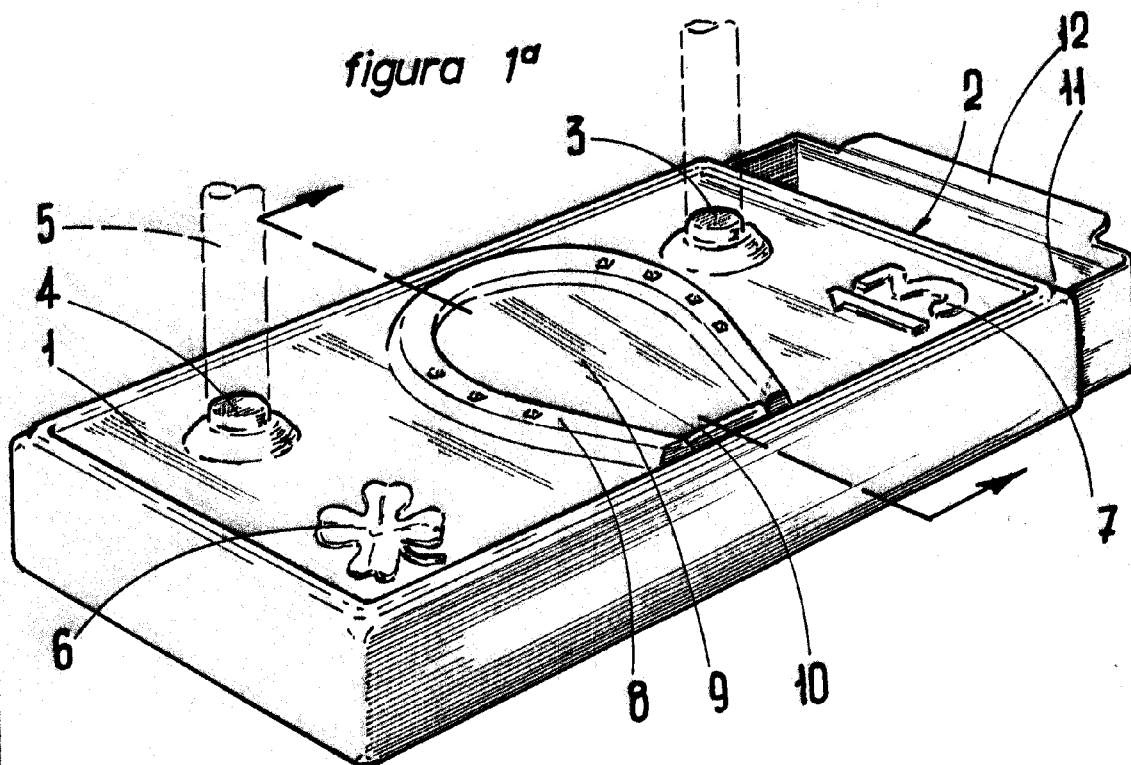
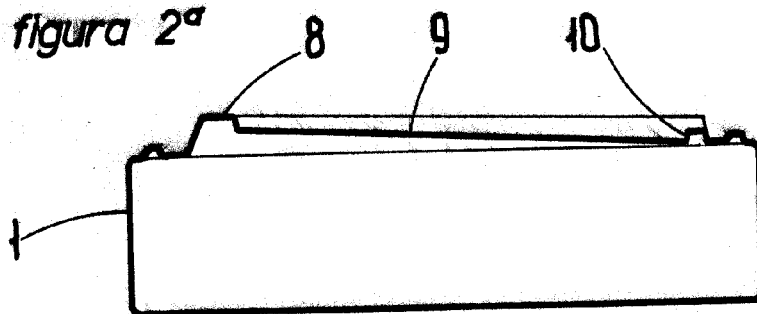
de 1963

ALFONSO UNGRIA

P.P.