

30 480



101667

MODELO DE UTILIDAD

por 20 años

por "UN RECEPTACULO HIGIENICO PARA USO INFANTIL", a favor de Inerga, S.A., domiciliada en Barcelona, La Vid, 16; de nacionalidad española,

MEMORIA DESCRIPTIVA

Este Modelo de utilidad se refiere a un nuevo tipo de receptáculo higiénico para uso infantil que aporta sensibles mejoras sobre todo lo actualmente conocido con referencia a tal utilidad.

5.

Sabido es el inconveniente que representa cuando es necesario prever pequeños receptáculos higiénicos para uso infantil, puesto que los mismos deben ofrecer unas características notables de limpieza y de comodidad



- de uso para los pequeños a los que van destinados, habiéndose recurrido a múltiples soluciones que no resuelven de un modo integral el problema particular planteado por la índole de los pequeños utilizadores de los mismos, pudiéndose sintetizar los requerimientos que se presentan para que dicho tipo de receptáculos higiénicos cumplan de modo eficaz su misión, en las siguientes características: deben ser de limpieza fácil a efectos de que sus características higiénicas se puedan mantener al máximo, deben proporcionar una base suficientemente estable para permitir el asiento de los infantes sobre los mismos y, finalmente, deben ser de fabricación económica para posibilitar su más amplia difusión, teniendo en cuenta que la utilización de dichos adminículos es de tipo transitorio y deben ser desechados después de un tiempo relativamente corto de uso, puesto que su utilización es factible solamente durante un cierto periodo de la vida del infante.
- 5.
 - 10.
 - 15.

- El presente Modelo pretende resolver de un modo completo los inconvenientes que existen actualmente en los receptáculos higiénicos infantiles del tipo conocido, cumpliendo de un modo completo con las condiciones anteriormente apuntadas para que dichos receptáculos puedan ser realmente eficaces, estribando de un modo esencial las mejoras que comporta, en constituir una base de soporte de la cubeta del receptáculo, de estructura troncocónica hueca de paredes relativamente delgadas y de poca altura, poseyendo exteriormente motivos decorativos que puede consistir en una serie de ranuras dirigidas según las generatrices o bien de otra forma, quedando constituida dicha base por medio de un material termoplástico relativamente blando de modo que se pueda efectuar su plegado a efectos
- 20.
 - 25.
 - 30.



- de posibilitar la expendición del receptáculo higiénico en una caja de envase de dimensiones reducidas, debiendo por lo demás presentar unas características resistentes mínimas, puesto que dada su forma troncocónica de amplia base se hace posible con una rigidez muy reducida del material constituyente, soportar el reducido peso del infante. De igual modo dichas mejoras se extienden a la constitución de la cubeta del receptáculo higiénico por medio de un cuerpo en forma de casquete esférico dotado en su borde de una valona plana de diámetro superior al de la base menor del soporte troncocónico, mientras que el casquete esférico es susceptible de quedar introducido en el interior de dicho soporte troncocónico, quedando constituido entre ambos elementos un receptáculo higiénico susceptible de recibir una pequeña bolsa de material termoplástico de delgadas paredes que se dispone recubriendo la superficie interna de la cubeta, proporcionando por lo tanto el conjunto de elementos la base suficiente para que el infante pueda sentarse sobre el receptáculo hemisférico en la zona correspondiente a la valona, con una estabilidad completa dada la amplia base de apoyo que proporciona el borde de mayor diámetro de la base troncocónica. La pieza hemisférica descrita estará preferentemente realizada en un material termoplástico blando de modo que se pueda proceder a su plegado adoptando una configuración sensiblemente plana y permitiendo por tanto su fácil embalaje en una caja de reducidas dimensiones conjuntamente con la base troncocónica.
- 5.
- 10.
- 15.
- 20.
- 25.

30. Para su mejor comprensión, se adjunta, a título de ejemplo, un dibujo explicativo del presente Modelo.

La figura 1 es una sección longitudinal completa

-101667

30 ABR



que representa un receptáculo higiénico infantil realizado de acuerdo con el Modelo.

5. La figura 2 es una vista en perspectiva del propio receptáculo higiénico, mostrando la figura 3 una bolsa introducida en el casquete hemisférico del receptáculo en posición de plegada.

10. La figura 4 muestra una vista en perspectiva en la cual se aprecia la base de soporte del receptáculo higiénico y el cuerpo hemisférico que debe ser montado sobre dicha base.

15. Según se aprecia en tales dibujos, es esencial en el presente Modelo, la constitución de una base de soporte -1- de forma troncocónica abierta por ambas bases y de altura relativamente reducida, siendo su conicidad suficiente para proporcionar un borde inferior -2- o base de apoyo de la suficiente amplitud para garantizar una posición completamente estable del receptáculo higiénico en el momento de su utilización por parte del infante, siendo dicho soporte troncocónico de paredes delgadas y ejecutado en material termoplástico de poca rigidez, que permite su plegado a efectos de su transporte cómodo, siendo en razón de su estructura troncocónica y de la amplitud del propio soporte que se posibilita la ausencia de deformación del cuerpo -1- por
20. el peso del infante. La superficie exterior del cuerpo -1- puede presentar motivos decorativos del tipo variados tales como pueden ser unas ranuras -3- dirigidas en el sentido de las generatrices y separadas de un modo uniforme, tal como se representa en la figura 4, teniendo además una segunda misión en el caso representado, cual
25. es de reducir la masa que integra el soporte -1- sin
- 30.



reducir apreciablemente las cualidades de resistencia de dicho soporte y facilitando además su plegado haciendo coincidir las dos mitades en que se puede suponer dividido idealmente dicho soporte por un plano de simetría, sensiblemente sobre una superficie única plana, lo cual facilita su embalaje.

5. Sobre el borde superior -4- del soporte troncocónico se apoya una valona plana -5- prolongación del borde superior de un casquete hemisférico -6- de delgadas paredes y realizado en material blando, de tipo termoplástico, para facilitar su plegado adoptando una estructura plana, sobresaliendo la valona -5- en una apreciable longitud del borde superior -4-, facilitando la suficiente base de asiento para el infante.

10. En el interior del casquete hemisférico -6- se dispone según el presente Modelo una bolsa de material termoplástico de paredes muy delgadas -7-, cuya parte superior -8- se adapta sobre la valona -5-, proporcionando unas características higiénicas muy estimables al permitir efectuar la eliminación completa de dicha bolsa -7-, con lo que se reduce a un mínimo los cuidados higiénicos del receptáculo.

15. Para conseguir la mayor estabilidad de dicha bolsa -7-, el extremo superior -8- de la misma quedará dispuesto preferentemente tal como se aprecia en la figura 1, en la que el borde de la misma queda aprisionado entre el borde superior del soporte troncocónico -1- y la valona -5-, evitando el desprendimiento de dicha bolsa -7-.

20. La propia bolsa -7- queda plegada tal como se aprecia en la figura 3 a modo de fuelle en sus

25.

30.



5. caras laterales -9- y -10-, adoptando estructura plana las otras dos caras y permitiendo en conjunto que tanto el soporte troncocónico -1- como el casquete hemisférico -6- y la bolsa -7-, puedan ser embalados en una caja de reducidas dimensiones, lo que facilita su almacenamiento y expendición.

Todo cuanto no afecte, altere, cambie o modifique la esencia del receptáculo anteriormente descrito, será variable a los efectos del actual Modelo.

10.

N O T A.

Se reivindica como objeto de este Modelo de utilidad:

15. 1.- Un receptáculo higiénico para uso infantil, caracterizado esencialmente por estar constituido por una base de soporte troncocónica de bases abiertas y paredes delgadas, susceptible de recibir por su base menor un casquete hemisférico de tipo blando fácilmente reducible a una superficie plana para su almacenamiento y dotado de una valona plana en su borde superior, la cual sobresale en una apreciable longitud facilitando la suficiente base de asiento para el infante y proporcionando los medios para que quede aprisionado el borde superior de una bolsa de finas paredes adaptable interiormente al casquete hemisférico, entre el borde superior del soporte troncocónico y la cara inferior de dicha valona plana.
20. 2.- El propio receptáculo de la reivindicación anterior, caracterizado esencialmente porque el soporte troncocónico queda dotado en su superficie externa de múltiples ramuras dirigidas según las generatrices, las cuales permiten una reducción de peso en dicho soporte
- 25.
- 30.



sin reducir apreciablemente sus cualidades resistentes y facilitan asimismo el plegado de dicho soporte reduciendo al mismo sensiblemente a una superficie plana, a efectos de su embalaje en una caja de pequeñas dimensiones.

5.

Sean cuales fueren las circunstancias que concurran en la esencialidad del Modelo definido en las anteriores reivindicaciones, cuyo objeto es:

3.- "UN RECEPTACULO HIGIENICO PARA USO INFANTIL".

10.

Consta la presente memoria de siete hojas foliadas, mecanografiadas por una sola cara y del dibujo unido a la misma.

Barcelona, treinta de abril de mil novecientos sesenta y tres.

P.A. de Inerga, S.A.,

101867

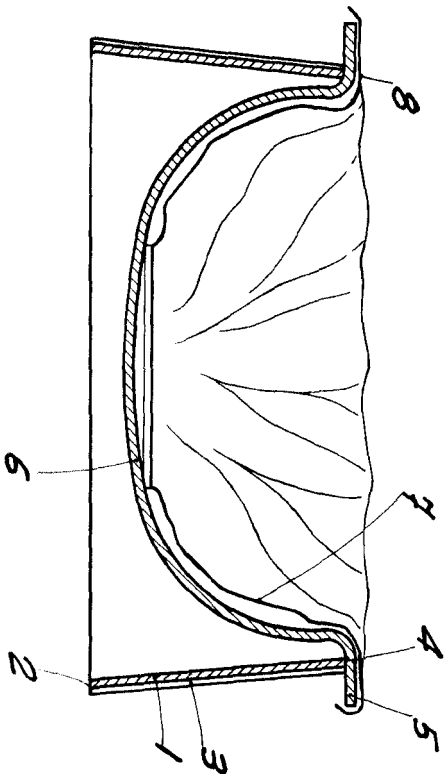

Fig. 1

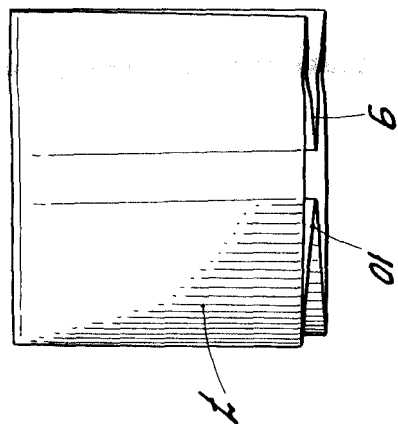

Fig. 3

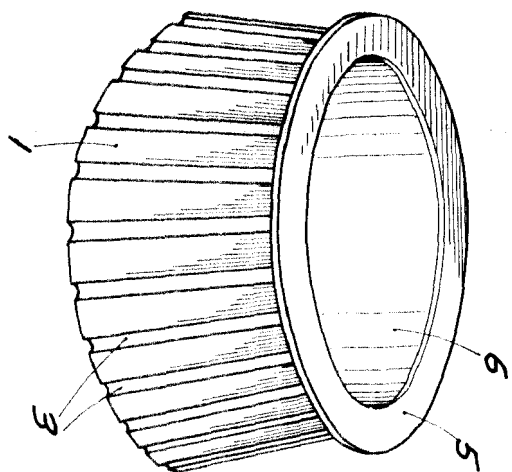

Fig. 2

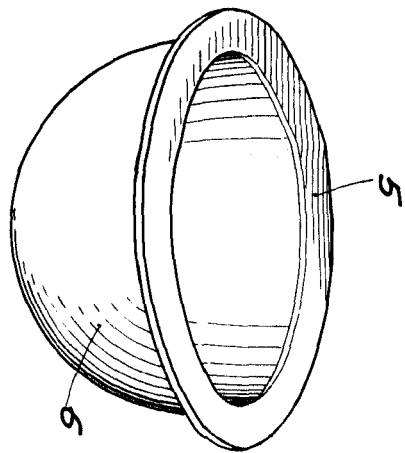
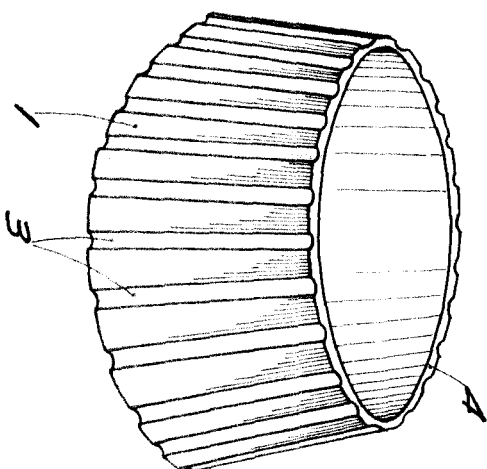

Fig. 4



BARCELONA, 30 JUNI DE 1963
D.A.