

101591

M O D E L O  
D E  
U T I L I D A D

por "UN PUENTE PERFECCIONADO DE SEPARACION ENTRE BAÑERAS DE EMBARCACIONES DE RECREO", a favor de la razón social española DISTRIBUIDORA INTERNACIONAL, S.A. (DINASA), con domicilio en BARCELONA, calle Roger de Flor, 112-114.

= . =

MEMORIA DESCRIPTIVA

El presente modelo de utilidad se refiere a un puente perfeccionado de separación entre bañeras de embarcaciones de recreo.

- El modelo consiste en esencia en un puente que aparece como existente solamente en la mitad de la embarcación dejando un paso lateral en el cual se coloca el respaldo del asiento delantero, de quita y pon. Este respaldo es abatible, quedando comprendido entre el asiento posterior de la embarcación y parte baja del puente, que en cierta forma continua formando el plano del paso que
- 5.
- 10.

101591

26



puede ser también asiento o como parte de la litera lateral.

5. Con el fin de facilitar la explicación, se acompaña a la presente memoria descriptiva de una lámina de dibujos en la que se ha representado un caso de realización que se cita a título de ejemplo.

En los dibujos:

La figura 1, representa una vista en planta de la bañera de la embarcación, según el modelo.

10. La figura 2, es una sección longitudinal en alzado de la misma.

La figura 3, manifiesta una sección transversal de la embarcación según una línea anterior al puente.

15. Haciendo referencia a las figuras, se aprecia en su realización, una embarcación que presenta un puente -1- de separación entre bañeras, el cual alcanza solamente la mitad de la embarcación, quedando el espacio comprendido entre la zona lateral -2- del puente, y borda -3- de la embarcación, ocupado por el respaldo de quita y pon -4-.
20. Este respaldo en posición abatida, según muestra la figura 2, queda ubicado entre el asiento -6- posterior, según la posición -4'-, representada en línea de trazos.

25. Queda pues constituida una litera, formada por la sucesión de asientos y respaldos, y que a su vez resulta un plano de paso entre bañeras.

El modelo, dentro de su esencialidad, puede ser llevado a la práctica en otras formas de realización que difieran en detalle de la indicada a título de ejemplo en la descripción que antecede y a las cuales alcanzará



101591

igualmente la protección que se recaba. Podrá, pues, construirse en cualquier forma y tamaño, con los materiales más adecuados a cada caso, por quedar todo ello comprendido en el espíritu de las reivindicaciones.

= . =

N O T A

5. Descrito el objeto y utilidad de la presente invención, lo que se declara como no divulgado ni practicado en España, comprende las siguientes reivindicaciones:

10. 1. Un puente perfeccionado de separación entre bañeras de embarcaciones de recreo, caracterizado esencialmente por el hecho de alcanzar el citado puente la mitad de la anchura de la embarcación, dejando un paso lateral entre la borda y pared lateral del puente, en cuyo paso queda comprendido el respaldo de quita y pon de un asiento, de manera que este mismo respaldo se coloca en posición plana entre el asiento posterior y parte baja del puente, que continúa formando el plano del paso, que puede ser indistintamente asiento o parte de la litera lateral.

2. Un puente perfeccionado de separación entre ba-

101591



Mercedes de embarcaciones de recreo.

- Según se describe y reivindica en la presente memoria descriptiva que consta de cuatro hojas foliadas y escritas a máquina por una sola de sus caras, acompañadas de una lámina de dibujos.
- 5.

Madrid, a **26 SEP. 1963**

DISTRIBUIDORA INTERNACIONAL, S.A. (DINASA)

p.a.

**JAIMÉ ISERN MIRALLES**  
**P.R.**



Fig. 1

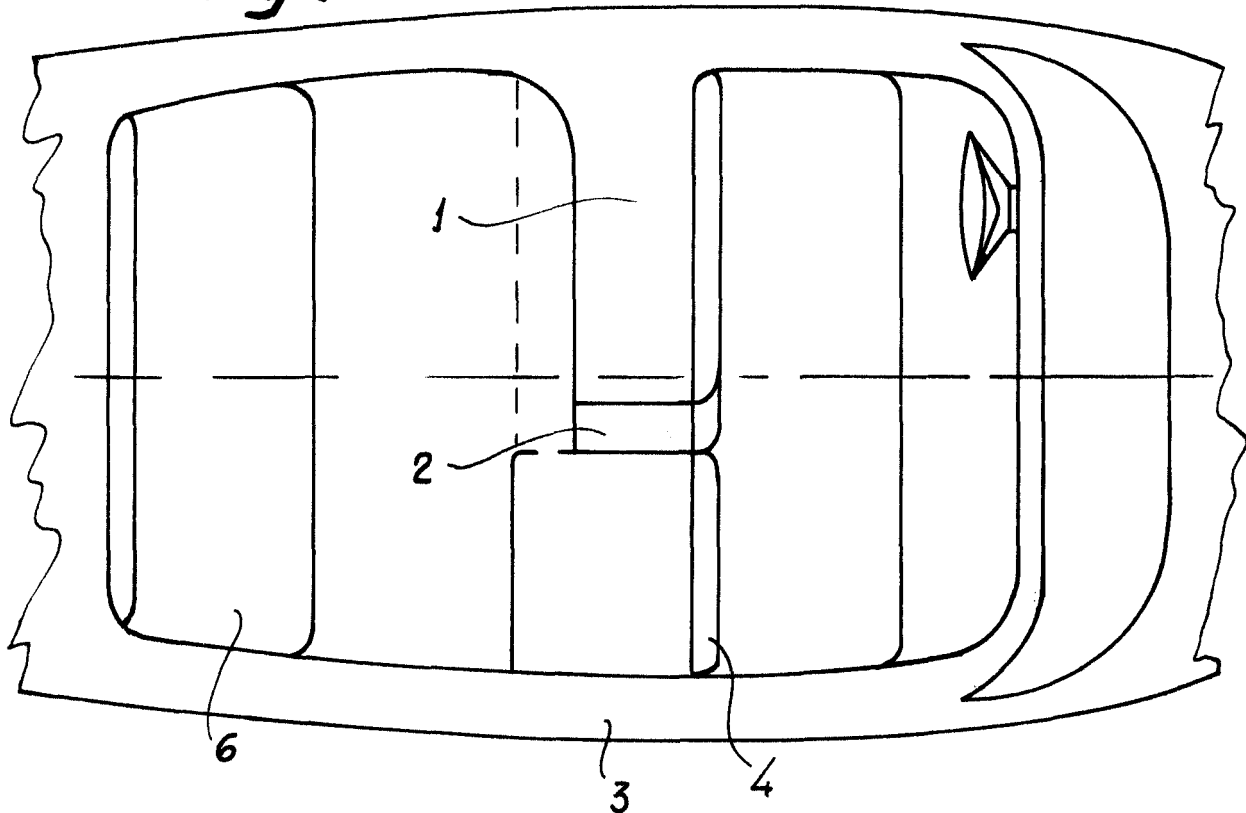

Fig. 2

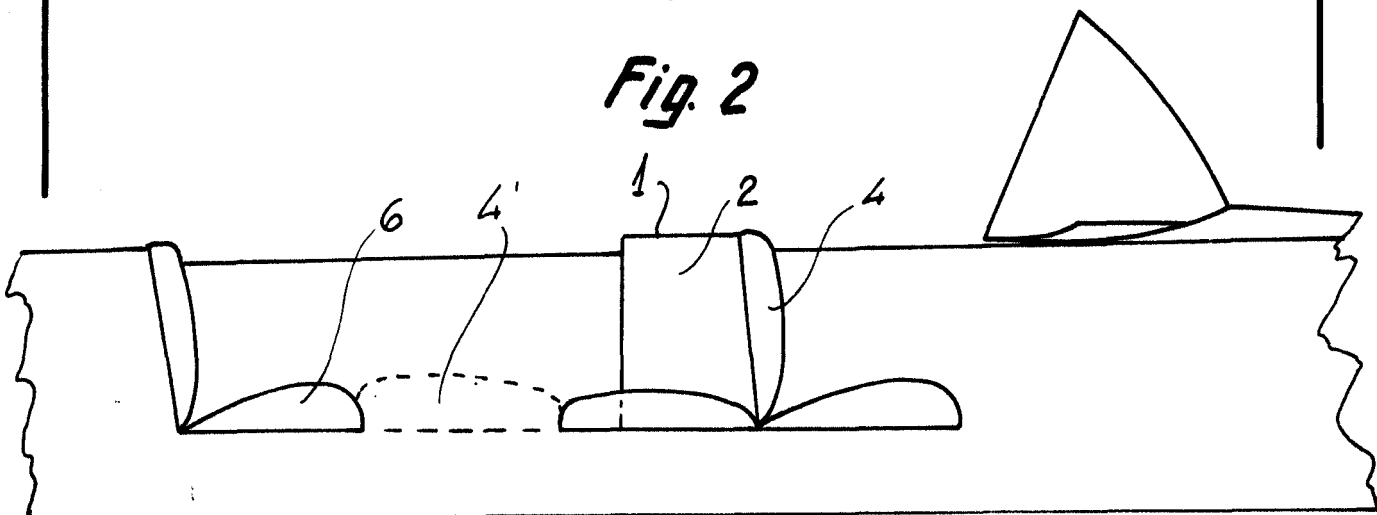
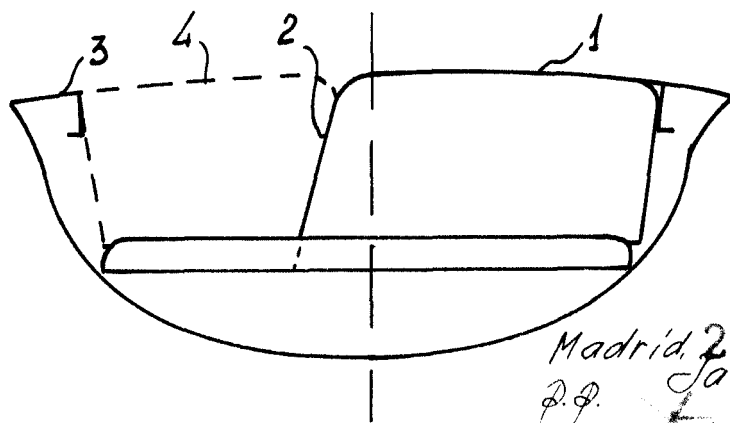

Fig. 3



Madrid, 26 SEP. 1963  
P.P. Jaime Iserrn