



269

101585

M O D E L O D E U T I L I D A D

por VEINTE Años

en España a favor de D. Domingo Matilla Zorita de nacionalidad española domiciliado en MADRID c/ Marques de Mondejar nº 11 cuyo Modelo tiene por objeto:

"CUELLO ACOPLABLE A ENVASES"

M E M O R I A - D E S C R I P T I V A

La presente memoria concierne, como su enunciado indica, a la descripción de un cuello acoplable a envases, particularmente los de tipo fle-



26

xible, por ejemplo los destinados a contener pasta dentífrica.

5. Como es suficientemente conocido, los envases del tipo interesado, comprenden un cuerpo metálico, por ejemplo de estaño, cuyo cuerpo, superiormente, presenta un cuello, constituido por el mismo material que los integran, formando una sola pieza con los mismos.

10. Esta organización obliga a que para la fabricación de los envases, se requiera efectuar un número específico de operaciones, las cuales, evidentemente, encarecen el envase y por consiguiente, los productos en ellos alojados.

15. Según la invención, se propone constituir un cuello para los envases referidos, que presenta la particularidad de estar constituido de modo independiente de los mismos, con lo cual su fabricación podrá realizarse en un material diferente del que los integra, por ejemplo en plástico.

20. Esta posibilidad de constitución independiente y naturaleza distinta, ofrece positivas ventajas sobre el cuello producido en los envases conocidos ya que la primera de las características citadas simplifica la manufacturación de los envases, mientras que la segunda de ellas permite efectuar cierres más herméticos, porque se hace posible constituir los cuellos en un material rígido, que por su naturaleza indeformable soporta correctamente el roscado del tapon que obtura el envase.

25.

101585

- 3 -



26 SEP

5. Esencialmente, la realización propuesta en el presente Modelo de utilidad, se caracteriza por estar constituida por una pieza tubular o cuello, exteriormente roscada como es usual, e inferiormente provista de una brida anular o estribo, cuyo borde exterior está provisto de irregularidades, por ejemplo estrias, que impiden el movimiento angular del cuello cuando se coloca sobre la boca del envase al que se fija.
10. Una idea más completa del objeto que constituye este Modelo de Utilidad, la proporciona la descripción siguiente al hacer referencia a los dibujos que a esta memoria se acompañan en los que, de manera un tanto esquemática y exclusivamente por
15. vía de ejemplo se representan los conjuntos y detalles más característicos de la idea del invento, al hacer referencia a un posible caso de realización práctica.
- En Dichos dibujos:
20. La figura 1ª muestra un alzado lateral del cuello acoplable propuesto, situado sobre la boca del envase, antes de ser fijado al mismo.
- La figura 2ª es una sección vertical del cuello representado en la figura anterior, cuando el mismo ha sido fijado a la boca del envase.
25. Con particular referencia a los dibujos adjuntos se hace la aclaración de que mediante -1- se señala el cuerpo tubular o cuello de por ejemplo material plástico, cuyo cuello cuenta como es usual con un



sector roscado -2-, para recibir el tapon correspondiente.

5. Inferiormente, el cuello -1- citado comporta la brida anular o estribo -3-, cuya superficie lateral está dotada de estrias verticales -4-, para asegurar su inmovilización sobre la boca -5- del envase -6-, a la cual se fija por medio de la parte superior -7- de la misma.

10. Como se habrá podido comprobar por los dibujos adjuntos y por la descripción que de los mismos se acaba de realizar, la invención propone un cuello acoplable que es de fácil fabricación y presenta un relevante interés práctico, por la economía que su utilización representa.

15. Este detalle de economía, es de gran importancia si se considera en los términos de una producción en gran escala, ya que es evidente que el mercado puede absorber cantidades muy considerables de envases del tipo al que se puede acoplar el cuello propuesto, y cualquier economía unitaria lograda, puede adquirir elevadas proporciones de beneficio económico.

20. Descrita convenientemente la naturaleza del actual Modelo de Utilidad, como asimismo la forma de poderlo llevar a la practica para covertirlo en una realidad industrializable, se hace constar que en el mismo serán susceptibles de introducir todas aquellas modificaciones de detalle que las circunstancias y la practica pudieran aconsejar,

- 25.

101585

- 5 -



siempre y cuando que con las variantes que se introduzcan no se cambie, altere o modifique la esencialidad del objeto descrito.

- N O T A -

5.- Se declaran como de novedad y propiedad para todo el territorio español el contenido de las siguientes:

R E I V I N D I C A C I O N E S

10. 1ª .- "Cuello acoplable a envases", que esencialmente se caracteriza por estar constituido por un cuerpo tubular independiente exteriormente provisto de un sector roscado adecuado para recibir un tapón de cobertura e inferiormente dotado de una brida, anular o estribo que lateralmente presenta irregularidades, para asegurar su inmovilización

15. en la boca de un envase al que se fija por entallado de la misma.

2ª.- "CUELLO ACOPLABLE A ENVASES"

20. Todo ello, conforme se describe y reivindica en la presente memoria que consta de CINCO hojas escritas a máquina por una sola de sus caras y dibujos que la ilustran.

Madrid, 26 de Septiembre de 1.963

E. GONZALEZ VACA

F. P.



101585

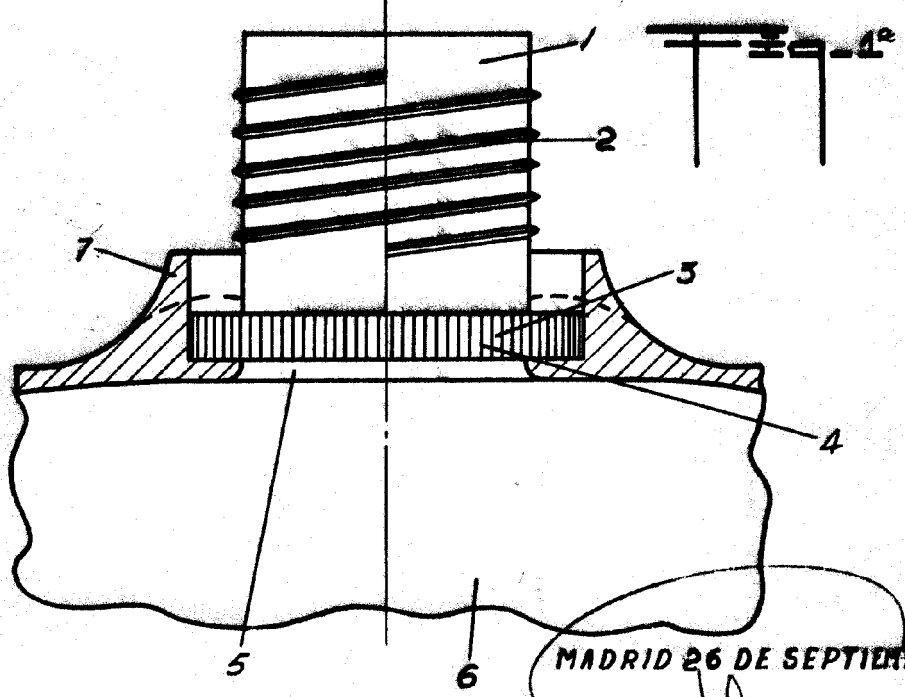
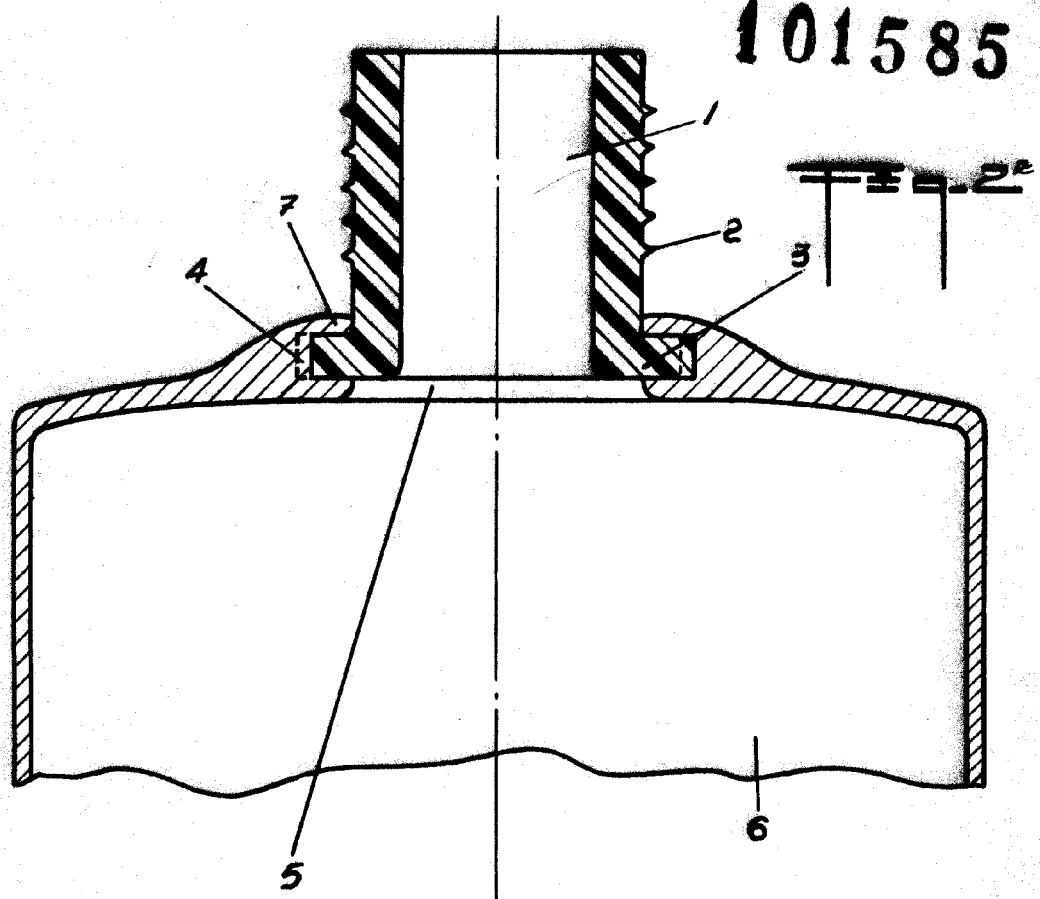

MADRID 26 DE SEPTIEMBRE 1963

P.A. *[Signature]*

E. GONZALEZ VAGAS

ESCALA VARIABLE