

16



101555

M O D E L O  
D E  
U T I L I D A D

a favor de Don Jaime HERNANDEZ SANLLEHÍ, de nacionalidad española, residente en Barcelona, Paseo Manuel Girona, 44, por "MÁQUINA DE LAVAR"

- . -

MEMORIA DESCRIPTIVA

La presente invención, se refiere a un nuevo tipo de máquina de lavar, para cuyo accionamiento no se precisa otra energía que la propia efectuada por la mano, siendo de realización sencilla y económica.

5. La máquina de lavar aludida, se caracteriza por el hecho de comprender un recipiente provisto de una boca de carga, en la que se ajusta herméticamente una tapa de cierre, y de muñones alineados que se hallan montados giratorios en un soporte, estando uno de ellos provisto
10. de un dispositivo de accionamiento.

101555



El recipiente aludido, que es esférico, lleva fijado un aro del que parten los muñones de giro, y está situado en un plano ecuatorial paralelo al de la boca del recipiente.

5. Asimismo el conjunto descrito incorpora un dispositivo de bloqueo para inmovilizar el recipiente en la posición de carga.

10. Los dibujos adjuntos muestran tan sólo a título de ejemplo, no limitativo del alcance de la presente invención, un caso práctico de realización de una máquina según las características descritas.

15. En dichos dibujos: la figura 1 muestra una vista en perspectiva de la máquina; y la figura 2 se refiere asimismo a una vista en perspectiva de un detalle de la boca de carga de la misma.

20. Según la representación de los dibujos, la máquina de lavar que constituye el objeto de la presente invención, comprende un recipiente -1-, el cual se halla dotado de una boca de carga -2- en la que existe el cuello -3- al que se ajusta herméticamente la tapa de cierre -4- mediante el dispositivo de bayoneta -5-.

25. Este recipiente es esférico y lleva fijado exteriormente un aro -6-, en un plano ecuatorial paralelo al de la boca -2-, de cuyo aro sobresalen diametralmente opuestos los muñones alineados -7-, los cuales se hallan conectados en disposición giratoria en el soporte -8-. Uno de estos muñones -7- está dotado de la manivela -9- que constituye el dispositivo de accionamiento para hacer



101555

girar el recipiente -1- cuando se halla en función de uso.

La tapa -4- está dotada de los muñones verticales -10-, que permiten su colocación y cierre por el dispositivo -5- así como la empuñadura -11- que acciona un dispositivo hermético de cierre.

5.

De acuerdo con la invención, la máquina que se describe puede incorporar en su estructura funcional un dispositivo que permita su bloqueo con el fin de inmovilizar el depósito -1- con respecto del resorte -8-, para disponer la boca de carga -2- en posición de que quede facilitada la introducción en su interior de las prendas a lavar, así como el agua y productos detergentes correspondientes.

10.

Se comprende que serán independientes del objeto de la presente invención, los materiales empleados en los distintos elementos que constituyen la máquina, así como las formas y dimensiones, tanto absolutas como relativas, de los mismos y, en consecuencia, todo cuanto no afecte a su esencialidad.

15.

- . -

N O T A

20.

Se reivindica como objeto del presente modelo de utilidad:

1. Máquina de lavar, que se caracteriza por el

101555

16



hecho de constar de un recipiente provisto de boca de carga, en la que se ajusta herméticamente una tapa de cierre, y de muñones alineados que se hallan montados giratorios en un soporte, estando uno de ellos provisto de un dispositivo de accionamiento.

5.

2. Máquina de lavar, según la reivindicación 1, que se caracteriza por el hecho de constar de un recipiente esférico que lleva fijado un aro del que parten los muñones de giro y situado en un plano ecuatorial paralelo al de la boca del recipiente.

10.

3. Máquina de lavar, según la reivindicación 1, que se caracteriza por el hecho de comprender un dispositivo de bloqueo para inmovilizar el recipiente en la posición de carga.

15.

4. Máquina de lavar.

La presente memoria consta de cuatro hojas foliadas escritas a máquina por una sola cara.

Barcelona, 16 de septiembre de 1963

Jaime HERNÁNDEZ SANLLEHÍ

p.a.

10379

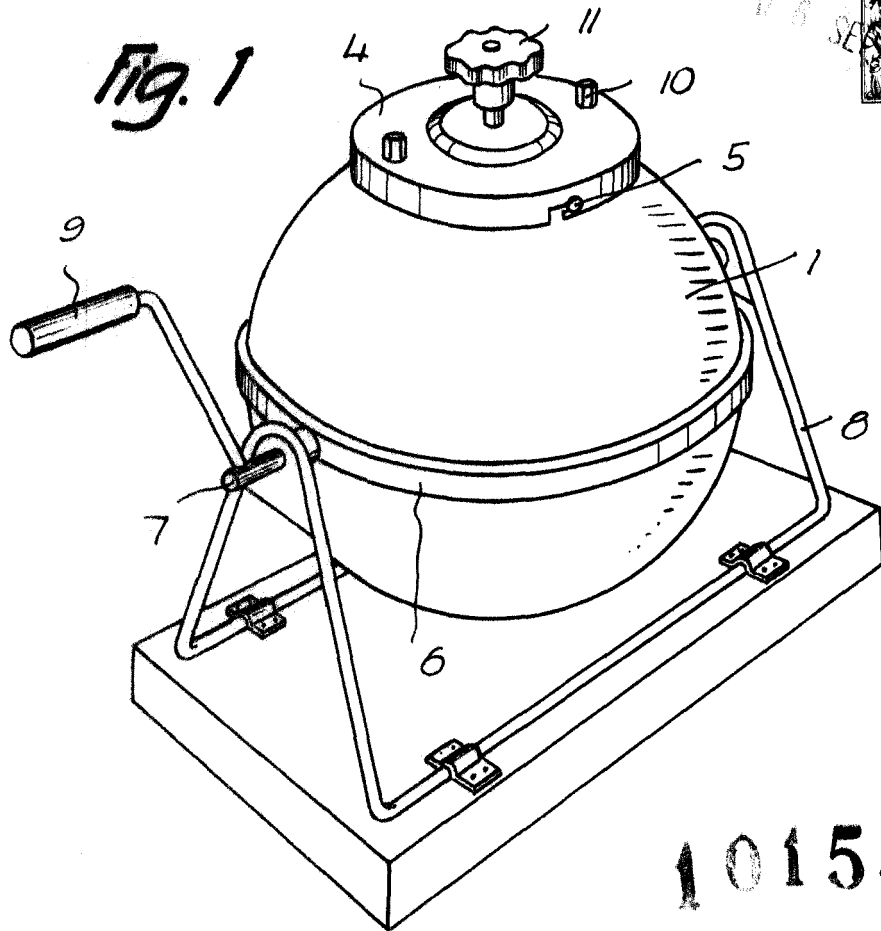

101555

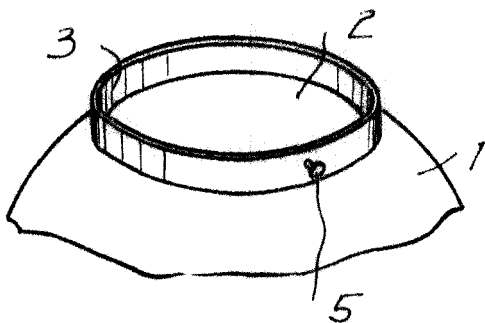
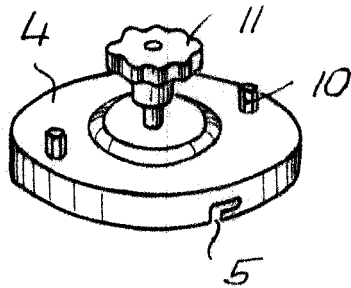

Barcelona, 16 Septiembre 1963  
Jaime Hernández Sanllehi  
p.a.