



101544

MODELO DE UTILIDAD

por 20 años

por "UNA CAJA-ENVASE", a favor de D. Ernesto Descals Munt, de nacionalidad española, domiciliado en Manresa (Barcelona), Barcelona, 55.

=====

MEMORIA DESCRIPTIVA

Se refiere el presente Modelo de utilidad a un nuevo tipo de caja-envase de las que sirven de embalaje a artículos diversos que deben ser presentados de una forma estética y bien cuidada, que se caracteriza principalmente por su aspecto constructivo, sencillo, eficaz y sumamente satisfactorio tanto desde el punto de vista funcional como desde el económico, ya que puede ser manufacturada a bajo precio de coste que no encarezca el precio del artículo a contener.



- Posee además las características antedichas de presentación y buen gusto que han de tener todas las cajas o embalajes que van aplicados a la expendición de un artículo en forma envasada. Ello resulta sumamente
5. conveniente, pues como se sabe tales características causan entre el público consumidor una gran influencia, invitándole incluso a adquirir el producto con mayor satisfacción que la que poseería si el producto no presentase embalaje de ninguna clase, y mejor aún si este resultase poco agradable.
- 10.

- Son características asimismo muy primordiales a tener en cuenta en el presente Modelo su completa hermeticidad, así como su resistencia a la humedad, características éstas dimanantes tanto de los productos a emplear en la fabricación del mismo, como del estudiado aspecto constructivo y de la combinación de los elementos o partes del mismo. De igual forma también son características a citar en primer lugar el hecho de poseer un sistema de precinto muy simplificado pero no por ello
15. menos satisfactorio, y en segundo lugar el ir dotada de los medios o elementos adecuados para permitir la observación del artículo envasado, lo cual alcanza gran importancia para el comprador que puede observar por sí mismo el estado de conservación del referido artículo envasado.
- 20.

- Esencialmente consta la presente caja de tres piezas principales, una inferior de armado con sendas pestañas de refuerzo, en sus cuatro aristas verticales, por su parte interna, una intermedia de embalaje propiamente dicha conformada dando lugar a unos compartimientos
25. y tabiques de separación, y dotada de cuatro solapas inferiores a lo largo de sus aristas inferiores que que-
- 30.



- dan adheridas a la parte inferior de la pieza de armado, y una tercera pieza superior de tapa, transparente, anti-húmeda y perfectamente hermética, situándose entre el borde inferior de ésta y las zonas medias laterales de la
5. pieza intermedia una tira circundante de adhesivo a modo de precinto.
- Para su mejor comprensión nos referiremos a un dibujo que se adjunta a la presente memoria y que, a título de ejemplo explicativo, no limitativo, representa
10. una caja-envase realizada de acuerdo con el actual Modelo.
- En dicho dibujo, la figura 1 es una sección longitudinal completa de la caja-envase en cuestión en posición cerrada.
- La figura 2 se corresponde con una vista en perspectiva de la propia caja-envase asimismo en posición cerrada o de servicio.
15. La figura 3 representa una vista asimismo en perspectiva de la misma caja-envase despiezada y con la pieza central parcialmente seccionada.
20. Según tales figuras, la caja-envase objeto del presente Modelo consta de tres piezas principales -1-, -2- y -3-, de las cuales la -1-, inferior sirve de armado de la caja y lleva, en sus aristas verticales -4-, unas pestañas internas de refuerzo -5-.
25. La pieza intermedia -2- es la que constituye el embalaje propiamente dicho para lo cual está estructurada según unos compartimientos -6- y tabiques de separación -7-, yendo dotada de cuatro solapas longitudinales -8- situadas en los bordes de las aristas inferiores -9- de
30. la misma pieza -2-. Dichas solapas -8- se doblan por las propias aristas -9- para quedar adheridas en la base in-



ferior -10- de la pieza -1- de armado.

- Por último la tercera pieza -3- constituye la tapa de la caja-envase, y es de estructura simplemente prismática pero de material transparente para poder ver el contenido de la propia caja sin tener que proceder a su apertura, lo cual se realiza una vez violado el precinto, el cual lo constituye una tira adhesiva -11- dispuesta alrededor de la caja efectuando una unión entre la zona media de las caras laterales de la pieza intermedia -2- y los bordes inferiores -12- de la tapa -3-.

- Como se comprende será variable a los efectos del actual Modelo tanto el número de compartimientos -6- de la pieza -2- y la forma específica de los mismos, así como todo cuanto no afecte, altere, cambie o modifique la esencia de la caja-envase anteriormente descrita.

N O T A.

- Se reivindica como objeto de este registro por Modelo de utilidad:
- 1.- Una caja-envase, caracterizada esencialmente por constar de tres piezas principales, una inferior de armado, dotada de sendas pestañas internas de refuerzo en sus aristas verticales, una intermedia de embalaje propiamente dicha conformada dando lugar a una serie de compartimientos y tabiques de separación y dotada de cuatro solapas que se adhieren a la parte inferior de la pieza de armado, y una tercera pieza superior transparente, que constituye la tapa de la propia caja-envase, antihúmeda y perfectamente hermética; quedando situada entre los bordes inferiores de ésta y las zonas



medias de las caras laterales de la pieza de embalaje una tira circundante adhesiva a modo de precinto.

Sean cuales fueren las circunstancias que concurran en la esencialidad del Modelo definido en la anterior reivindicación, cuyo objeto es:

5.

2.- "UNA CAJA-ENVASE".

Consta la presente memoria de cinco hojas foliadas, mecanografiadas por una sola cara y de los dibujos adjuntos.

10.

Barcelona, cuatro de septiembre de mil novecientos sesenta y tres.

P.A. de D. Ernesto Descals Munt,

101544

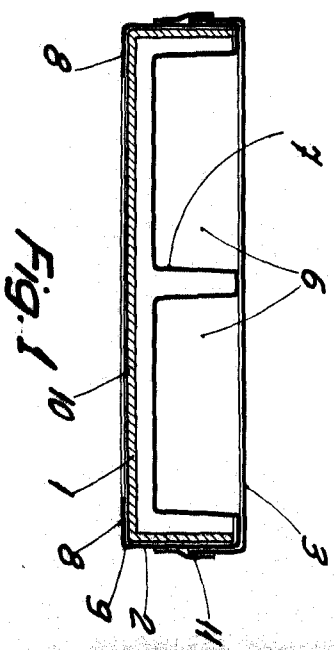

Fig. 1

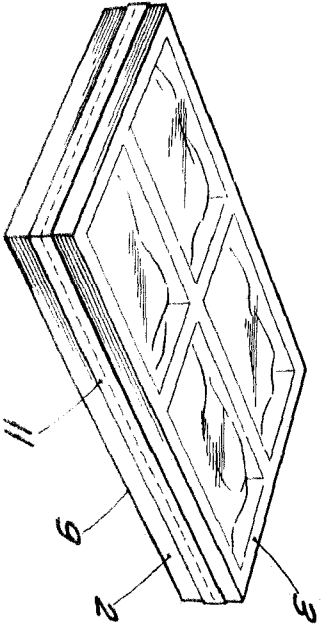

Fig. 2

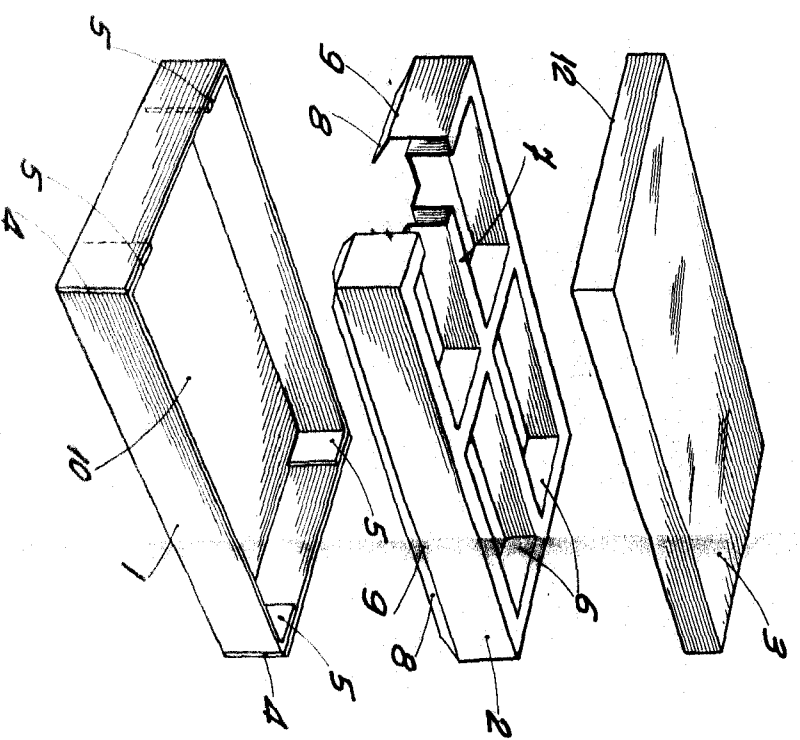
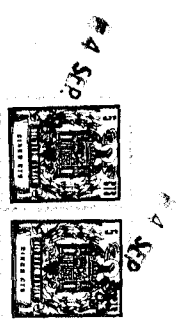

Fig. 3



ESCALA VARIABLE

BARCELONA, 4 SEPTIEMBRE DE 1963  
D.A.