



28 AGO

6

101420

101420

MODELO DE UTILIDAD

por 20 años

por "UN CESTO-BOLSA", a favor de D. Sebastián Castelltort Parés, de nacionalidad española, domiciliado en Barcelona, Sagués 14.

=====

MEMORIA DESCRIPTIVA

Se hace mención por el presente Modelo de utilidad a una nueva realización de embalaje cuya característica primordial es la de poseer un dispositivo que le hace posible su utilización indistinta como cesto y como bolsa.

5 Resulta de una utilidad suma el poder poseer los dos objetos mencionados en uno solo en realidad, ya que el gasto ha de ser mitad sin detrimento de las características inherentes a cada uno de los mismos. Así cuando se de seen llevar objetos de poco volumen basta con disponer el



presente receptáculo en posición de bolsa de escasa anchura; por el contrario cuando los objetos tengan gran volumen bastará con situar el presente receptáculo en posición de cesto con amplia anchura en su interior.

5 Es característica asimismo primordial del presente Modelo su simplicidad tanto constructiva como funcional, ya que se halla conformado por elementos sumamente sencillos, cuyo accionamiento para variar de una a otra utilidad del receptáculo es asimismo simple y satisfactorio.

10 Esencialmente está constituido el presente Modelo por un armazón tubular conformado por dos marcos rectangulares articulados por el centro de sus laterales en tijera y dotados en sus vértices inferiores de sendas conteras esféricas de soporte mientras que sus vértices superiores que
15 dan relacionados por sendos travesaños que facilitan el accionamiento para pasar de una posición a otra. En los lados superiores de los propios marcos se cogen los bordes respectivos de una pieza de tela en forma de bolsa en cuyas aristas inferiores mayores se cose una pieza rectangular
20 complementaria que rodea a los lados inferiores de los mismos marcos y va cosida longitudinalmente por su parte central a la propia pieza de tela primeramente citada.

25 Para su mejor comprensión nos referiremos a un dibujo que a título de ejemplo explicativo, no limitativo, representa un cesto-bolsa realizado de conformidad con el presente Modelo.

 En dicho dibujo, la figura 1 es una vista en perspectiva del cesto-bolsa en cuestión, en posición de servicio como cesto.

30 La figura 2 es una vista asimismo en perspectiva del propio cesto-bolsa en posición de servicio como bolsa.



La figura 3 es una tercera vista igualmente en perspectiva del armazón tubular constitutivo del cesto-bolsa en cuestión.

5 Según tales figuras, el cesto-bolsa objeto del presente Modelo está constituido por un armazón tubular que consta de dos marcos rectangulares articulados, hacia el centro de sus laterales -1- y -2-, según -3- y -4- a modo de tijera, quedando dichos laterales relacionados por sus extremos superiores a través de sendos travesaños -5- y dotados en sus extremos inferiores de sendas conteras esféricas -6- de soporte.

10 Los lados superiores -7- de dichos marcos quedan recubiertos por los bordes superiores -8- de una pieza de tela -9- en forma de bolsa dotada de sendas asas externas -10- y de unos compartimientos internos -11-. Por su parte, a las aristas inferiores y mayores de la propia pieza -9- van cosidos, por la parte externa según -12-, los bordes laterales mayores -13- de una pieza inferior complementaria -14- de estructura rectangular, la cual a su vez se cose longitudinalmente según -15- a la parte inferior central de la propia pieza -9-.

15 Es esencial que dicha pieza complementaria -14- rodee por su parte externa, a través de los bordes laterales mayores -13-, a los lados inferiores -16- de los marcos constitutivos del armazón del cesto-bolsa en cuestión.

20 Con tal disposición, al estar en servicio como cesto, tal y como muestra la figura 1, al acercar los travesaños -5- los lados inferiores -16- de los marcos deslizan sobre la pieza complementaria -14- quedando en posición de bolsa. Recíprocamente al separar los travesaños -5- la pieza -14- queda tirante y el receptáculo adopta forma de ceg



to.

Todo cuanto no afecte, altere, cambie o modifique la esencia del cesto-bolsa descrito, será variable a los efectos del actual Modelo.

5

N O T A.

Se reivindica como objeto de este registro por Modelo de utilidad:

10

1.- Un cesto-bolsa, caracterizado esencialmente por comprender un armazón tubular constituido por dos marcos rectangulares, articulados en tijera por el centro de sus laterales y dotados en sus vértices inferiores de sendas contornas de apoyo, mientras que sus vértices superiores quedan relacionados por sendos travesaños que facilitan el accionamiento para el paso de una posición a otra; cogiéndose a los lados superiores de los propios marcos los bordes extremos de una pieza de tejido en forma de bolsa, dotada de asas exteriores y de sendos compartimientos internos, y a cuyas aristas inferiores queda cosida una pieza complementaria que, tras rodear a los lados inferiores de los propios marcos, va cosida longitudinalmente por su parte central a la base de la pieza en forma de bolsa antes mentada.

15

20

25

Sean cuales fueren las circunstancias que concurren en la esencialidad del Modelo de utilidad definido en la anterior reivindicación, cuyo objeto es:

2.- " UN CESTO-BOLSA".

Consta la presente memoria de cuatro hojas foliadas, mecanografiadas por una sola cara y de los dibujos adjuntos.

30

Barcelona, veintiocho de agosto de mil novecientos sesenta y tres.

P.A. de D. Sebastián Castelltort Parés,

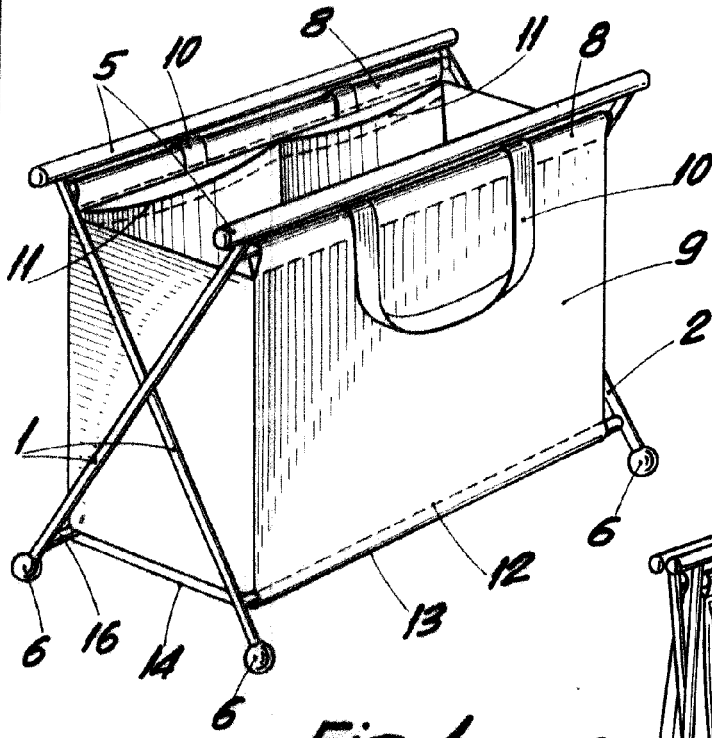

Fig. 1

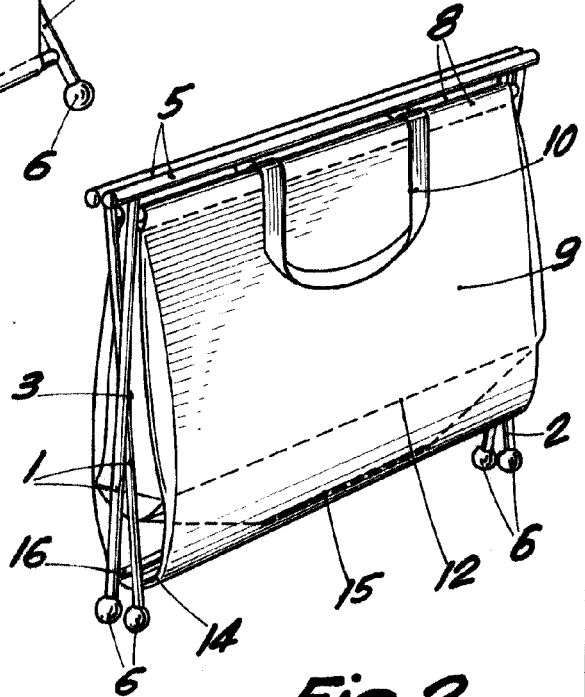

Fig. 2

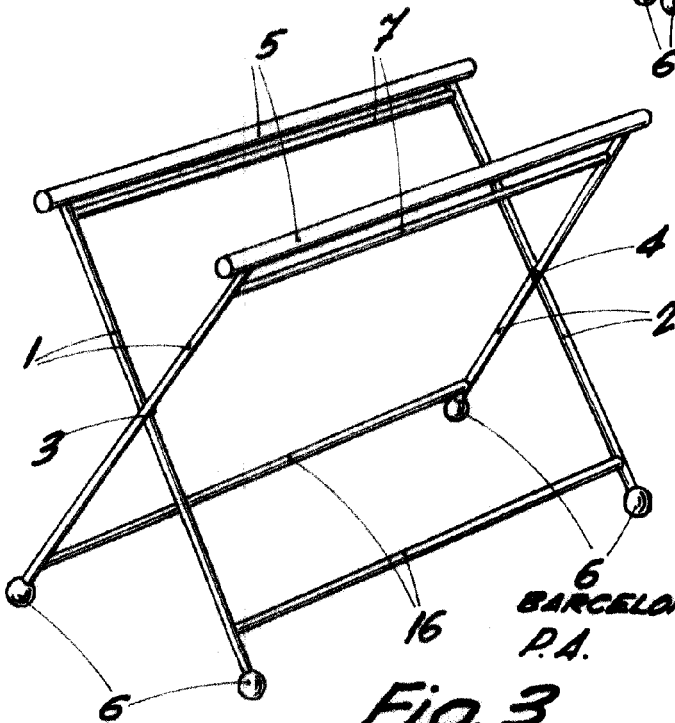

Fig. 3

101420

6 BARCELONA, 28 AGOSTO DE 1963
P.A.

ESCALA VARIABLE