

101369



101369

MEMORIA DESCRIPTIVA

Correspondiente a un MODELO DE UTILIDAD cuyo registro se solicita por veinte años.

A favor de

Más y Lorenzo, S. en C., de nacionalidad española.

Residente en BARCELONA,--Rambla Catalana, 120

p o r :

"CIERRE PARA ENVASES DE PRODUCTOS PULVERULENTOS"

La presente memoria descriptiva tiene como fin la declaración del objeto sobre que ha de recaer el privilegio de explotación industrial y comercial exclusiva en el territorio nacional de un Modelo de Utilidad, conforme a la legislación vigente en materia de Propiedad Industrial que, según expresa el enunciado, trata de un cierre para frascos de productos pulverulentos.

5.- La finalidad del presente Modelo de Utilidad es servir de cierre a envases que contiene productos pulverulentos como pueden ser polvos cosméticos, talco, productos de limpieza en polvo, productos farmacéuticos que presenten la constitución indicada, etc.

10.- Sus características especiales permiten ser realizado con un mínimo de material con la forma externa más apropiada, con el estilo del envase al cual se acopla. Esta circunstancia lo hace muy apropiado para ser aplicado en envases que no presenten forma de cuerpo de revolución, en los cuales no es posible aplicar tapones con acoplamiento a rosca, por ser muy difícil determinar su posición final de cierre.

15.- Las características citadas se deben a que el acoplamiento se realiza mediante el encaje bajo ligera presión de resaltes situados en la embocadura del frasco en canales dispuesto en dos paredes internas del tapón, las cuales por ser de pequeño espesor tiene la necesaria elasticidad, por lo que basta una ligera presión para separarlo del envase.

20.- Por consiguiente, este nuevo tapón presenta características que hacen posible una facilidad de acoplamiento al frasco muy apropiada para la utilización del producto citado y así mismo permite una forma externa variada, lo cual le permite ser utilizado en cualquier tipo de envase.

25.-

30.-

- 3 -
101369



35.- Con el fin de facilitar la interpretación más exacta del objeto sobre que ha de recaer el presente privilegio, en el plano adjunto complementario de la presente exposición, se representa una forma práctica para la realización industrial y únicamente a título de ejemplo y, por consiguiente, sin carácter exhaustivo sino meramente informativo.

En este plano:

40.- La fig. 1ª, es una vista lateral de todos los elementos envase, dosificador y cierre en disposición ordenada para su montaje.

La fig. 2ª es una vista en planta del interior del cierre.

La fig. 3ª es una sección longitudinal del cierre acoplado al envase.

45.- Como se muestra en las figuras citadas, el envase (1) presenta un gollote de forma cilíndrica con un resalte periférico (4). En el interior del gollote se encaja el dosificador (2), que presenta forma de cápsula con un resalte (5) en su borde anterior y cuyo fondo está perforado por varios orificios, a manera de regadera, cuyo objeto es facilitar la distribución del contenido, que como ya se ha indicado, es un producto pulverulento.

50.- El cierre (3), presenta exteriormente, en el ejemplo escogido, forma tronco de cono de sección oblonga como continuación del cuerpo del envase (1) al cual se acopla, si bien pudiera ser cualquier otra forma, ya que lo característico es su constitución interior. Interiormente presenta dos paredes (7) formadas por una superficie cilíndrica cortado por dos muescas diametralmente opuestas. Dichas paredes presentan dos canales (6) cerca de sus bordes que coinciden, una vez acopladas ambas partes, con los citados resaltes (4).

60.-

65.-

La forma cóncava de las paredes (7) le proporcionan una conveniente resistencia y al mismo tiempo, su espesor, la suficiente elasticidad para que, bajo una ligera presión, abra-
cen la embocadura del envase, cerrando la salida al producto contenido con suficiente estanqueidad. El número de paredes (7) puede ser superior a dos, pero siempre formarán parte de una superficie cilíndrica.

R E I V I N D I C A C I O N E S

70.-

1ª).- "CIERRE PARA ENVASES DE PRODUCTOS PULVERULENTOS" que se caracteriza por estar constituido por una cubierta en cuyo interior presenta unas paredes curvas que forman parte de una superficie ideal cilíndrica, con un canal cerca de su borde, que estando el cierre acoplado al envase, se ajustan por elasticidad de la materia componente al contorno cilíndrico del cuello de éste, el cual presenta un resalte destinado a encajarse en los citados canales para lograr así la necesaria retención.

75.-

2ª).- "CIERRE PARA ENVASES DE PRODUCTOS PULVERULENTOS".

La presente memoria descriptiva consta de cuatro hojas foliadas y mecanografiadas por una sola cara, componiendo un total de ochenta y una líneas, incluidas éstas.

Madrid, 13 de Septiembre de 1.963.-

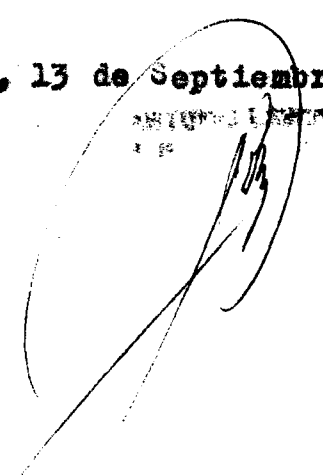
ANEXO I
1 30

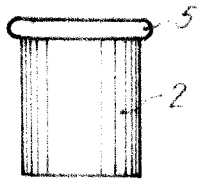
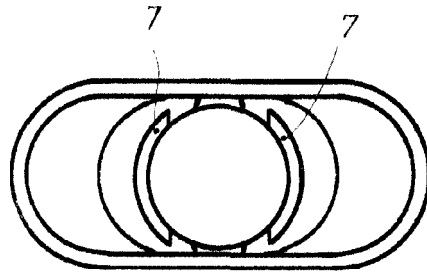
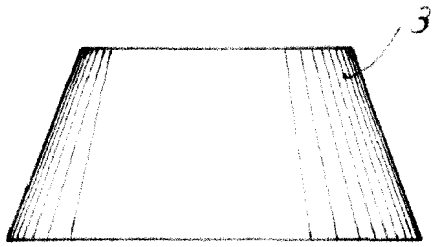

Fig. 2

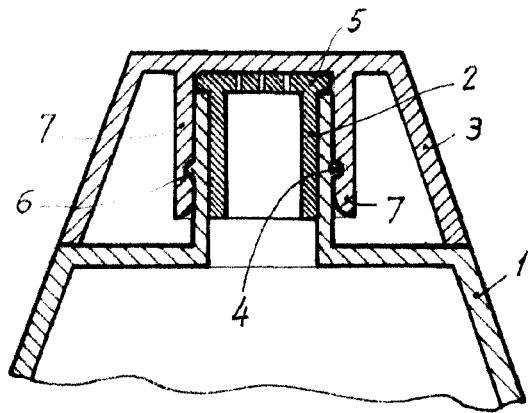
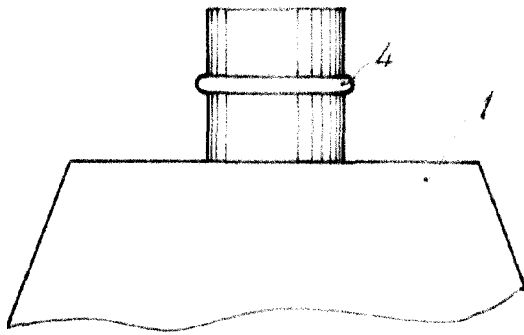

Fig. 1

Fig. 3

Madrid, de Septiembre de 1963