





la cama son piezas largas de aproximadamente entre 1'85  
a 2 metros y como son precisamente las que soportan el -  
10 peso del somier, colchón y del usuario, precisan ser -  
fuertes y resistentes. Esto plantea a las fábricas de -  
muebles un problema de selección de piezas de madera lim-  
pias de nudos y de clase selecta, que dá lugar a un gran  
porcentaje de desperdicios y una labor entretenida, todo  
15 lo cual se traduce en un notable encarecimiento de ésta  
clase de piezas de camas.

La invención tiene la finalidad de resolver el  
citado problema poniendo a disposición de la industria  
del mueble unos largueros prefabricados, que les eviten  
20 la preocupación de una selección y que a la vez son fuer-  
tes, no se alabean, no resultan muy caros y permiten -  
aprovechar desperdicios de madera, resultando además de  
muy buen aspecto y presentación.

El nuevo tipo de larguero a que nos venimos refi-  
25 riendo está esencialmente caracterizado porque su cuerpo  
macizo está compuesto por una serie de listones de madera  
ordinaria incluso de desperdicios, dispuestos longitudinal-  
mente unos junto a otros, o sea paralelos cubriendo toda  
la longitud con trozos de listones situados unos detrás de  
30 otros y enfrentados a esta, cuyo conjunto de listones cons-  
tituyen el relleno de una caja que se forma con dos listo-  
nes de madera de buena calidad o de colorido y aspecto vis-  
toso situados al exterior y a ambos lados longitudinales  
del larguero, más dos tacos o piezas situadas transversal-  
35 mente, entre los listones longitudinales y precisamente en  
los extremos, componiendo un marco o bastidor con el cual  
se constituye la caja mediante chapas o un tablero cono



la cama son piezas largas de aproximadamente entre 1'85  
a 2 metros y como son precisamente las que soportan el -  
10 peso del somier, colchón y del usuario, precisan ser -  
fuertes y resistentes. Esto plantea a las fábricas de  
muebles un problema de selección de piezas de madera lim  
pias de nudos y de clase selecta, que dá lugar a un gran  
porcentaje de desperdicios y una labor entretenida, todo  
15 lo cual se traduce en un notable encarecimiento de ésta  
clase de piezas de camas.

La invención tiene la finalidad de resolver el  
citado problema poniendo a disposición de la industria  
del mueble unos largueros prefabricados, que les eviten  
20 la preocupación de una selección y que a la vez sean fuer  
tes, no se alabeen, no resulten muy caros y permitan apro  
vechar desperdicios de madera, resultando además de muy  
buen aspecto y presentación.

El nuevo tipo de larguero a que nos venimos re  
25 firiendo está esencialmente caracterizado porque su cuer  
po macizo está compuesto por una serie de listones de ma  
dera ordinaria incluso de desperdicios, dispuestos lon  
gitudinalmente unos junto a otros, o sea paralelos cubrien  
do toda la longitud con trozos de listones situados unos  
30 detrás de otros, cuyo conjunto de listones constituyen  
el relleno de una caja que se forma con dos listones de  
madera de buena calidad o de colorido y aspecto vistoso  
situados al exterior y a ambos lados longitudinales del  
larguero, componiendo un bastidor con el cual se consti  
35 tuye la caja mediante chapas o un tablero contracha  
peado que forma el fondo y sobre el cual, previamente -  
encolado, se colocan ordenadamente los trozos de listones



rellenando la caja, la cual se tapa con otra chapa o ta-  
blero contrachapado que recubre el relleno de listones  
40 y a los cuales se adhiere por pegamento.

De éste modo podemos emplear para la formación  
del relleno o cuerpo del larguero, trozos de madera de  
inferior calidad, o de desperdicios de madera proceden-  
tes de pequeños trozos inservibles para otros fines, re-  
45 cubriendolo todo con chapas y listones de buena madera  
o al menos vistosa, con la particularidad de que forma un  
cuerpo enlistonado que no se alabea y tiene una gran re-  
sistencia.

Para una más facil comprensión de las carac-  
50 terísticas generales que dejamos expuestas, se acompaña  
una lámina de dibujos con la representación de un ejemplo  
de realización de uno de estos largueros, bien entendido  
que no debe interpretarse en sentido restrictivo sino -  
amplio y general, dado su caracter meramente aclaratorio.

Los citados dibujos nos muestran en la figura  
55 1ª una vista en perspectiva de dos porciones extremas de  
un larguero, cortado, para denotar la variabilidad de su  
longitud y con objeto de que su representación pueda ha-  
cerse a una escala mayor que la que sería posible de re-  
60 presentarse completo, siendo la figura 2ª una sección -  
transversal por A-B, de la figura 1ª.

Refiriendonos a los mencionados dibujos y se-  
ñalando en ellos con números, las diversas partes, vemos  
que éste nuevo tipo de largueros se compone como sigue:

65 Consta de dos listones -1-, situados a ambos  
lados longitudinales, con uno de sus lados externo debi-  
damente conformado para actuar de borde visible del lar-





100

dichas hileras de trozos de listones en sentido longitudinal, paralelas, y unas junto a otras, constituyendo un conjunto macizo enlistonado limitado en cada borde longitudinal por un largo listón visible de diferente naturaleza a los internos de relleno, todo lo cual constituye un a modo de marco o bastidor que, juntamente con el cuerpo interno enlistonado, vá cubierto por ambas caras con chapas encoladas. Y

105

2º.- "NUEVO LARGUERO PARA CAMAS", de conformidad en un todo en lo esencial y fines industriales a lo descrito en la precedente memoria descriptiva y gráficamente representado en los adjuntos planos para su mejor comprensión.

Esta memoria consta de CINCO hojas escritas ó mecanografiadas por una sola cara a doble espacio en 109 líneas.

Valencia, 21 Agosto 1.963

Por autorización del interesado.

101222

Fig. 1

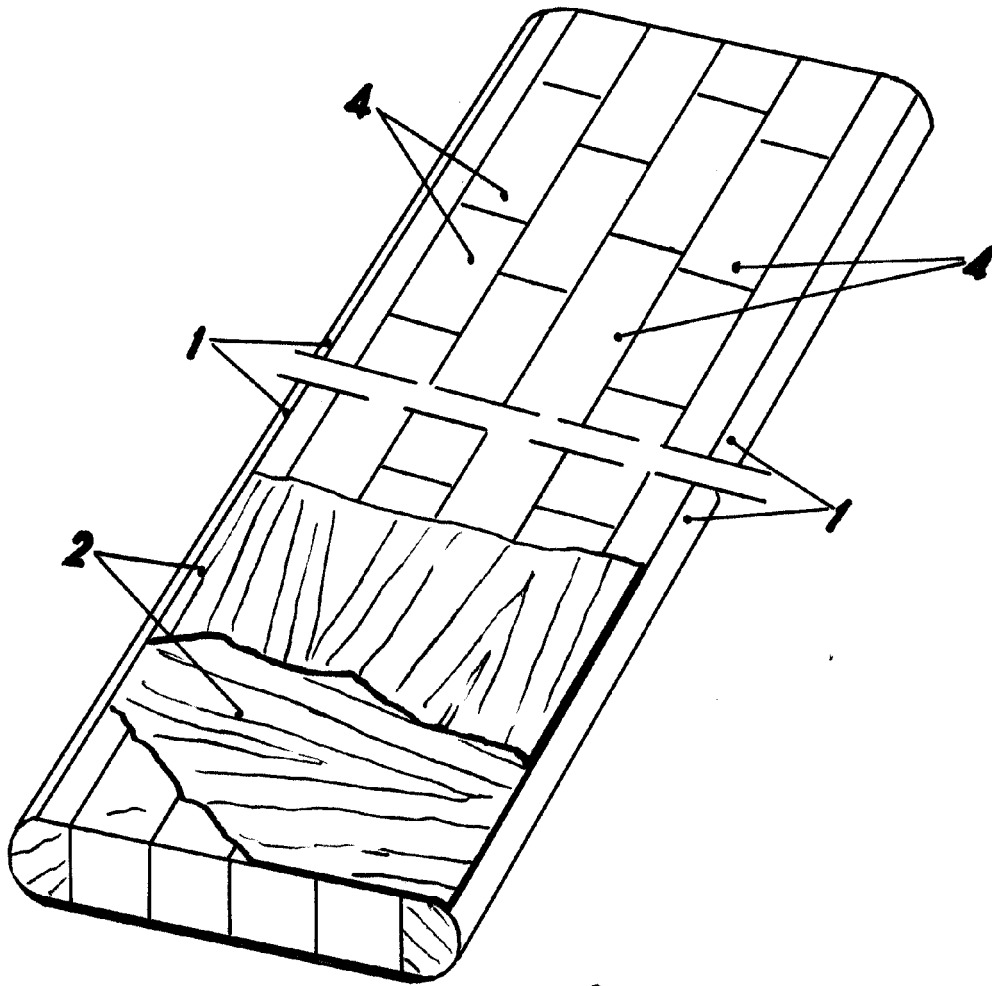
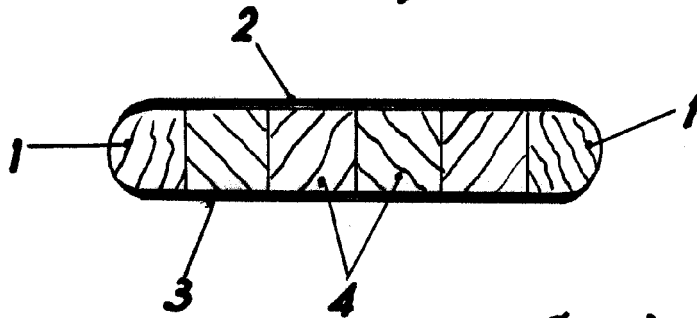

Fig. 2



*Escala Variable*

Valencia, Agosto 1963

P.A.