

10 12 08



MEMORIA DESCRIPTIVA  
=====

Correspondiente a un MODELO DE UTILIDAD por VEINTE años para todo el territorio español, a favor de Don Joaquin PAVIA PITARCH, de nacionalidad española residente en VALENCIA, San Francisco de Borja número 2, por: "CONTERA PARA ENVASE PLEGABLE Y DESMONTABLE".

-----

5. EL objeto de la presente solicitud de registro como Modelo de Utilidad se refiere a una contera para envases plegables y desmontables cuyas características de novedad le confieren la cualidad de aportar a la función para la que se destina de ventajas que le sitúan muy por encima de todo lo conocido.

10. Prácticamente es una mejora de carácter general para la aplicación citada, pero específicamente es un elemento componente del Modelo de Utilidad, del mismo titular, ya registrado con el número 96.487.



5. Dicho Modelo se refiere a un envase plegable y desmontable, precisamente en el cual, la fijación de las caras laterales levantadas al realizar el correspondiente pliegue de las pestañas que a dicho efecto se confieren en el desarrollo plano del envase, se realiza por unas piezas que abarcan cada dos caras contiguas.

10. En aquellos otros casos en que el plegamiento se practique de forma convencional ya conocida en el mercado es también aplicable la contera que nos ocupa.

Ambas aplicaciones representan sendas ventajas sobre lo ya conocido, por su universalidad de empleo.

15. También gana en robustez a sus rivales del mercado, robustez que dimana de la presencia de diédros planos que actúan como auténticos perfiles en "L", de cuya capacidad de carga y resistencia no es necesario hacer estudio.

20. Mas sencillez en la fabricación es otra cualidad que le adorna, ya que al carecer de huecos, es mas sencilla la operación de moldeo especialmente cuando se desarrolla su versión mas técnica que es en materiales termoplásticos.

25. Entonces alcanza su máximo rendimiento de fabricación dando un elevadísimo porcentaje de piezas buenas.

Esta misma ventaja lleva como secuela inseparable un costo de fabricación mas bajo.

30.- La operación de colocación sobre su emplazamiento de trabajo es mas simple, mas rápida y por

3  
101208



ende mas económica.

No requiere mano de obra especializada, se domina sobre la misma experiencia.

5.- Mas bella. Las caras llanas manifiestan a su simple contemplación la solidez de la pieza.

Se ajusta perfectamente con los envases aplilados engarzando un pivote, sobre la base del envase que lleva encima.

10.- Reune por tanto características mas que suficientes para aspirar en derecho al privilegio del registro que se solicita, al amparo de lo prevenido al efecto por el vigente Estatuto sobre Propiedad Industrial.

15.- Se acompaña un dibujo en el que se muestra una manera de llevarlo a la práctica haciendose constar de manera expresa que sus detalles carecen de caracter limitativo alguno toda vez que se citan solamente a titulo de ejemplo.

20.- En la figura 1ª, se muestra una perspectiva de frente, esto es: vista la pieza desde el interior del envase a que se aplica. Se comprende que cada envase llevará cuatro piezas, una en cada esquina armada, pero que resulta innecesario describirlas toda vez que solo se fabrica una pieza y su colocación de una u otra esquina es cuestión de girar la pieza adecuadamente para su perfecto acoplamiento.

25.- Como se ve es una pieza hueca presentando dos caras planas tales que -1- y -2- formando diedro con arista de unión.

30.- La base superior -3- es pentagonal y recibe



las caras mas estrechas -4- y -5- y la frontal -6- que cierra la superficie lateral.

5. Las caras mas estrechas y la frontal son a la vez mas cortas que las primeras -1- y -2- que rebasan la longitud de las otras aparentando unos faldones.

Las caras mas estrechas llevan un profundo entrante tal que -7- destinado a recibir los laterales de la caja o envase a que se aplica.

10. En la base superior y consustancialmente conferido ca un pivote -8- que penetrando en la base del envase apilado inmediatamente encima, fija el estiba-  
miento.

15. A la derecha se representa la vista superior y se emplean los mismos signos convencionales como en toda la representación que se hace, lo que facilita la asociación de ideas de unas figuras a otras.

En la figura 2ª, semuestra como se acopla la pieza que nos ocupa sobre las caras laterales del envase plegable y desmontable a que se aplica.

20. Son -9- y -10- las caras en cuestión y se ve como se insertan en los entrantes -7- de las caras tal que -5- como ya se ha dicho.

25. Suficientemente descrito el invento así como una manera de llevarlo a la práctica se hace constar que el mismo es susceptible de modificaciones de detalles siempre que estas no afecten a su fundamento.

En cuanto a tamaños, dimensiones, y colores se hara tan amplio uso como la Ley autoriza.

N O T A

30. En resumen: EL MODELO DE UTILIDAD, recaerá sobre



Las particularidades de las siguientes

REIVINDICACIONES

- 1.- **CONTERA PARA ENVASE PLEGABLE Y DESMONTABLE,** caracterizado por estar constituido por una superficie envolvente poliédrica cuya base superior es un pentagono irregular con dos lados mayores iguales entre sí y a 90°, consecutivos a los cuales van otros dos que son los mas cortos tambien iguales entre sí y entre ellos el quinto perpendicular a la bisectriz del ángulo recto. Cada uno de estos lados es arista de las caras laterales correspondientes, siendo mas largas y rectangulares las correspondientes al diedro recto, mas cortas y de igual longitud entre sí las otras tres. De ellas las caras correspondientes a las dos aristas mas cortas llevan en su borde libre conferido un entrante en los cuales se insertan las caras del envase plegable a que se aplica la pieza.
5. 10. 15.

- 2.- **CONTERA PARA ENVASE PLEGABLE Y DESMONTABLE,** caracterizado porque en la base superior pentagonal según reivindicacion anterior y consustancialmente conformado se destaca en su centro geometrico un pivote troncoconico de generatriz poco inclinada el cual al estibarse los envases penetra en orificio idonea del fondo del que va encima.
- 20.

- 25.- 3.- **CONTERA PARA ENVASE PLEGABLE Y DESMONTABLE.**

Todo tal y como se describe y reivindica en la presente memoria que consta de cinco hojas escritas a máquina por una sola de sus caras y se ilustra con el dibujo que se acompaña.

Madrid 31 de Agosto de 1.963  
PP.

101208

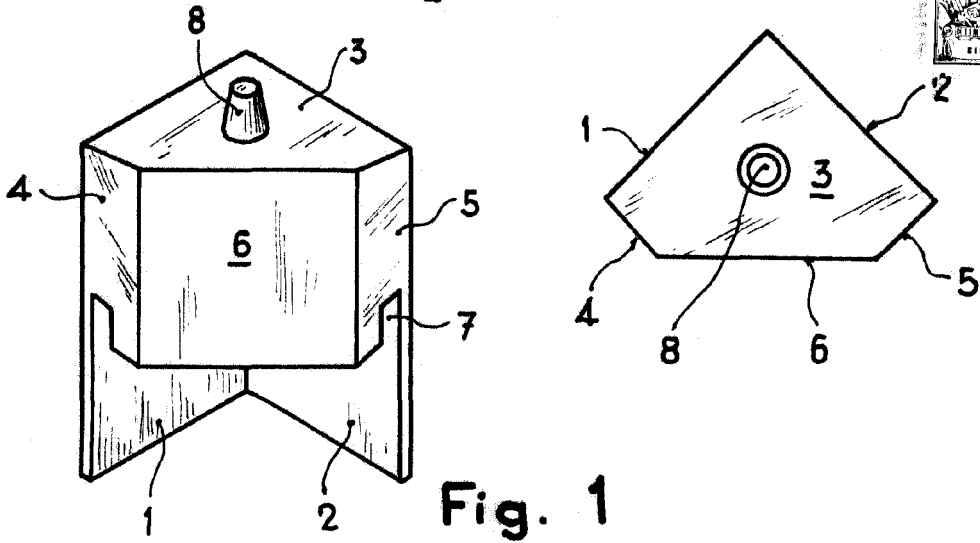

Fig. 1

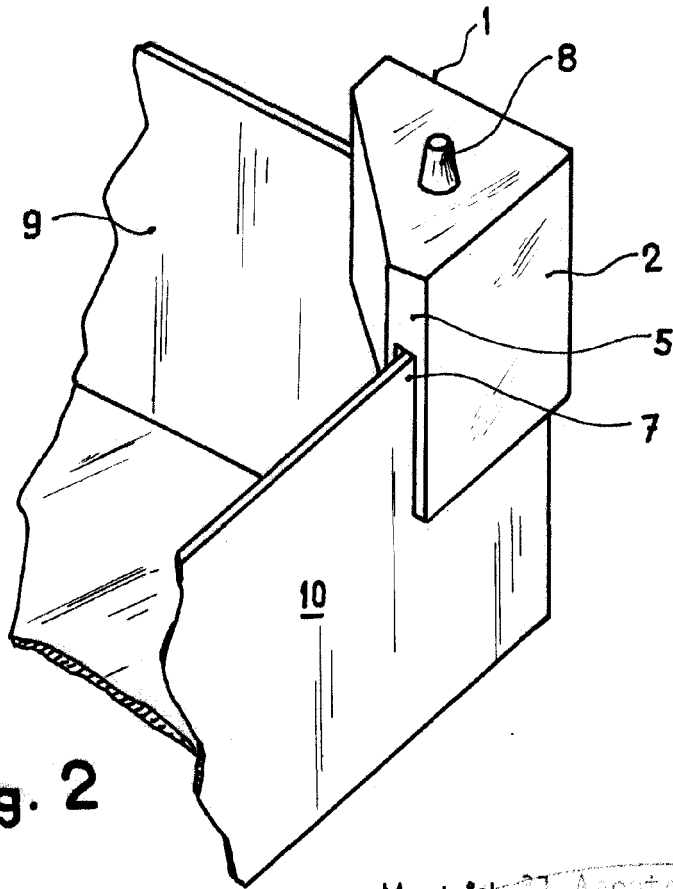

Fig. 2

Madrid, 21 Agosto 1933

*J. Pavia*

ESCALA VARIABLE