

MEMORIA DESCRIPTIVA

Razón social: BERISTAIN y Compañía.- BARCELONA.

# Oficina Técnica de Propiedad Industrial

Fundada en 1886 por

C. Bonet Durán

Ingeniero Industrial

Plaza de la Constitución, 5. — Barcelona

Agente: J. Bonet del Río, Perito Industrial, S. J. C.



## PATENTE DE INTRODUCCION

por 5 años

para "Un perfeccionamiento en la construcción de pistolas de tiro simple"-----

a favor de la Razón social: BERISTAIN y Compañía, domiciliada en BARCELONA.

-----

## MEMORIA DESCRIPTIVA

La presente memoria descriptiva se refiere a una patente de introducción que está destinada a garantizar la explotación exclusiva de un perfeccionamiento introducido en la construcción de pistolas de tiro simple, es decir en las que no son de repetición, especialmente aplicable a las pistolas de pequeño calibre llamadas de salón.

El perfeccionamiento de que se trata consiste esencialmente en disponer, alojado en el hueco de la culata, el resorte que actúa en el gatillo, de tal manera que, haciendo algún tanto prolongada la longitud de la referida culata, dicho resorte puede tener considerable extensión, resultando el gobier-



- 2 -

no del gatillo de una suavidad muy marcada, sin perjuicio de la eficacia de la percusión.

En los dibujos adjuntos se representan, por vía de ejemplos, dos casos de ejecución de pistolas que llevan el perfeccionamiento objeto de la patente.

La figura 1 demuestra la construcción de una pistola de las que el gatillo percute sobre una aguja o estilete que transmite la percusión al pistón del cartucho.

Si se observa esta figura, se verá que el resorte 1 que actúa al gatillo 2 está alojado en un hueco 3 de la culata, y tiene considerable extensión de conformidad con lo antedicho.

En el caso representado en la figura 2, se trata de una pistola en la que el gatillo 4 lleva un pico 5 que percute directamente sobre el pistón del cartucho. El resorte 6 que actúa en el gatillo afecta una disposición análoga al caso anterior, estando alojado en el hueco 7 de la culata.

Estas pistolas pueden ser construídas con detalles muy variables, sin que esta variación afecte a la esencialidad del objeto de la patente de referencia.

#### N O T A

Por la patente de introducción a que se refiere la presente memoria descriptiva, se REIVINDICA la explotación exclusiva de la construcción de pistolas de tiro simple, en las cuales el resorte que actúa la percusión del gatillo está alojado en un hueco de la culata, siendo esta muy prolongada para que dicho resorte pueda tener gran extensión, con objeto de que el gobierno del referido gatillo resulte suave, sin perjuicio

de la eficacia de la percusión.

Sean cuales fueren las circunstancias que concurren con la esencialidad del objeto de la patente, definida en la anterior reivindicación, cual objeto es:

"Un perfeccionamiento en la construcción de pistolas de tiro simple".

Consta la presente memoria de tres hojas foliadas, escritas por una sola cara.

Barcelona, 17 de Diciembre de 1926.

P. p. de la Razón social: BERISTAIN y Compañía,

A handwritten signature in dark ink, appearing to read 'Beristain', is written over a diagonal line that extends from the bottom left towards the top right.



FIG. 1

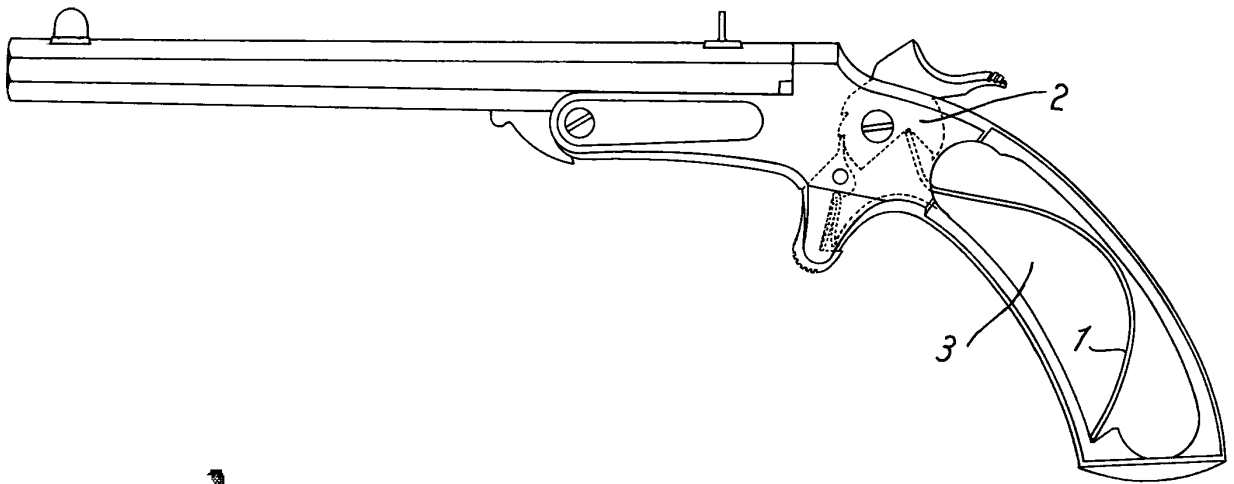
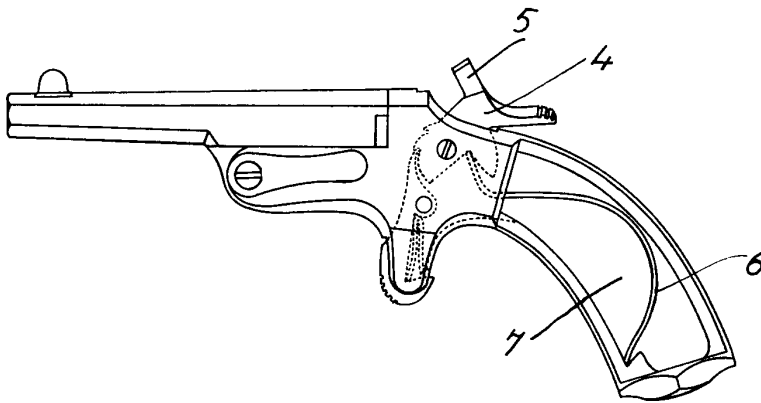

FIG. 2



12 Diciembre 26  
Bona Plé