

10085



MEMORIA DESCRIPTIVA
para solicitar
PATENTE DE MODELO DE UTILIDAD

en

ESPAÑA

por VEINTE años

por: "PORTALÁMPARAS ANTIHUMEDAD".

A nombre de:

Don José Carlos GARCIA BLANCO, de nacionalidad española.

Domicilio:

PUENTES DE GARCIA RODRIGUEZ (La Coruña) Calle Pardo Bazán, núm. 102.

El objeto de la presente solicitud de patente de modelo de utilidad, se refiere a un portalámparas antihumedad cuyas características de novedad le confieren la cualidad de aportar, a la función a que se destinan las siguientes ventajas:

5

a.- Presenta abertura para evacuación de aguas cuando se monta-

100859



invertido, lo que hace que su utilización sea eficaz y segura en iluminaciones de exteriores.

b.- Se monta con gran facilidad posibilitando la instalación de guirnaldas, letreros, motivos y toda clase de iluminaciones.

10 c.- Es barato y de facil fabricación.

En el adjunto plano se ha representado una forma de ejecución del modelo de que se trata.

La figura 1 representa el portalámparas con una lámpara montada.

15 La figura 2 es el portalámparas en vista girada 90° respecto a la anterior y

La figura 3 indica una vista en sección.

20 Como puede apreciarse, el portalámparas que se preconiza consta de una caja cilindrica (1) provista de rosca interior y abierta por abajo y cerrada por arriba, llevando unas ventanas laterales (2) para evacuación de aguas. En la tapa, centrado, posee un tornillo (3) que sirve para establecer conexión y el casquillo va dotado de un aro envolvente (4) de alambre galvanizado, de diametro variable, que ademas de sujetar al portalámparas en su circunferencia exterior, llevará dos conexiones (5) soldadas y que perforan su pared sirviendo de alimentación exterior del casquillo de la lámpara.

25 Este modelo es realizable en cualesquiera tamaños y materiales adecuados, siendo susceptible de toda clase de modificaciones de detalle que no alteren su fundamento.

-:- N O T A -:-

30 Los puntos de invención propia y nueva que se presentan para que sean objeto de esta patente de modelo de utilidad, en España, por veinte años, son los siguientes:

35 1º.- Portalámparas antihumedad caracterizado porque consta de un casquillo cilindrico, abierto por un extremo y cerrado por el otro, con roscado interior, y dotado, en su pared, de aberturas para evacuación de -

100859



aguas, llevando centrado en el fondo un tornillo de conexionado al intermedio de la lámpara, y estando provisto de un aro envolvente de alambre que lleva dos conexiones soldadas que perforan la pared del casquillo para alimentación al exterior del casquillo de la lámpara.

40

2º.- "PORTALAMPARAS ANTIHULEDAD"

Tal y como se ha descrito en la memoria que antecede, representado en el dibujo que se acompaña y para los fines que se han especificado.

Consta la presente memoria descriptiva de tres hojas escritas a máquina por una sola cara.

Madrid, 31 Julio de 1.963

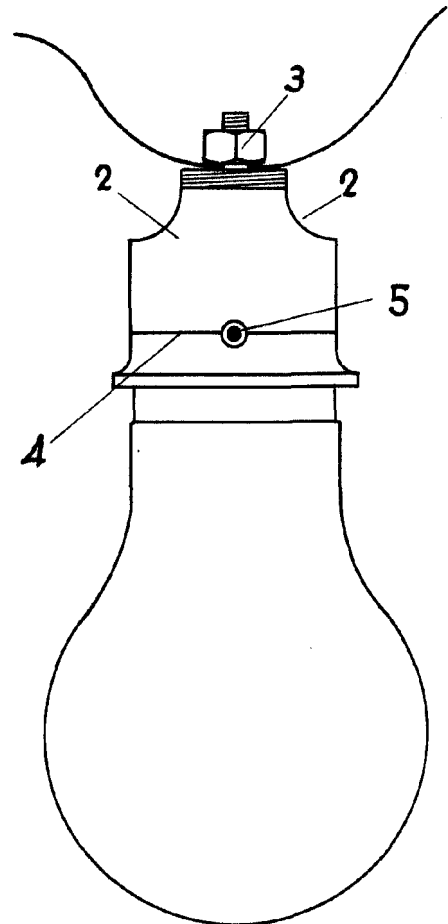

FIG-1

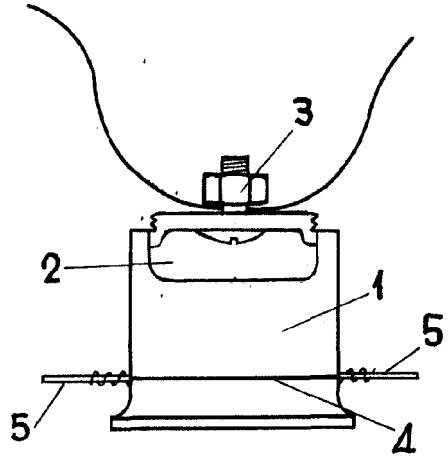

FIG-2

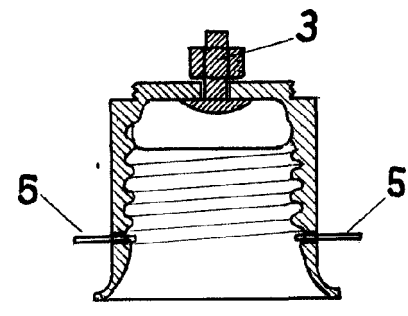

FIG-3

31 MAR 1963

ESCALA VARIABLE