

100822



PATENTE DE MODELO DE UTILIDAD  
por VEINTE AÑOS

a favor de Don Pedro MARTOS Nava-  
rre , de nacionalidad española, domiciliado en Bar-  
celona, calle Andrade, número 155, por :

"UN ENVASE PERFECCIONADO".

MEMORIA DESCRIPTIVA

- 1 El presente Modelo de Utilidad tiene por objeto un  
envase perfeccionado, del tipo que comprende una base de  
cartón u otro material semirrígido, opaco, y una tapa en-  
cajable, realizada totalmente a base de un material trans-  
5 parente, a fin de permitir la libre inspección de los ar-  
tículos envasados.

Los envases de este tipo conocidos hasta la fecha obe-  
decen a dos modalidades distintas, en una de las cuales  
la base de cartón presenta una pestaña perimetral hori-  
10 zontal inferior, que constituye un reborde sobre el que se  
apoya el borde de la tapa transparente en la posición de  
cierre, mientras que en la otra, la base opaca presenta

100822



en sus aristas unas prolongaciones verticales, a modo de columnas, sobre cuyas extremidades se apoya la base de la tapa. Ninguna de estas soluciones puede considerarse como definitiva, la primera por afean el conjunto del envase, disminuyendo notablemente su esbeltez y dificultando su almacenaje, y la segunda por resultar totalmente inapropiada para un buen número de artículos, quitando visibilidad al contenido y afeando también notablemente el conjunto del envase.

La presente solicitud tiene precisamente por objeto un envase del expresado tipo, en el que -en forma radical y sin complicar de manera apreciable la construcción- se han subsanado los defectos antes señalados, habiéndose suprimido totalmente tanto la pestaña inferior, como las columnas de apoyo de la tapa. En el envase que se trata de registrar, en efecto, la tapa -totalmente constituida a base de material transparente- queda apoyada por su base sobre el borde de unos tabiques verticales -asimismo constituidos de material transparente- que sobresalen verticalmente de la base o caja propiamente dicha, prolongando las paredes laterales -de altura mínima- que presenta la misma. Las paredes interiores transparentes de apoyo de la tapa, resultan totalmente invisibles desde el exterior, una vez realizado el cierre, permitiendo la libre inspección del contenido, y no afeando en absoluto la apariencia del conjunto.

Con el único fin de aclarar cuanto queda expuesto, con la presente Memoria Descriptiva, se acompaña una lámina de dibujos, en los que, desde luego, sin caracter limitativo de ninguna clase, se ha representado un ejemplo concreto de realización práctica del envase perfeccionado que se trata de registrar.

100822



En estos dibujos: la figura 1 es una vista en perspectiva del conjunto del envase, supuesta desmontada la tapa transparente, y la figura 2 es un corte transversal del mismo conjunto, con la tapa situada en la posición de cierre.

5

Refiriéndonos, pues, a estos dibujos:

El envase en cuestión comprende una base realizada en material semirrígido opaco, preferentemente cartón, cartulina o análogo, que adopta la forma de una cubeta, presentando una base propiamente dicha 1, plana, de planta cualesquiera adecuada, poligonal, circular, ovalada, etc., y unas paredes laterales 2, de escasa altura, ortogonales a aquélla. A la parte interior de estas paredes laterales se hallan solidarizados unos tabiques 3, esencialmente constituidos a partir de un material laminar transparente, y asimismo ortogonales a la base 1, que sobresalen ampliamente por la parte superior. El borde superior de estos tabiques transparentes queda en disposición de servir de apoyo a la base 4, realizada en material transparente, y cuyas paredes laterales 5, encajan sobre aquellos tabiques, prolongándose hasta las proximidades del plano de la base 1.

10

15

20

El envase podrá, como es lógico, presentar la forma, dimensiones y proporciones que en cada caso se considere conveniente, pudiendo ser utilizado para envasar los más variados artículos y productos, especialmente pañuelos, corbatas, guantes, cinturones, objetos de regalo, bombones y otros productos de pastelería, etc., etc.

25

Resta ya únicamente hacer constar de una manera general y expresa que, como se comprende y es lógico, en la realización práctica del envase perfeccionado que ha quedado descrito, cabrá introducir todas aquellas adiciones y modificaciones de detalle que no afecten a lo que cons-

30

100822



tituye la esencialidad del registro que se solicita.

N O T A

SE REIVINDICA:-

- 5           1 - Un envase perfeccionado, caracterizado por com-  
prender una base plana realizada en material opaco, y  
dotado de unas paredes laterales ortogonales de escasa  
altura, asimismo de material opaco, a las que se hallan  
solidarizados unos tabiques de material transparente,  
también ortogonales a la base, que sobresalen ampliamen-  
10       te por la parte superior, y cuyo borde libre sirve de  
apoyo para la base de una tapa, realizada totalmente de  
material transparente, cuyas paredes laterales encajan  
sobre aquellos tabiques, prolongándose hasta las proxi-  
midades del plano de apoyo del envase.
- 15           2 - Un envase perfeccionado.

Consta la presente Memoria Des-  
criptiva de cuatro hojas mecanografía-  
das, escritas por una sola cara, nume-  
radas del 1 al 4 y con sus líneas nu-  
meradas, a su vez, de cinco en cinco  
y de dibujos, anexos.

Barcelona, 19 JUL. 1963  
P.A.

LEONCIO DEL RÍO CUYAS  
P. P.

100822



FIG. 1

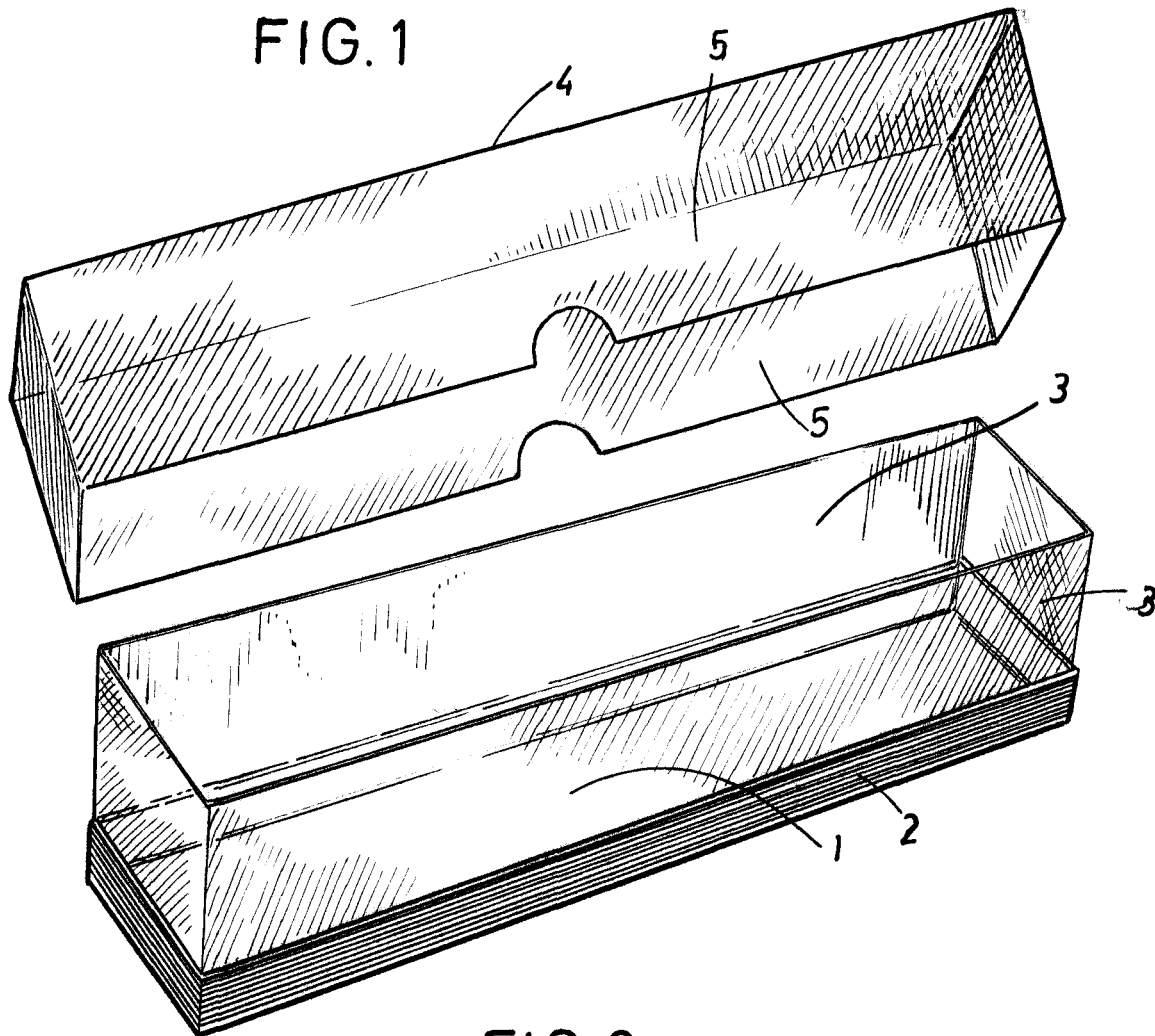
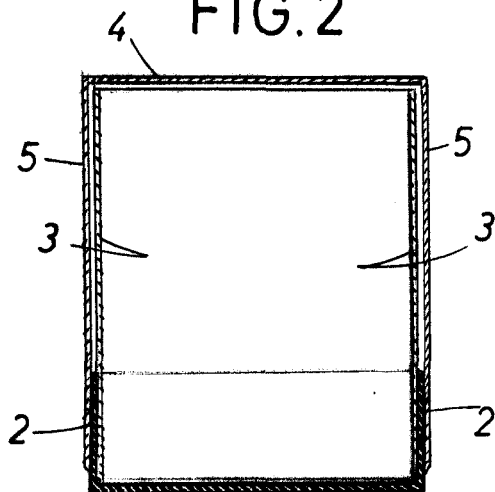

FIG. 2



1/ Barcelona 19 Julio 1963  
P.A. LEONCIO DEL RIO CUYÁS  
P. P. *Leoncio*