

ES/.

(Gr. 2. Clase 13.)

Rep. 15.101.



P A T E N T E

a favor de

SIEMENS SCHUCKERTWERKE G. m. b. H.

por:

" Disposición refrigerante para las ranuras de junta en los hornos eléctricos de recocer metales sin oxidación "

M e m o r i a D e s c r i p t i v a

Los hornos para recocer metales sin oxidación, son llenados durante su funcionamiento con un gas protector y se procura que no pueda penetrar en el interior de la campana protectora porción alguna de aire exterior, haciendo que los bordes inferiores de la campana queden introducidos en unas ranuras circulares llenas de un material de cierre. Constituye sin embargo un inconveniente de esta disposición el hecho de que el material de cierre, por ejemplo, aceite sea alterado por la acción del calor. Por lo tanto se ha dispuesto la refrigeración artificial del material contenido en la ranura de

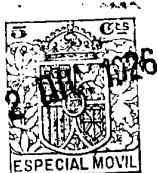

cierre por medio de serpentines por los cuales circula agua fría. Estos serpentines de refrigeración requieren mucho espacio y son caros. Estos son especialmente incómodos en aquellos hornos de recocido sin oxidación, dispuestos sobre carretillas transportables, por ser necesario proveerlos de tubos para la conducción del agua que entorpecen el libre movimiento de la carretilla y cuyo cierre hermético se consigue difícilmente gastándose rápidamente por el trabajo rudo de la instalación.

El objeto de la presente invención lo constituye una disposición para la refrigeración de las ranuras de cierre en hornos de recocer metales sin oxidación, con la cual se evitan estos inconvenientes y que especialmente permiten el libre movimiento del horno de manera que este puede funcionar en cualquier punto.

La invención consiste en disponer a las ranuras de cierre rodeadas de un recipiente de agua que por el enfriamiento debido a su evaporación enfría al líquido de cierre contenido en las ranuras.

En el plano adjunto se representa a un horno de recocer metales sin oxidación, provisto de una tal disposición refrigerante dispuesta por ejemplo en un horno transportable.

-a- representa al material que debe ser recocido, dispuesto sobre un zócalo o mesa -b- aisladora de calor que descansa en la plataforma hueca -c- del carro -d-. En la plataforma se dispone una ranura circular -c- en la cual se coloca el aceite que debe constituir el cierre y en el cual se inmergen los bordes inferiores de la campana protectora -f- y de la campana de recocido -g-.

Con esta disposición el aceite contenido en las ranuras de cierre no experimenta variación alguna por el calor. Se necesitan grandes cantidades de calor hasta que el agua del interior de la plataforma -c- se evapora y mientras dura la evaporación de esta, la temperatura del aceite no puede sobrepasar los 100° C. A esta temperatura los aceites no son alterados.

El agua contenida en la plataforma del carro -c- puede ser añadida fácilmente y ser vigilada continuamente por medio de un in



dicador de nivel u otro dispositivo de señales cualquiera. Esta disposición presenta la ventaja de que los bordes inferiores de la campana de recocido así como de la campana protectora se encuentran protegidos de la acción del calor y de que el mecanismo transportador del carro no se encuentra sometido a temperaturas elevadas.

---..N O T A..---

Se reivindica como objeto de esta patente:

- 1). Disposición refrigerante para las ranuras de cierre de los hornos eléctricos de recocer metales sin oxidación, caracterizada por que la ranura se encuentra rodeada por un recipiente de agua que por la evaporación de ésta enfria al líquido de cierre contenido en las ranuras de cierre.
- 2). Disposición refrigerante según la reivindicación 1 caracterizada por que el mismo recipiente de agua se encuentra provisto por su parte superior de una ranura para contener al material de cierre.
- 3). Disposición refrigerante para las ranuras de junta en los hornos eléctricos de recocer metales sin oxidación.

Barcelona, 2 diciembre 1926.
P. A.

SIEMENS SCHUCKERT - INDUSTRIA ELÉCTRICA
SOCIETAT ANÓNIMA

2 DIC

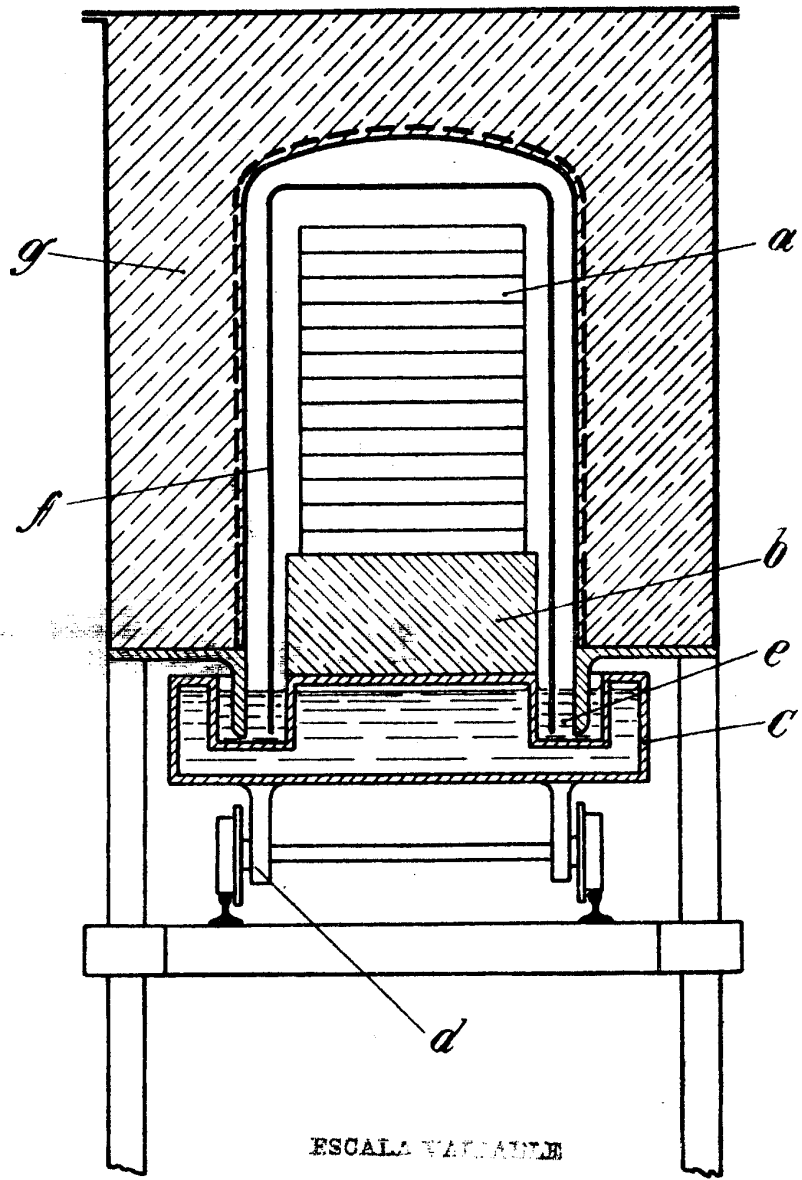

ESCALA VARIABLE

SIMENS & CO. S.A. DE INGENIERIA ELECTROTECNICA

Handwritten signature: H. Hermann