



100664

*Memoria Descriptiva*

*sobre:*

"Expositor de tubos".

=====

*Solicitante:* D. ANGEL SOROA LIANO, de nacionalidad española,  
residente en: Madrid-2, C/ del Doctor Esquerdo, nº 29.

=====

El presente invento, se refiere a un expositor de tubos, mas concretamente a un soporte para exponer tubos que contengan pasta de cualquier clase en los establecimientos del ramo, de una forma atractiva de manera que llame la atención de los posibles clientes.

5.



En esencia, el expositor esta constituido por una lámina que mantenida en una posición sensiblemente vertical sirve de soporte al tubo el cual aparece a través de una serie de recortes, encontrándose dicha lámina impresa con dibujos publicitarios alegoricos al contenido del tubo, u otra clase cualquiera de ornamentación, de forma que aquel destaque netamente contra su soporte.

5.

A continuación se describe con referencia al dibujo adjunto uno de tales expositores.

10.

En el dibujo, se representa:

Figura 1, el expositor visto de frente,

Figura 2, el mismo expositor visto de perfil.

15.

Como antes se ha dicho el expositor consta de una lámina 1 con diversos dibujos y leyendas y que presenta un par de recortes 2 y 3 a través de los cuales asoman respectivamente el cuerpo y la cabeza del tubo 4. Dicho tubo se halla sujeto contra la lámina mediante un soporte 5 dispuesto en la parte posterior del exhibidor; dicho soporte esta constituido por una caja de forma paralelepipedica, abierta por sus dos extremos y que en su arista inferior tiene una lengüeta 6 que sirve de apoyo juntamente con el vértice inferior de la lámina.

20.

El tubo puede ser fácilmente introducido en la caja quedando así dispuesto para su exhibición, y en caso necesario dicha caja puede ser plegada por sus aristas cuando quieran apilarse los expositores, por ejemplo para su transporte.

25.



N O T A

- Descrita suficientemente la naturaleza del invento, así como la manera de realizarlo en la práctica, debe hacerse constar que las disposiciones anteriormente indicadas, son susceptibles de modificaciones de detalle en cuanto no altere su principio fundamental, siendo lo que constituye la esencia del referido invento y por lo que se solicita Modelo de Utilidad por 20 años en España, sobre: "EXPOSITOR DE TUBOS"; caracterizándose por lo siguiente:
5. 1ª.- Expositor de tubos, caracterizado por comprender una lámina de un material de cierta rigidez, la cual presenta una serie de recortes, a través de los cuales asoma el tubo expuesto, que queda enmarcado y
10. 15. destacado por los citados recortes y dibujos efectuados en la lámina, siendo preferentemente los recortes dos, uno que presenta el cuerpo del tubo, y otro para el tapón del mismo.
20. 2ª.- Expositor, según reivindicación 1ª, caracterizado por presentar en su parte posterior una caja abierta en sus dos extremos longitudinales, que sirve de soporte al tubo.
25. 3ª.- Expositor, según reivindicaciones anteriores caracterizado porque en su base anterior, la caja está provista de una pestaña que sirve como pie de apoyo, sosteniéndose el expositor en una posición sensiblemente vertical. apoyado en la citada pestaña y en el borde inferior del mismo.
30. 3ª.- Expositor de tubos; tal y como queda sustancialmente descrito en la presente memoria e ilustrado

100664

- 4 -



en el adjunto dibujo.

Esta memoria consta de 4 hojas escritas a máquina por una sola cara.

Madrid,

20 JUL. 1963

ANGEL SOROA LIAÑO.

J. GOMEZ ACEBO Y MODEI  
P. P.

100664

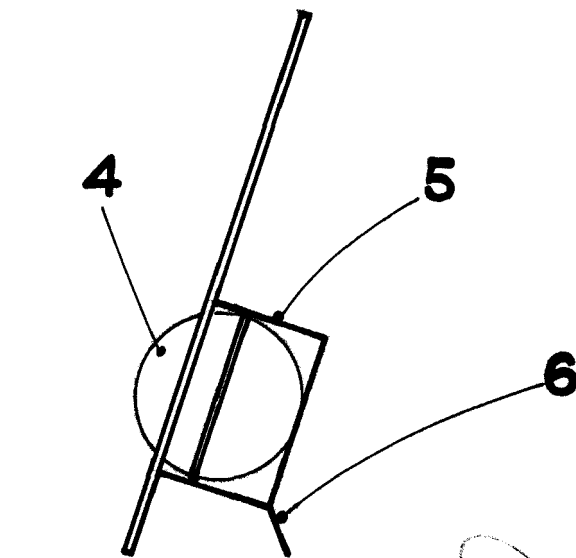
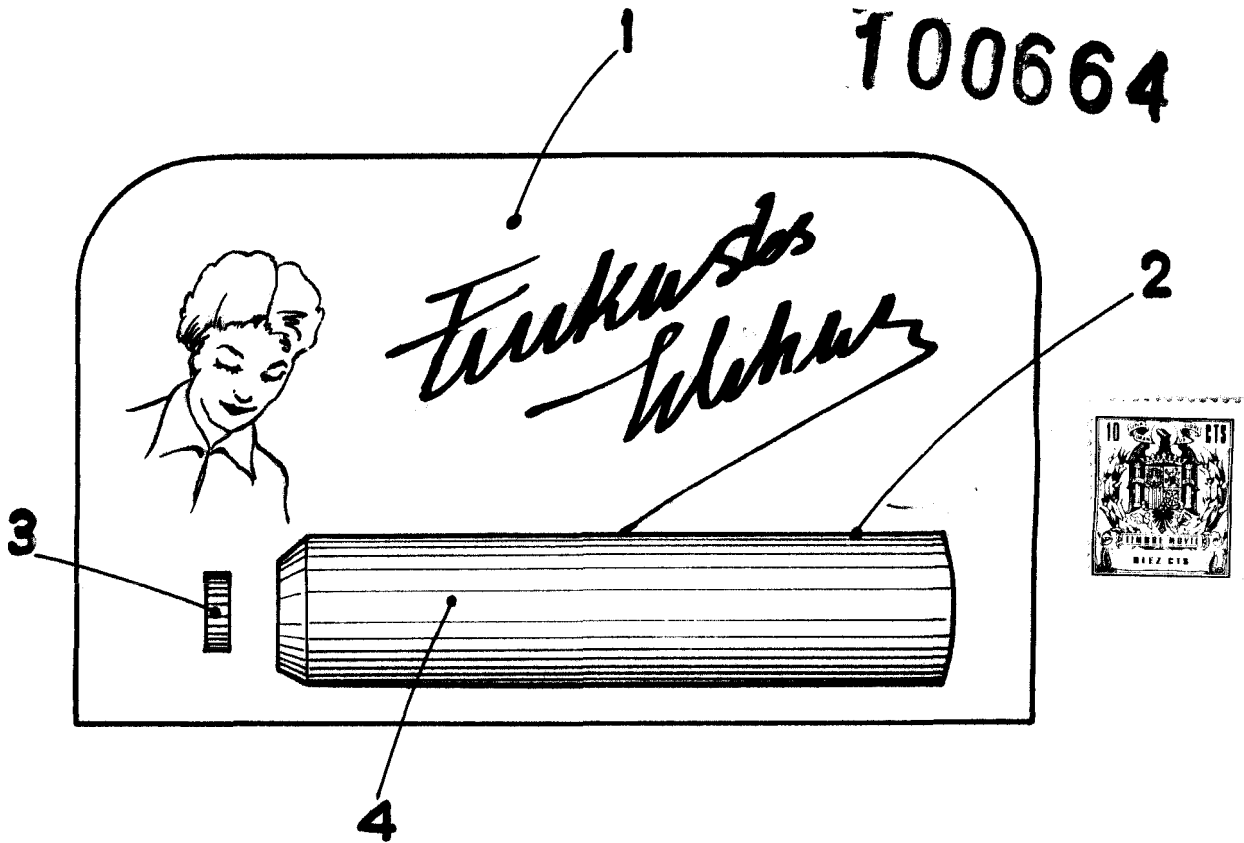

ESCALA VARIABLE.

MADRID.

ANGEL SOROA LIAÑO

20 00 283

J. GOMEZ ACEBO Y MODESTO

M.P.