



100656

M O D E L O
D E
U T I L I D A D

por "UN DISPOSITIVO PARA ALMACENAJE Y VERTIDO DE APOSITOS", a favor de DON FEDERICO NADAL ARRAUT, de nacionalidad española, domiciliado en BARCELONA, Plaza Real nº 14.

- . -

MEMORIA DESCRIPTIVA

El presente modelo de utilidad se refiere a un dispositivo para almacenaje y vertido de apósitos.

5. El modelo consiste en un dispositivo colector de apósitos usados o similares, aplicable con preferencia en los cuartos de aseo propios de hoteles, residencias, etc., el cual dispositivo está constituido por un cajetín que comprende una embocadura de entrada practicable mediante tapa, y un frente enterizo basculante, curvado por su zona inferior, para sentar contra los bordes de los laterales del cajetín, dando lugar esta
10. zona curvada al fondo propiamente dicho del dispositivo. La



basculación de este frente enterizo permite la expulsión total del contenido del dispositivo.

Este dispositivo, presenta en la zona inferior un soporte para colocación de bolsas para envoltorios de los apósitos usados.

5.

Con el fin de facilitar la explicación, se acompaña a la presente memoria descriptiva de una lámina de dibujos en la que se ha representado un caso de realización que se cita a título de ejemplo.

10.

En los dibujos:

En la figura se aprecia un dispositivo que comprende un lateral posterior 1 aplicable contra el paramento, y dos laterales 2 a escuadra con respecto al anterior, que presentan su borde inferior en curvatura adecuada para recibir al frente enterizo basculante 3, cuya zona curvada inferior es el fondo real del dispositivo, comprendiendo en su cara externa un tirador 4, para realizar el basculado, y en consecuencia el vertido de los apósitos por el plano inclinado resultante.

15.

20.

El modelo, dentro de su esencialidad, puede ser llevado a la práctica en otras formas de realización que difieran en detalle de la indicada a título de ejemplo en la descripción y a las cuales alcanzará igualmente la protección que se recaba. Podrá, pues, construirse en cualquier forma y tamaño, con los materiales más adecuados por quedar todo ello comprendido en el espíritu de las reivindicaciones.

25.



NOTA 100656

20 JUL 1963

Descrito el objeto y utilidad de la presente invención, lo que se declara como no divulgado ni practicado en España, comprende las siguientes reivindicaciones:

5. 1. Un dispositivo para almacenaje y vertido de apósitos, caracterizado esencialmente por el hecho de estar constituido por un cajetín que comprende un lateral posterior aplicable contra el paramento, y dos laterales a escuadra con respecto al anterior, que presentan su borde inferior en adecuada curvatura para recibir a un frente enterizo y basculante curvado por su zona inferior, 10. la cual zona constituye el fondo real del dispositivo y que presenta en su cara externa un tirador para realizar el basculado y en consecuencia el vertido de los apósitos por el plano inclinado resultante, presentando el dispositivo una tapa articulada por uno de sus bordes a la embocadura superior de 15. entrada.

2. Un dispositivo para almacenaje y vertido de apósitos.

20. Según se describe y reivindica en la presente memoria que consta de 3 hojas, foliadas y escritas a máquina por una sola de sus caras, acompañadas de 1 lámina de dibujos.

Madrid, a 20 JUL. 1963

p.a.

JAIMÉ ISERN MIRALLES

P.P.

100656

20

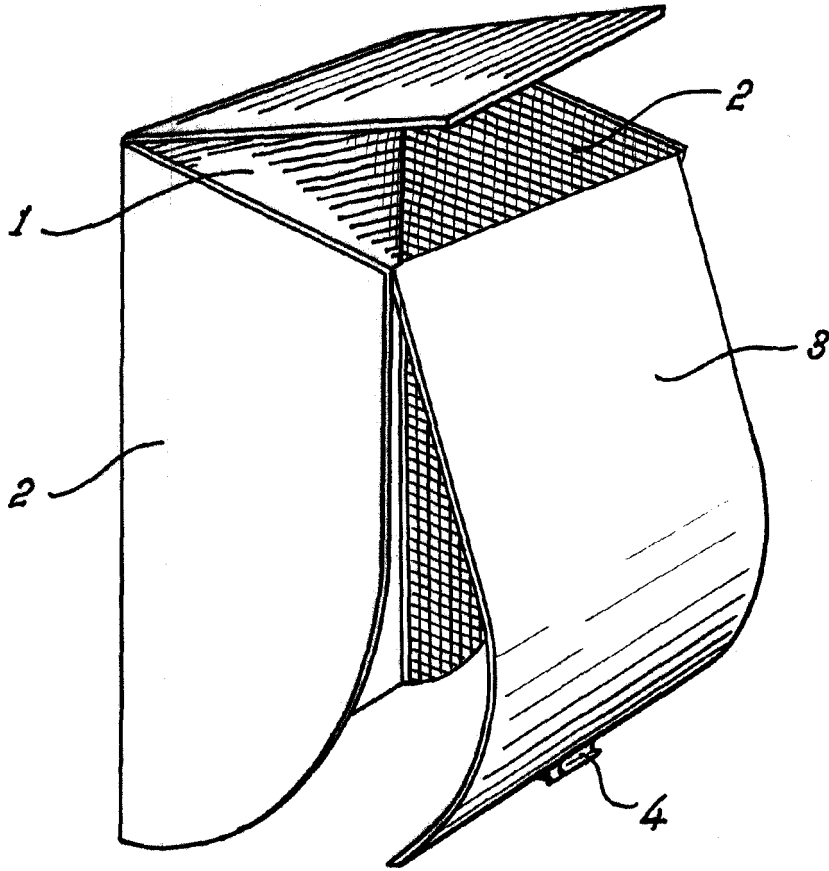

Madrid, 20 JUL. 1963
Jaime Isern

p.p.