



1953

100635

100635

M O D E L O
D E
U T I L I D A D

por "UNA CAJETILLA PERFECCIONADA PARA CIGARRILLOS", a favor
de DON ANTONIO POZO VICENTE , de nacionalidad española, resi-
dente en BARCELONA, Via Layetana, nº 52.

= . =

MEMORIA DESCRIPTIVA

El presente modelo de utilidad se refiere a una cajetilla
perfeccionada para cigarrillos.

5. Consiste el modelo en una cajetilla de material
flexible e impermeable moldeado, que impide el paso de la
humedad, y que conserva su forma, sin sufrir deformaciones
pese a que en su interior se alojen pocos e incluso un solo
cigarrillo.

10. La cajetilla presenta en el brocal un escalón en todo
su contorno, comprendiendo una tapa que encajando en el borde
llega al tope quedando limitada su introducción de acuerdo con
la longitud de los pitillos alojados en el cuerpo.



Con el fin de facilitar la explicación, se acompaña a la presente memoria descriptiva de una lámina de dibujos en la que se ha representado un caso de realización que se cita a título de ejemplo.

5. En los dibujos

La figura única, representa una vista en perspectiva de la cajetilla, separados ambos cuerpos que la componen.

La figura 2 es una sección en alzado en detalle del acople de tapa y cuerpo.

10. Consiste en una cajetilla que comprende un cuerpo 1 y tapa 2. El cuerpo y tapa presentan un escalón respectivo 3 y 4 en todo su contorno, constituyendo ambos escalones el tope de introducción.

15. El modelo, dentro de su esencialidad, puede ser llevado a la práctica en otras formas de realización que difieran en detalle de la indicada a título de ejemplo en la descripción y a las cuales alcanzará igualmente la protección que se recaba. Podrá, pues, construirse en cualquier forma y tamaño, con los materiales más adecuados, por quedar todo ello comprendido en

20. el espíritu de las reivindicaciones.



NOTA 100635

Descrito el objeto y utilidad de la presente invención, lo que se declara como no divulgado ni practicado en España, comprende las siguientes reivindicaciones.

5. 1. Una cajetilla perfeccionada para cigarrillos, caracterizada esencialmente por el hecho de estar constituida en material flexible e impermeable, formando un cuerpo que presenta en el brocal un escalón en todo su contorno comprendiendo una tapa que encajando en el borde llega al tope quedando limitada su introducción de acuerdo con la longitud de los pitillos alojados en el cuerpo.
- 10.

2. Una cajetilla perfeccionada para cigarrillos.

- Según se describe y reivindica en la presente memoria descriptiva que consta de tres hojas foliadas y escritas a máquina por una sola de sus caras, acompañadas de una lámina de dibujos.
- 15.

Madrid, a 17 JUL. 1963

ANTONIO POZO VICENTE

p.a.

JAME ISERN MIRALLES

R.P.

10 0635



Fig. 1

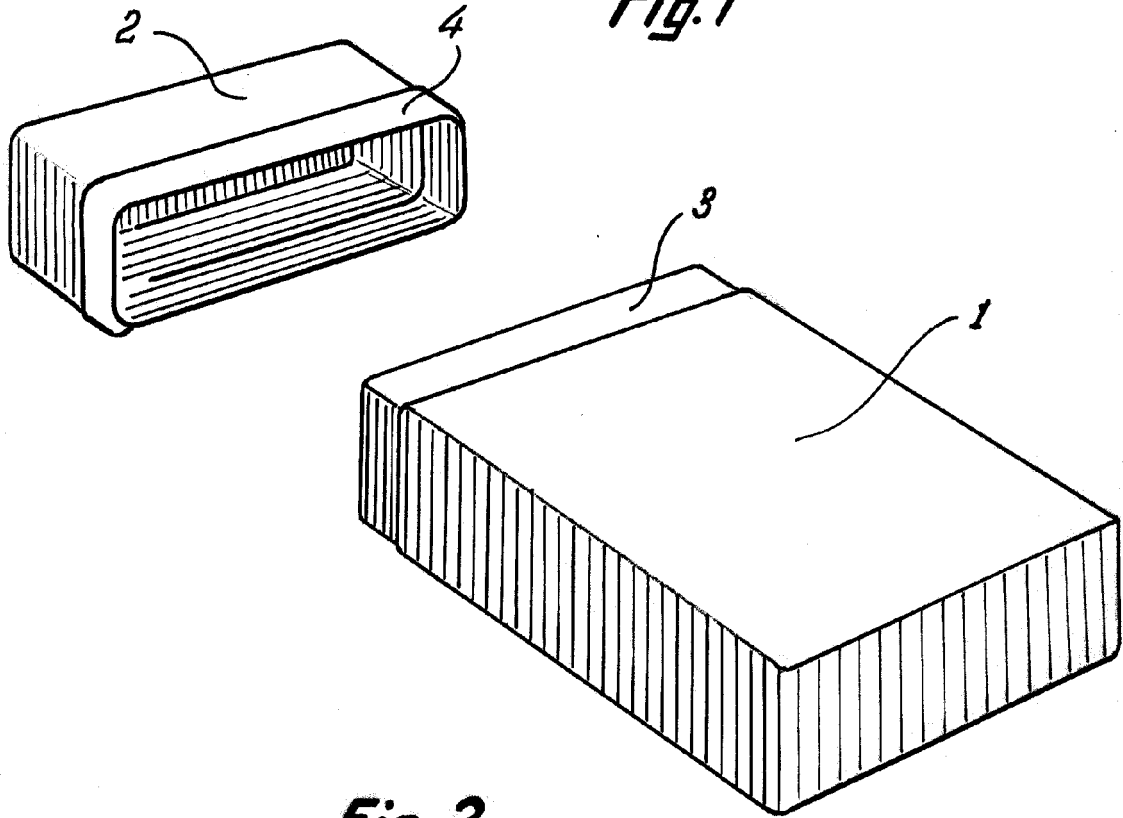
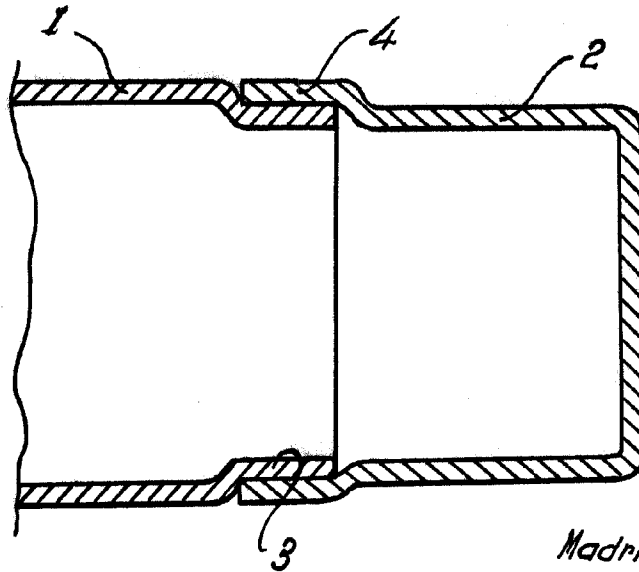

Fig. 2



Madrid, 17 JUL. 1963
p.p. Jaime Isern