

100578

-4 JUL.



100578

M O D E L O  
D E  
U T I L I D A D

a favor de Don Juan MAYMÓ FIGUERAS, de nacionalidad española, residente en Barcelona, Calle Balmes, 270, por "ESTUCHE PARA BARRAS DE COSMÉTICOS".

- . -

MEMORIA DESCRIPTIVA

La presente invención se refiere a un nuevo estuche para lápices o barras de cosméticos de realización completamente nueva en realización con otras anteriormente conocidas, siendo la presente de fabricación más sencilla y económica.

5.

El estuche aludido, consta de un cuerpo tubular de paredes externas roscadas, solidarizado por su extremo inferior a un botón de accionamiento y sobre el cual está acoplado a rosca un anillo deslizable longitudinalmente a lo largo de él, cuyo anillo tiene formada una ranura circu-

10.



lar interna en la que quedan alojados sendos tetones sobresalientes transversalmente de una cazoleta portadora de la barrita de cosmético, después de atravesar ranuras correspondientes formadas longitudinalmente en el cuerpo roscado, quedando el conjunto cubierto por el correspondiente capuchón.

5. Los dibujos adjuntos muestran a título de ejemplo no limitativo del alcance de la presente invención, un caso práctico de realización de un estuche según las características descritas.

10. En dichos dibujos: La figura 1 muestra una sección longitudinal del estuche en alzado; y la figura 2 se refiere a una sección, según la línea II-II de la figura 1.

15. Según la representación de los dibujos, el estuche objeto de la presente invención está constituido por el cuerpo tubular -1- cuyas paredes externas tienen formado el roscado -2- y cuyo extremo inferior lleva fijado el botón de accionamiento -3-, a cuya masa se solidariza por oclusión.

20. Superpuesto al botón -3- se halla dispuesto el anillo -4-, de paredes internas -5- dotadas de una rosca que se ajusta con la del cuerpo -1-, de manera que es posible el deslizamiento del primero sobre este último.

25. En el interior del cuerpo -1- se desliza axialmente la cazoleta -6- portadora del lápiz o barra de cosmético -7- fijado a la misma mediante los nervios -8-, y cuya cazoleta tiene previstos unos tetones -9- que sobre-

100578

- 3 -



5. salen lateralmente en sentido transversal con respecto a su eje. Estos pivotes, después de atravesar las ranuras longitudinales -10-, formadas en el cuerpo -1-, se alojan en el interior de una ranura circular interna -11- formada en el anillo -4-, constituyendo la combinación de estos elementos el dispositivo para hacer sobresalir al exterior el lápiz de cosmético -7-.

10. En efecto, al accionar el anillo -4- y promover su desplazamiento hacia la parte superior, la cazoleta -6- es arrastrada conjuntamente en virtud del acoplamiento de sus tetones -9- con la ranura -11-.

Como puede observarse en la figura 1, el conjunto descrito se halla subierto por el capuchón -12- que se ajusta por simple presión sobre el cuerpo tubular -1-.

15. Serán independientes del objeto de la presente invención, los materiales empleados en los distintos elementos constitutivos del estuche, así como las formas y dimensiones, tanto absolutas como relativas de los mismos, y en consecuencia, todo cuanto no afecte a su esencialidad.

--

#### N O T A

20. Se reivindica como objeto del presente modelo de utilidad:

1. Estuche para barras de cosméticos, que se caracteriza por el hecho de comprender un cuerpo tubular de paredes externas roscadas, solidarizado por su extremo in-

100578 - 4 -



ferior a un botón de accionamiento y sobre el cual se halla acoplado a rosca un anillo deslizable a su largo, cuyo anillo tiene formada una ranura circular interna en la que están alojados los extremos de sendos tetones sobresalientes transversalmente de una cazoleta portadora de la barra de cosmético, dispuesta en el interior del cuerpo tubular y que atraviesan unos cortes longitudinales formados en el mismo, estando el conjunto cubierto por un capuchón de cierre.

5.

10.

2. Estuche para barras de cosméticos.

La presente memoria consta de cuatro hojas foliadas escritas a máquina por una sola cara.

Barcelona, 4 de Julio de 1963

Juan MAYMÓ FIGUERAS

p.a.

10176

Fig. 1

100578

Fig. 2

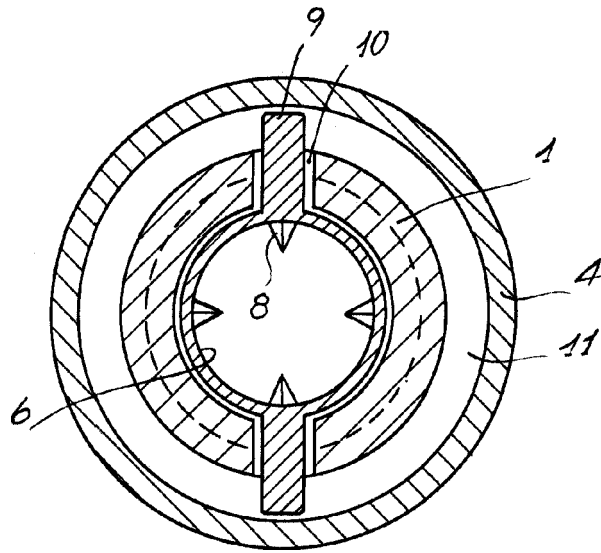
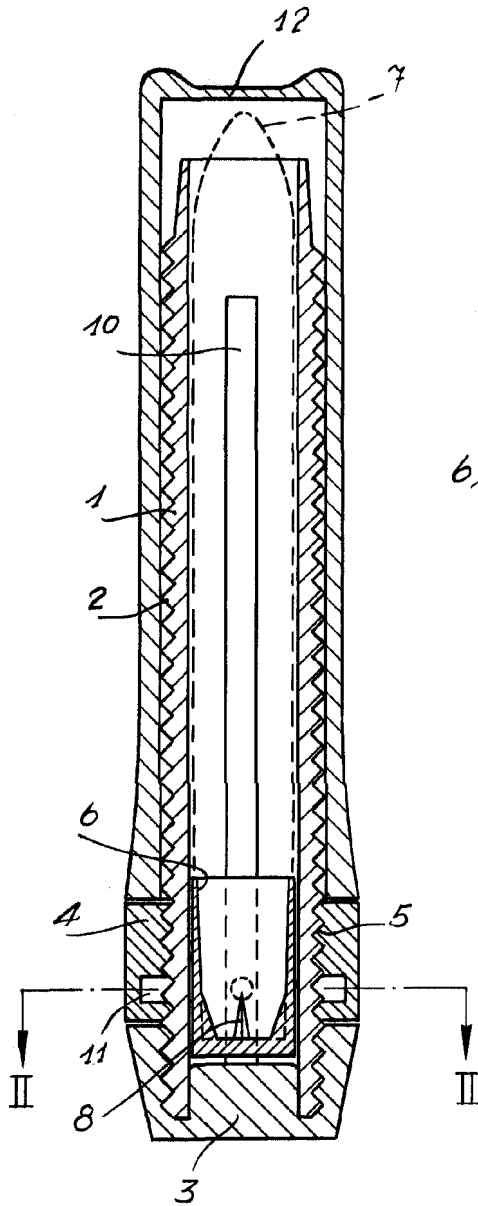

4 JUL 1933  
Barcelona,  
Juan Maymó Figueras  
pa.  
*[Signature]*