

25 JUN



100570

MODELO DE UTILIDAD

por 20 años

por "UN OJO PARA MUÑECOS", a favor de D<sup>a</sup> Carmen Hurtado Fernández, de nacionalidad italiana, domiciliada en Barcelona, Teodora Lamadrid, 24.

=====

MEMORIA DESCRIPTIVA

Se refiere el presente Modelo a una nueva realización de ojo para muñecos, que viene a aportar notables y sensibles mejoras de tipo constructivo y funcional sobre los diversos tipos de ojos para muñecos actualmente existentes.

5. Pertenece el presente ojo para muñecos al tipo de los que poseen un movimiento alternativo al compás del movimiento que se dá al muñeco dando la impresión de que éste cierra y abre los ojos por sí solo. Sabida es la



dificultad que entraña en la fabricación de tales artículos el conseguir una sensación de realismo satisfactoria, sensación que se logra además de una manera simple sin encarecer el precio de coste del artículo.

5. El presente Modelo tiende a solucionar dicho inconveniente, ya que su especial constitución, aparte de ser muy simple y, por tanto, nada costosa, resulta sumamente satisfactoria, por el alto grado de veracidad y realismo que proporciona.
10. Esencialmente, se consigue todo ello sin más que disponer de un casquete oval, hueco y transparente, dotado de una rendija superior, para el paso de los elementos filares simulativos de las pestañas, y de un botón central interno sobre el que se adhiere una lámina impresa por su cara frontal en forma de iris y dotada de un taladro central para su introducción por el tetón saliente central que posee el propio botón antedicho.
15. Dicho tetón queda enfrentado con el saliente central, simulativo del fondo oscuro del ojo, existente en el centro de una tapa posterior elíptica encajable en el casquete antedicho y dotada de una varilla doblada a la que va abrazado el contrapeso que regula el movimiento alternativo del propio ojo en su alojamiento en la cabeza del muñeco.
20. Para mayor facilidad de las descripciones, vamos a referirnos a continuación, a un dibujo que se adjunta a la presente memoria y que representa, a título de ejemplo explicativo, no limitativo, un ojo para muñecos realizado de conformidad con el actual Modelo.
25. En dicho dibujo, la figura 1 es una sección longitudinal completa del ojo en cuestión, siendo la
- 30.



figura 2 una vista en alzado y de frente del mismo.

La figura 3 es una sección del propio ojo según el plano de corte A-A de la figura 1.

La figura 4 se corresponde con una sección transversal del mismo ojo, según el plano de corte B-B de la figura 3.

Según tales figuras, el ojo para muñecos objeto del presente Modelo está constituido por un casquete oval -1-, hueco, transparente y convenientemente coloreado, y dotado de una rendija superior -2- para el paso de los elementos filares -3- simulativos de las pestañas. El propio casquete -1- presenta una cara plana posterior -4- a la cual queda adherida una lámina de papel -5- impresa por su cara frontal en forma de iris y dotada de un taldro central para su introducción por el tetón saliente -6- que posee en su parte central dicha cara posterior -4-.

Enfrentado con el tetón -6- se sitúa el saliente central -7- que posee una tapa posterior elíptica -8- que encaja en el casquete -1- del ojo y posee una varilla doblada -9- a la que va abrazado por su extremo libre un contrapeso -10- que es el que regula el movimiento del ojo en su alojamiento en el muñeco.

El referido saliente -7- se halla oscurecido por su cara frontal simulando el fondo negro del ojo.

La parte superior externa e interna del casquete -1- se coloreará en rosado mientras que la parte inferior interna tendrá color blanco con excepción del botón central en el que se verá el color impreso en la lámina simulativa del iris y el centro oscuro del saliente -7- de la tapa posterior -8-.

Todo cuanto no afecte, altere, cambie o modifi-



que la esencia del ojo anteriormente descrito, será variable a los efectos del actual Modelo.

N O T A.

Se reivindica como objeto de este registro por

5. Modelo de utilidad:

1.- Un ojo para muñecos, caracterizado esencialmente por estar constituido por un casquete oval, hueco y dotado de una rendija superior, para la disposición de los elementos filares simulativos de las pestañas, y de una cara posterior plana sobre la que está adherida una lámina impresa por su cara frontal en forma de iris y con un orificio

10. central para su introducción en el tetón saliente central que posee dicha cara plana, quedando dicho tetón enfren-

15. tado con el saliente central, simulativo del fondo oscuro del ojo, existente en el centro de una tapa posterior elíptica, encajable en el referido casquete y dotada de una varilla doblada a la que va abrazado el contrapeso regulador del movimiento alternativo del ojo.

Sean cuales fueren las circunstancias que concu-  
20. rran en la esencialidad del Modelo definido en la anterior reivindicación, cuyo objeto es:

2.- "UN OJO PARA MUÑECOS".

Consta la presente memoria de cuatro hojas folia-  
das, mecanografiadas por una sola cara y de los dibujos  
25. adjuntos.

Barcelona, veinticinco de junio de mil novecien-  
tos sesenta y tres.

P.A. de D<sup>a</sup> Carmen Hurtado Fernández,

jc.

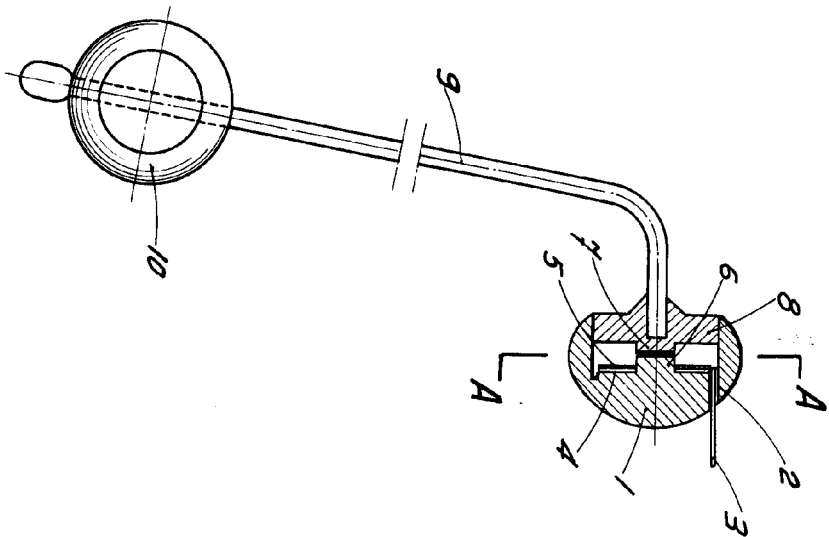

Fig. 1

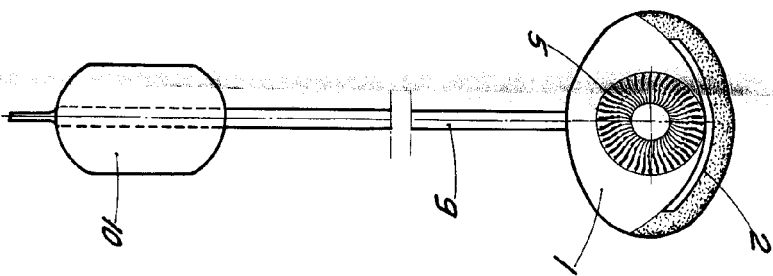

Fig. 2

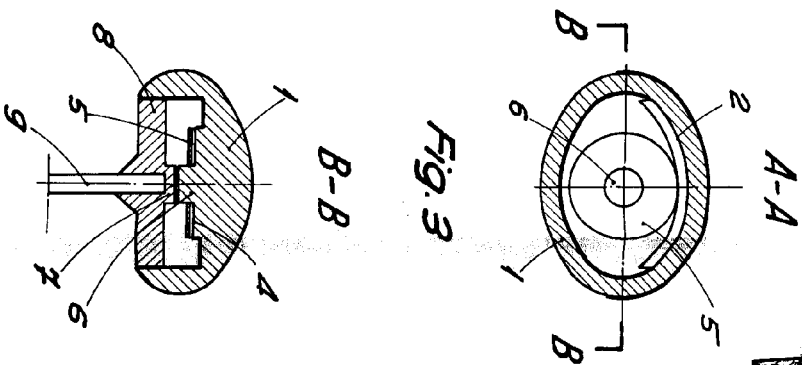

Fig. 3

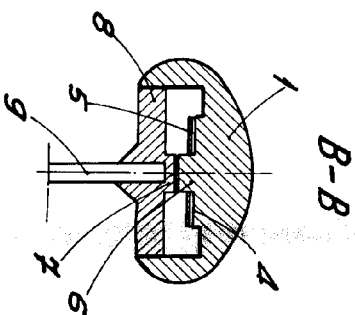

Fig. 4

ESCALA VARIABLE

BARCELONA, 25 JUNIO DE 1963  
D.A.