

100567

12



MODELO DE UTILIDAD

que por veinte años, para España y sus P<sub>o</sub>sesiones, se solicita, a favor de APLICACIONES ELECTRICAS INDUSTRIALES CRADY, S. L., de nacionalidad española, domiciliada en Gijón (España), Edificio San Esteban, por: "PORTAFUSIBLES PERFECCIONADO".

Memoria descriptiva

La presente descripción se refiere a un portafusibles del tipo de cartucho, cuyo portafusibles constituye un cuerpo de material aislante compacto y seguro a manera de caja, en el que la tapa es el elemento portador del cartucho y

5

100567

12 JUL



actúa como seccionador en la retirada, mediante accio-  
namiento en la enmangadura de que queda provista.

La esencialidad del portafusibles de que  
se trata, consiste en unas pinzas de presión que  
10 abarcan siméticamente las cabeceras del cartucho fu-  
sible y cuya acción elástica de cierre queda refor-  
zada por la introducción de la tapa en su alojamen-  
to de la caja propiamente dicha, en cuyo momento,  
los cuerpos de contacto establecidos en el fondo de  
15 la misma para la recepción de los terminales, tienden  
a deformar a las mismas pinzas en el sentido de cie-  
rre alcanzando de esta manera un perfecto contacto,  
impidiéndose una salida involuntaria mediante la dis-  
posición de un pequeño resalte en una de las alas  
20 de la pinza. Por otra parte, la tapa dispone de unos  
pitones establecidos en dos de sus esquinas, diago-  
nalmente previstos, que encajan en sendos orificios  
de la base, con lo que resulta imposibilitado el  
desplazamiento involuntario del conjunto. Esta misma  
25 misma tapa presenta centralmente un alojamiento pa-

100567



12 JUN 1955

ra la disposición de indicadores luminosos de fusión.

El Modelo que se describe, se realiza en bases indistintamente monopolares o sencillas y multipolares, ya quemlas tapas portafusibles empleadas en cada caso, son siempre las mismas: el dibujo corresponde a un tripolar.

Para la mejor comprensión de cuanto antecede, se acompaña una hoja de planos en los que se representa esquemáticamente la invención que, a continuación y con referencia a los mismos dibujos, se describe detalladamente.

En dichos dibujos.

La figura 1ª en una vista en alzado frontal de la realización tripolar, con seccionado del cajado correspondiente a una de las fases.

La figura 2ª es una sección de alzado lateral de una cualquiera de las tapas portacartuchos.

La figura 3ª es una vista en planta superior de la anteriormente citada tapa portacartuchos fusibles.

100567



12

Según queda representado en los dibujos, con la marca -1- se indica el cuerpo de la caja del portafusible, dotado de, al menos, un alojamiento central -2- en el que se establecen los bornes de conexión en ambas extremidades, y cada uno de ellos, formado por un cuerpo rígido -3- dotado de orificio pasante -4- para la recepción del conductor de línea, que se fija por aprieto del tornillo -5-. Este cuerpo rígido y conductor, dispone de una arista achaflanada -6- de enfrentamiento con la patilla solidarizada -7- entre cuyos elementos se introducen las patillas -8- de la pinza -9- envolvente de las cabezas de los cartuchos, y de cuyas patillas, al menos una, presenta un resalte -10- que aumenta la tensión de la unión, evitando las salidas no deseadas.

Las pinzas -9- quedan unidas mediante los tornillos -11- a la tapa -12- dotada del correspondiente asidero -13- y cuya tapa presenta unos pivotes proyectados -14- destinados a la introducción en orificios de forma semejante previstos en la embocadura de



la caja, de esta manera que resulta totalmente imposible el desplazamiento relativo entre ambos elementos una vez calados, y en cuya posición determinan en los frentes unas aberturas sectoriales

70 -15- que facilitan la refrigeración del cartucho. Asimismo en la tapa -12- se previene una abertura -16- para la colocación de un indicador luminoso de fusión.

Descrita suficientemente la naturaleza y alcance de la invención, se hace constar que en la

75 misma podrán ser variables los materiales, formas y dimensiones y, en general, cualquier otro detalle accesorio o secundario, siempre que ello no altere, cambie o modifique la esencialidad propuesta.

80

Los términos en que queda redactada la presente Memoria son ciertos y fiel reflejo del objeto descrito, debiéndose tomar con carácter

85 amplio y nunca en forma limitativa.



N O T A

---

El Modelo de Utilidad que se solicita, deberá recaer, precisamente sobre las particularidades características de las siguientes Reivindicaciones:

1ª.- "PORTAFUSIBLES PERFECCIONADO", esencialmente caracterizado por comprender un cuerpo de base con alojamiento para la recepción del cartucho fusible y los medios de conexión, los cuales medios se constituyen en una borna de recepción del terminal del cable con fijación mediante aprieto de tornillo de cabeza inferior, presentando esta borna una esquina superior achaflanada y en enfrentamiento con una patilla elástica del mismo material conductor, entre cuyos elementos penetran y se retienen elásticamente las proyecciones radiales de una abrazadera de cualquiera de las cabezas del cartucho, presentando, al menos una de las citadas proyecciones, un resalte coincidente con una inflexión de la patilla.

2ª.- "PORTAFUSIBLES PERFECCIONADO" según la reivindicación primera, caracterizado porque las abrazaderas de las cabezas del cartucho fusible se esta-



blecen en una tapa a la que se retienen por calado de sendos tornillos, disponiendo esta tapa de seccionador de un asidero exterior y de dos pivotes proyectados en la superficie de asiento sobre la emboadura de la caja, cuyos pivotes se establecen, precisamente, según disposición diagonal y se reciben en orificios de la misma forma previstos en la superficie de la caja.

3<sup>a</sup>.- "PORTAFUSIBLES PERFECCIONADO", según las reivindicaciones anteriores, caracterizado porque en ambas extremidades longitudinales del conjunto cerrado, existen unas aberturas sectoriales determinadas entre el cuerpo de la caja y la tapa portadora del cartucho, cuyas aberturas facilitan la ventilación del elemento fusible, presentando la misma tapa, en la parte central, un alojamiento para un indicador luminoso de fusión.

4<sup>a</sup>.- "PORTAFUSIBLES PERFECCIONADO".

Según queda sustancialmente descrito y reivindicado en la presente memoria descriptiva, que consta de ocho hojas, foliadas y mecano-

100567

12



grafiadas por una sola cara, a la que se acompañan los dibujos que la ilustran.

Madrid. 12 JUL. 1963

CARLOS BALLESTERO

P.P.

A large, stylized, handwritten signature or scribble in black ink, consisting of several overlapping loops and curves.

100567 r

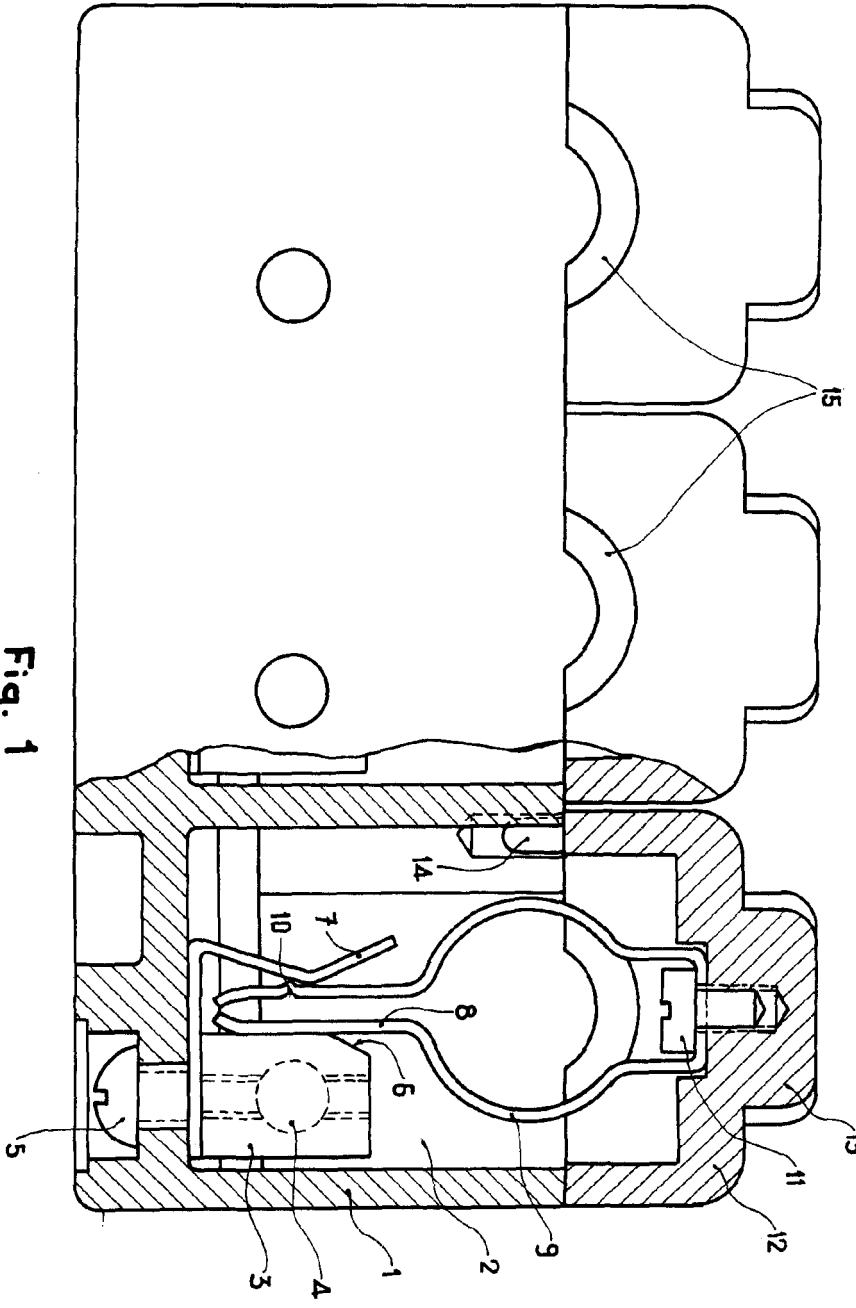
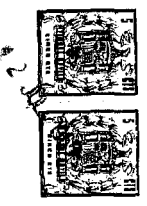

Fig. 1

ESCALA VARIABLE

Madrid, 12 de Julio de 1967  
 CARLOS ALBERTO  
 P.º 303288

