

11 JU



100546

M O D E L O
D E
U T I L I D A D

por "GALERIA PARA CORTINAS DESLIZANTES", a favor de DON ENRIQUE PASTOR MONTOLIU, de nacionalidad española, domiciliado en BARCELONA, calle de Bofarull, 114.

= . =

MEMORIA DESCRIPTIVA

El presente modelo de utilidad se refiere a una galeria para cortinas deslizantes.

5. Consiste el modelo en una galeria constituida por piezas acoplables entre sí, y de material preferentemente plástico semirígido, con lo cual se eliminan totalmente los editamentos metálicos, derivándose de ello notables mejoras en el funcionamiento y conservación del conjunto.

10. La galeria comprende una pieza a escuadra enteriza, que presenta en uno de sus lados una guia de sección transversal en U, de ramas divergentes, y en la cara opuesta una canal

100546

11 JUL



dotada de ranura longitudinal inferior. Esta pieza enteriza que constituye el frente de la galería, y que oculta la zona de suspensión de la cortina, puede ser cortada a diferentes largos según la amplitud de galería que se desee obtener.

5. En la guía en U citada, se acoplan a cola de milano unas piezas normales al sentido de la galería, y que se fijan al paramento, constituyendo los soportes de aquella.

10. La pieza enteriza se cierra por sus extremos mediante unas tapas que presentan un cajetín con bordes a cola de milano para realizar acople en la guía en U mencionada, comprendiendo además estas tapas por su cara interna, nervios sobresalientes para el centrado de las mismas. Las tapas se hallan perforadas para formar un paso para el cordón de accionado de la cortina.

15. En la canal de la pieza enteriza se incluyen unos elementos soporte directos de la cortina, caracterizados en esencia por comprender una esfera que realiza tope en la ranura de la canal, y un cuello más delgado que esta y por la que se desliza.

20. Con el fin de facilitar la explicación se acompaña a la presente memoria descriptiva de una lámina de dibujos en la que se ha representado un caso de realización que se cita a título de ejemplo.

En los dibujos:

25. La figura 1, comprende en vista perspectiva y por separado a los elementos integrantes de la galería, según el modelo.

La figura 2, representa un corte transversal del conjunto montado.

Haciendo referencia a las figuras, se aprecia en su realización una pieza enteriza a escuadra 1, que comprende en

100546, 11



la cara exterior de uno de sus lados la guía 2, y en la opuesta la canal 3 con ranura longitudinal 4.

5. Sobre la guía 2 acopla a cola de milano la pieza 5 soporte del conjunto, y que puede deslizar por la guía 2 mediante el acople a cola de milano citado, hasta situarse en la posición conveniente.

Los extremos de la pieza enteriza 1, se cierran mediante tapas 6, dotadas de cajetines 7 que forman boca interior a cola de milano para encajar también en la guía 2.

10. Estas tapas presentan en su cara interna nervios 8 de centraje y un paso 9 para el cordón de maniobra de la cortina.

15. En la canal 3, se disponen las piezas 10, caracterizadas por estar dotadas de bola de tope 11, y cuello para el deslizado por la canal 4.

La pieza 5 de soporte, presenta en su base 12, la perforación 13, para paso del tornillo o medio de sujeción del conjunto al paramento.

20. El modelo, dentro de su esencialidad, puede ser llevado a la práctica en otras formas de realización que difieran en detalle de la indicada a título de ejemplo en la descripción, y a las cuales alcanzará igualmente la protección que se recaba. Podrá, pues, construirse en cualquier forma y tamaño, con los materiales más adecuados, por quedar
25. todo ello comprendido en el espíritu de las reivindicaciones.



100546

N O T A

Descrito el objeto y utilidad de la presente invención, lo que se declara como no divulgado ni practicado en España, comprende las siguientes reivindicaciones:

1. Galeria para cortinas deslizantes, caracterizada esencialmente por el hecho de estar constituida por un conjunto de piezas de material semirígido acoplables entre sí, de las cuales la pieza base que forma el frente de la galeria esta formada por un perfil a escuadra, que presenta en la cara exterior de uno de sus lados una guia en U de ramas divergentes simétricas, y en la cara opuesta una canal, acoplándose en la guia en U citada una boca a cola de milano propia de una pieza perpendicular a la galeria y dotada en su extremo de una base perforada para su fijación al paramento, y quedando cerrados los extremos de la pieza enteriza por placas que presentan un cajetín superior que encaja a cola de milano en la guía anterior, comprendiendo a su vez estas placas nervios para el centrado de las mismas, y perforaciones respectivas para salida del cordón de maniobra, que acciona a unos elementos deslizables en la canal de la pieza base, los cuales presentan como característica esencial una bola para tope en la ranura de la canal y un cuello para el deslizado en la misma

2. Galeria para cortinas deslizantes.

Según se describe y reivindica en la presente memoria descriptiva que consta de cinco hojas foliadas y escritas a má-

100546



quina por una sola de sus caras, y a compañadas de una lámina de dibujos.

Madrid, a 11 JUL. 1963

ENRIQUE PASTOR MONTOLIU

p.a.

JAMIE IGORRI BIRALLES
P P

1005463



Fig. 1

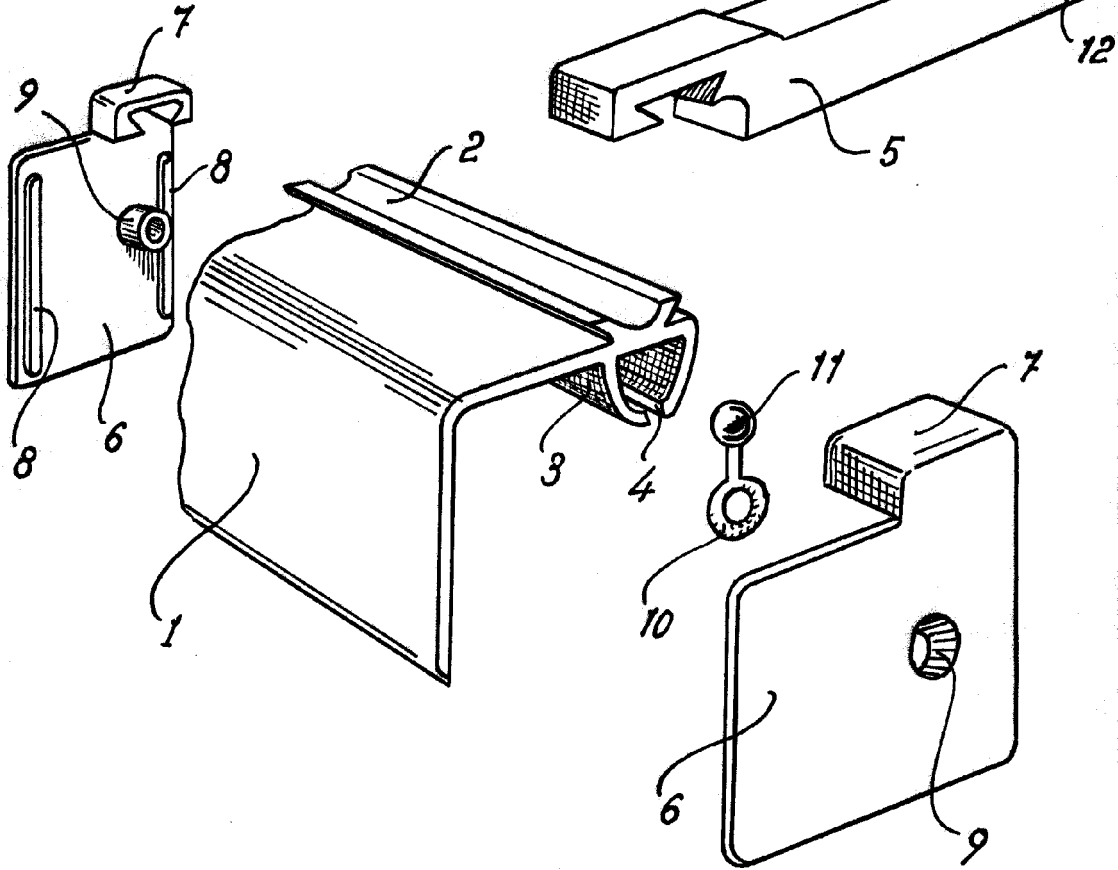
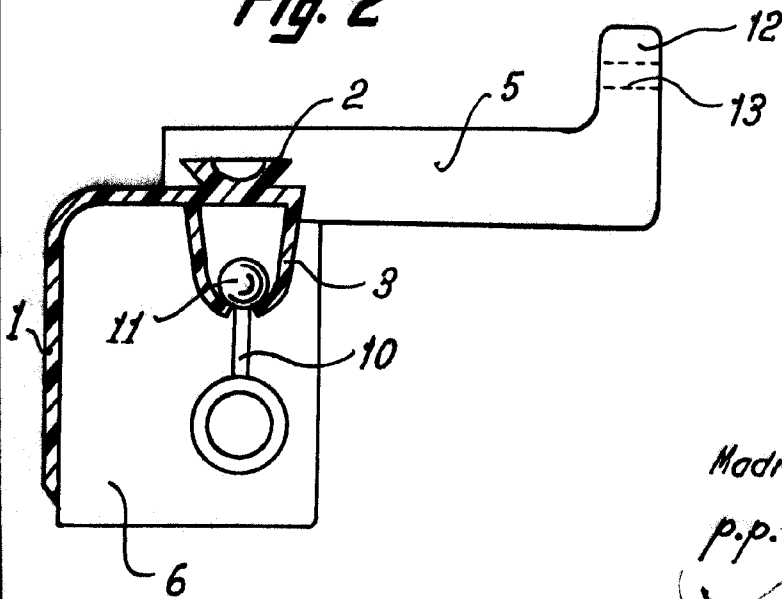

Fig. 2



Madrid, 31 JUL 1963
Jaime Isern

p.p. *[Signature]*