



100541

Memoria Descriptiva

para
un Modelo de Utilidad
por veinte años en España,

a favor de
Doña Daniela de Ana Vicario
(de nacionalidad española)

residente en
Madrid, Plaza Dr. Lozano, 6-4ºC

por:

“ESTRUCTURA ARTICULADA PARA SILLONES DE UNA PIEZA”

100541



- 2 -

El presente modelo de utilidad se refiere a una estructura articulada para sillones de una pieza, que tiene la ventaja de que la pieza única que forma el asiento y el respaldo, puede separarse con gran facilidad y rapidez de la armadura, y ésta plegarse después, ocupando el mínimo espacio con gran ventaja para los transportes y para recoger el sillón cuando no se utilice en los domicilios o locales en que tenga empleo.

La armadura que sirve de apoyo y soporte al asiento y respaldo indicados, está formada por cuatro juegos articulados, correspondientes, respectivamente, al apoyo posterior, a los laterales y al frente; y cada uno de esos juegos tiene la particularidad de que está constituido por una pieza recta, usualmente de madera, de características adecuadas, que en su centro va articulada a una pieza metálica que, para el juego posterior y frente, es en zig-zag del juego articulado de apoyo de la parte superior del respaldo, y la del borde anterior del asiento, se unen a piezas rectas que completan esas tijeras, y las piezas metálicas de los juegos laterales en la parte posterior se unen a otras piezas rectas, y en la anterior se articulan a las que completan los juegos.

La unión entre de cada juego y la parte correspondiente del adyacente, se efectúa mediante horquillas giratorias, montándose el eje de giro en la pieza de un juego y abarcando la horquilla la pieza adyacente del otro, a la que sujeta por

100541



- 3 -

un pasador.

La pieza única que forma el respaldo y asiento tiene una parte central rectangular, que en uno y otro de sus lados menores se prolonga en salientes u orejas, que en el reverso
5 llevan superpuestas piezas que forman con ellas bolsas, para encajar de los extremos correspondientes de la armadura que arma el sillón.

Para mayor claridad concretaremos las características del sillón que se reivindica, con referencia a las adjuntas figuras, que corresponden únicamente a una forma de ejecución, sin carácter alguno limitativo, que se presenta a título de ejemplo de realización con el fin indicado, ya que la forma, dimensiones y materiales con los cuales se fabriquen sus piezas, serán en cada caso los que se estimen pertinentes para la
10 aplicación concreta de que se trate, sin que tales variaciones, así como las que se hagan en detalles de presentación u organización, afecten a la esencialidad reivindicada, por lo que los sillones que se fabriquen, dentro de la idea general reseñada, con cualquiera de esas modificaciones, no serán sino
15 variantes, igualmente comprendidas y protegidas por el presente registro.

La fig. 1 ilustra la vista de conjunto de un sillón, establecido de acuerdo con lo que se reivindica.

La fig. 2, en representación análoga, corresponde a su armadura articulada, en la posición que ocupa desplegada,
25 para armar el sillón.

100541



- 4 -

La fig. 3 en la misma representación, muestra dicha armadura en una fase intermedia de su plegado.

La fig. 4 presenta la vista por un costado de la armadura plegada.

5 La fig. 5 se refiere de modo análogo a la vista posterior de dicha armadura plegada.

La fig. 6 representa la vista anterior de la repetida armadura plegada.

10 La fig. 7 es la vista, por su anverso, de la pieza única que forma el asiento y respaldo del sillón, y se sujeta por sus cuatro esquinas en la referida armadura.

La fig. 8 es la vista por el reverso de esa pieza asiento-respaldo.

15 Con referencia a dichas figuras y a los números que sobre ellas designan las partes y detalles del sillón representado, que interesan a los fines de esta memoria, la descripción del mismo es como sigue:

20 El cuerpo del sillón o pieza única 31, que forma el asiento y respaldo, está soportado por cuatro juegos articulados, cada uno formado por una pieza recta de madera, que en el centro, mediante una pieza metálica, unida por un eje se articula a otras dos opuestas que completan la tijera de apoyo.

25 Así, el apoyo de la parte superior del respaldo, está formado por la pieza recta 4, que mediante el eje 8 se une a la metálica 7, en doble zig-zag de ángulos rectos, la cual

100541



1953

- 5 -

a su vez va unida a las 1 y 9 paralelas entre sí; el lateral derecho apoya en la pieza recta 3, que en 27 se articula a la pieza metálica 28, en ángulo obtuso, a la que a su vez se unen las piezas rectas 24 y 29 formando una de las tijeras laterales; la otra, de modo análogo, está constituida por la pieza recta 6, que en 13 se articula a otra pieza metálica en ángulo obtuso 12, a la que a su vez se unen las piezas rectas 11 y 15; y, finalmente, el juego anterior de apoyo del asiento está formado por la pieza recta 22, articulada en 21 a la metálica 20 de zig-zag en ángulos rectos, que se unen a las piezas rectas 18 y 25.

Las uniones a su vez entre los extremos coincidentes de los juegos descritos, se realizan mediante horquillas montadas giratorias; así el juego posterior, mediante las horquillas giratorias 2 y 5, se une en la parte superior a los juegos laterales, y mediante las 30 y 10 en la inferior; y estos juegos laterales se unen al frontal por las horquillas giratorias 23, 17, 19 y 26.

Hay que observar que en los juegos laterales las piezas 15 y 24 citadas, están unidas por sus extremos mediante las articulaciones 14 y 16.

Por lo que se refiere a la pieza única 31 (figs. 7 y 8), que constituye el asiento y respaldo, llevan en su parte posterior un refuerzo marginal 34, fijado por el cosido 32, y en las esquinas superiores las piezas 35, sujetas por los cosi-

100541



1353

- 6 -

dos 33, entre las cuales y la pieza 31 se forma, por así decir-
lo, las bolsas en las que entran los extremos de la armadura
descrita, lo cual se indica en las figs. 1 y 2 con las letras
E y F colocadas en ambas figuras en la parte superior, y A y B
5 en el frente, mientras que a los apoyos anteriores de la arma-
dura se les designa C y D en dichas figuras.

--

100541



JUL 1963

- 7 -

N O T A.-

El presente modelo de utilidad comprende las siguientes reivindicaciones:

5 1.- Estructura articulada para sillones de una pieza, caracterizada porque está constituida por cuatro juegos articulados en tijera, destinados al apoyo posterior de la parte superior del sillón, a soportes de sus laterales y a apoyo del borde inferior del asiento; cada uno de cuyos juegos está formado por una pieza recta, que en su centro, mediante un pasador, se
10 articula a una pieza rígida, la cual, para los juegos en tijera posterior y frontal, es en zig-zag de ángulos rectos, y para los laterales en forma de ángulo obtuso, yendo unidas a esas piezas rígidas, a uno y otro lado de su eje de giro, otras rectas que completan cada una de las tijeras de apoyo.

15 2.- Estructura articulada según lo reivindicado en el punto anterior, caracterizada porque las piezas rígidas de los juegos laterales, en su parte anterior se articulan a las que completan la respectiva tijera.

20 3.- Estructura articulada según lo reivindicado en los puntos anteriores, caracterizada porque la unión entre cada uno de los extremos de un juego y la parte correspondiente del adyacente, se efectúa mediante horquillas giratorias, yendo montado el correspondiente eje de giro en la pieza de un juego y la horquilla abarcando el extremo del otro y unida a
25 él por un pasador.

100541



1963

- 8 -

5 4.- Estructura articulada según las reivindicaciones anteriores, caracterizada porque las dos articulaciones superiores, entre el juego de tijera posterior y los laterales, y las dos anteriores, entre estos últimos y el juego frontal, se alojan, al armar el sillón, en bolsas dispuestas al efecto en el reverso de las orejas, que constituyen las cuatro esquinas de la pieza única que forma el asiento y respaldo.

10 5.+ Estructura articulada para sillones de una pieza. Según se describe y reivindica en la presente memoria descriptiva y se ilustra con los planos que a ésta misma se acompañan.

Consta dicha memoria de ocho hojas foliadas y escritas a máquina por una sola cara.

Madrid, a 29 de Julio de 1963

CARLOS ROEB
P.R.

FIG. 1

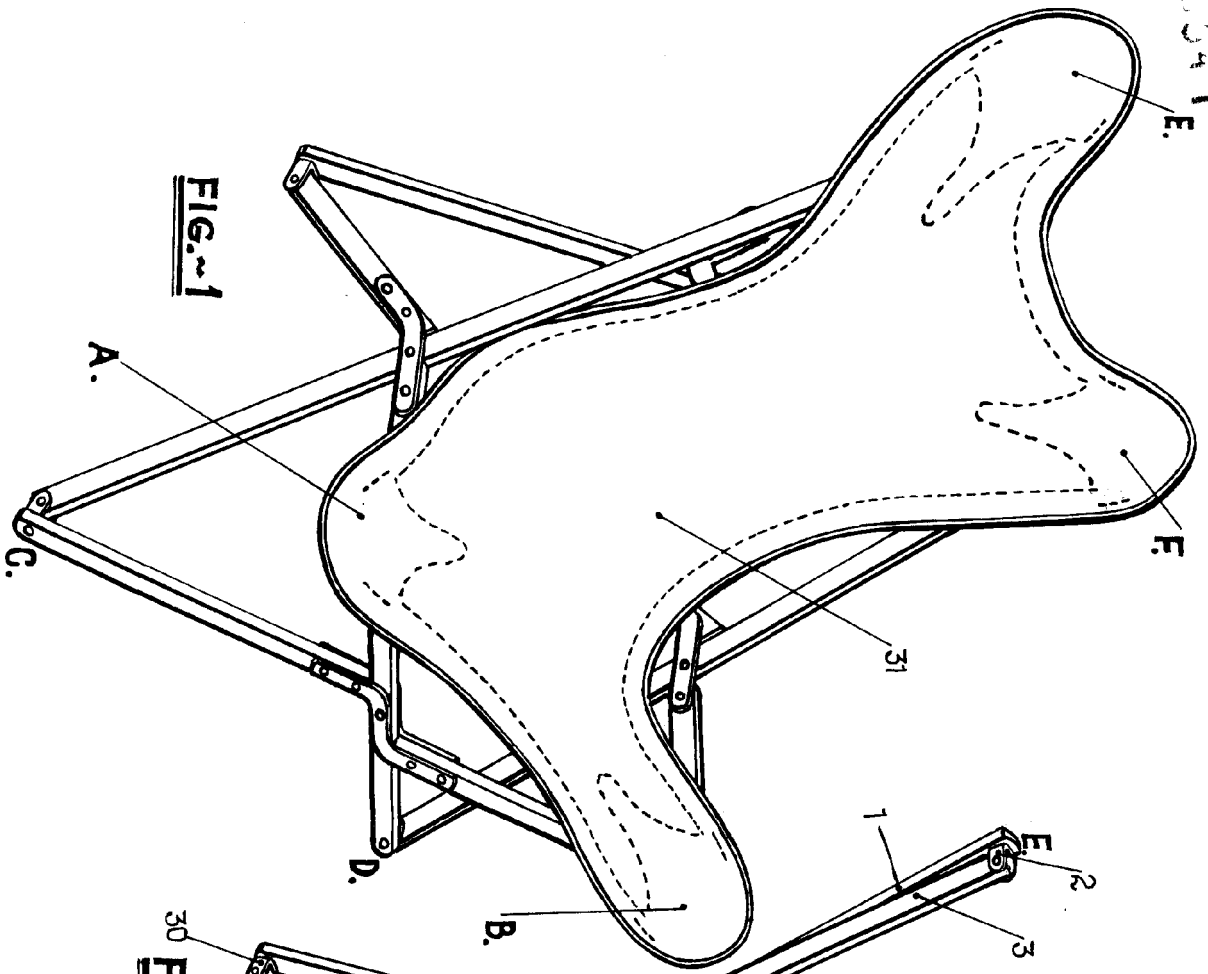

FIG. 1



FIG. 2

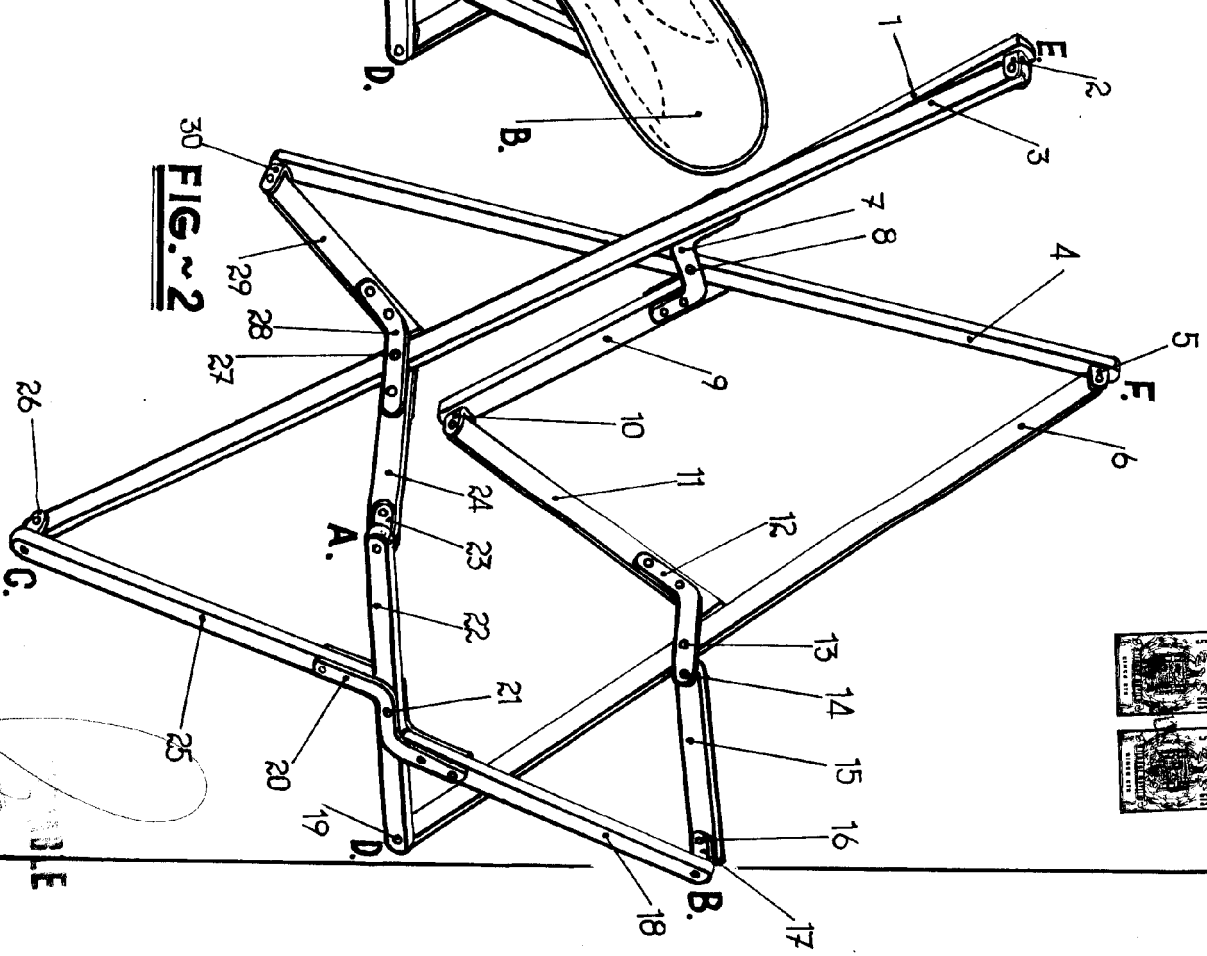

FIG. 2

900541

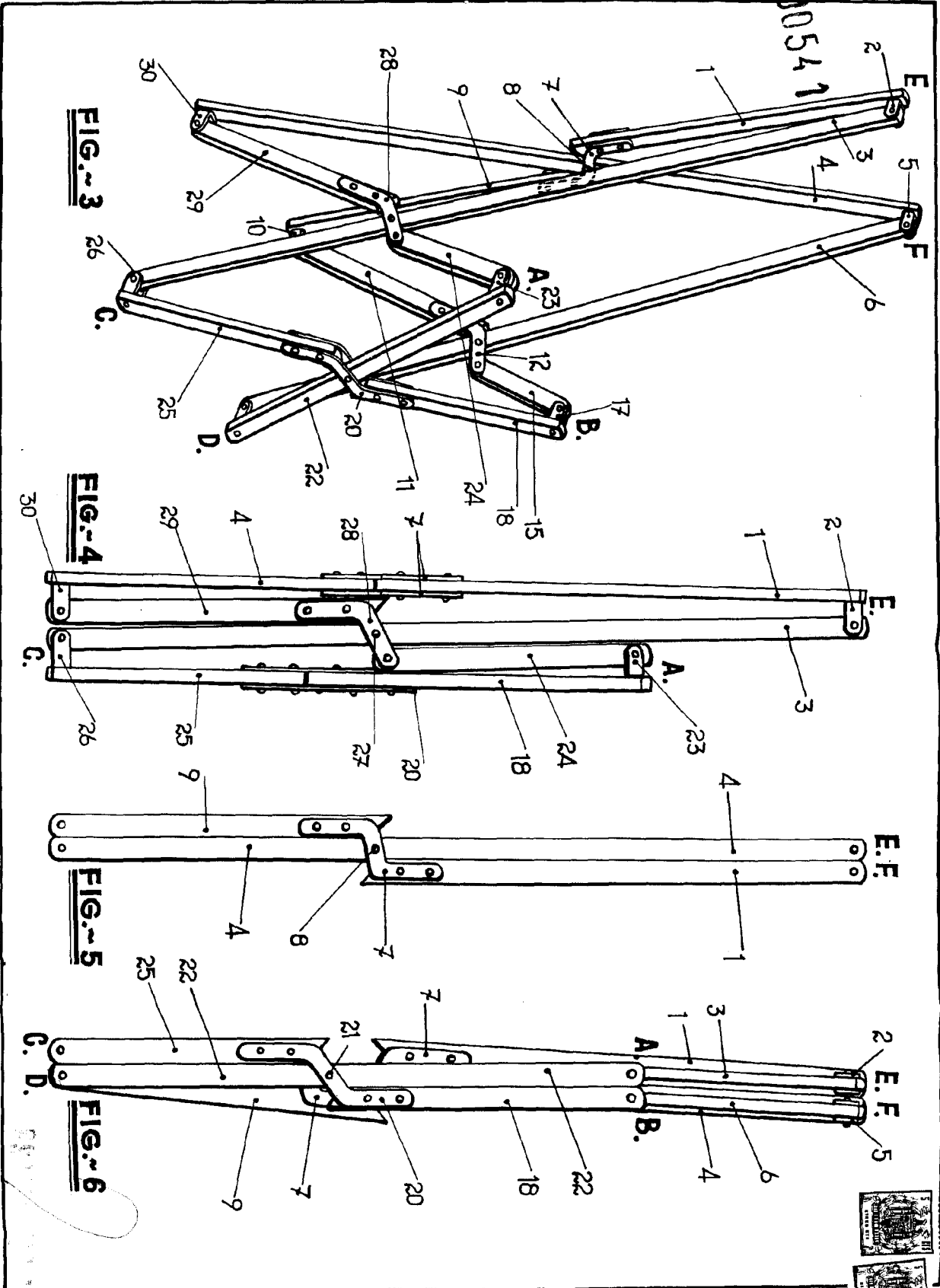

FIG. 3

FIG. 4

FIG. 5

FIG. 6



100541

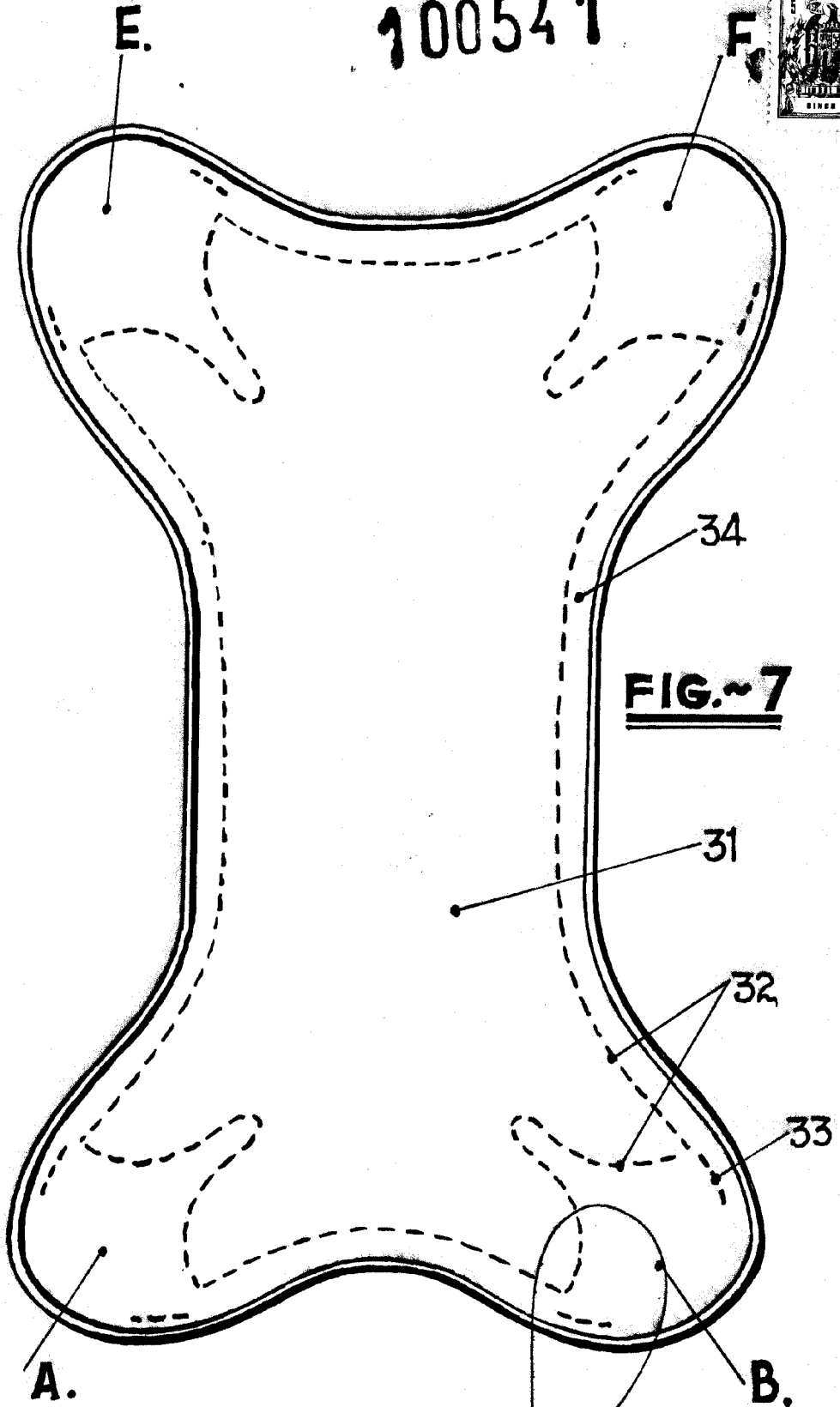

FIG.~7

ESCALA VARIABLE.
CARLOS HOEB

100541

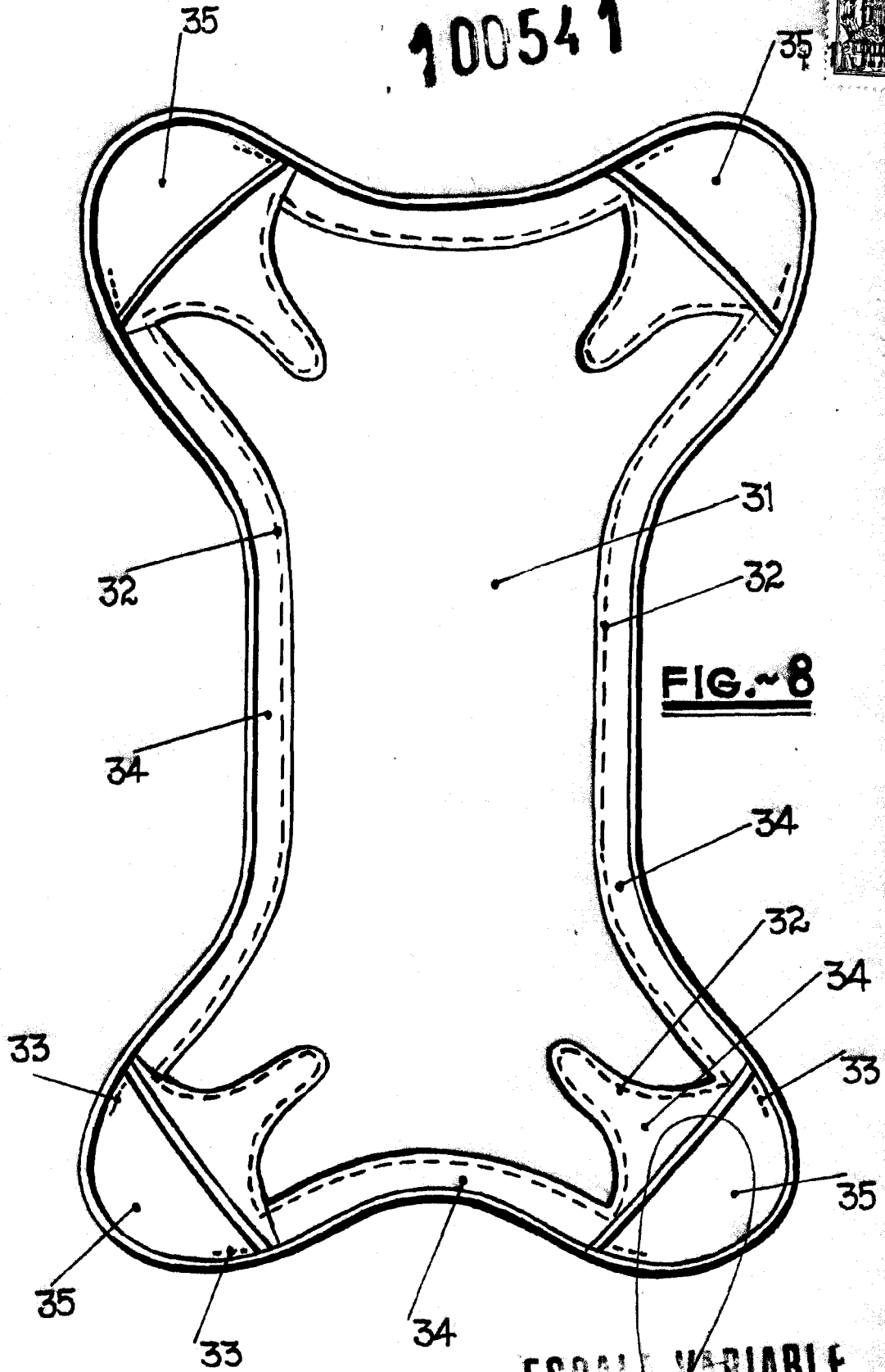
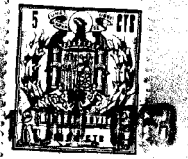

FIG. 8

ESCALA VARIABLE
CARLOS ROEL