

100525

25 JUN



MODELO DE UTILIDAD

por 20 años

por "UN OJO PARA MUÑECOS, PERFECCIONADO", a favor de D^a Carmen Hurtado Fernández, de nacionalidad italiana, domiciliada en Barcelona, Teodora Lsmadrid, 24.

=====

MEMORIA DESCRIPTIVA

Viene a referirse el Modelo de utilidad que ahora se describe a un ojo para muñecos, perfeccionado, caracterizado por poseer una configuración simple y eficaz que colabora en darle un alto grado de realismo que no ha sido conseguido hasta el momento entre las múltiples realizaciones de ojos para muñecos que actualmente existen en el mercado.

Es pues la característica apuntada la más primordial del actual Modelo, puesto que con ella se consigue un aspecto nuevo de similitud de los órganos de dichos muñecos



con respecto a los de los seres humanos de los cuales son representación.

- En la fabricación moderna de juguetes se tiende principalmente, para conseguir la introducción de una nueva realización que pueda poseer amplia difusión en un mercado en el que existen numerosos tipos de juguetes representativos, ya de figuras humanas, ya de animales u otros, a dotar a aquellos de características originales que permitan conseguir efectos nuevos con respecto a los hasta el momento conocidos. Para ello debe tenerse en cuenta que en la fabricación de los mismos son primordiales dos factores que deben ser aunados convenientemente, el primero de los cuales estriba en la consecución de un alto grado de realismo y el segundo es el factor económico que permita la fabricación en serie del objeto, para que pueda conocer una amplia difusión.
- 5.
 - 10.
 - 15.

- Esencialmente está constituido el presente Modelo por un casquete, oval, hueco, transparente y dotado de una rendija superior arqueada para el paso de los elementos filares simulativos de las pestañas. En el interior de dicho casquete existe una pieza anular elíptica con un rebaje delantero en el que descansa el escalón posterior de un botón transparente discoidal dotado de una expansión posterior con múltiples estrías inclinadas a lo largo de su superficie lateral. Con tal disposición se consigue simular la pupila y el iris del ojo, estando destinada a simular el fondo oscuro una tapa posterior elíptica, de borde biselado, que se introduce a presión en el mencionado casquete.
- 20.
 - 25.

- La referida pieza o tapa elíptica posee un corto saliente delantero enfrentado con la expansión posterior simulativa del iris, y se prolonga por su parte posterior en un apéndice alargado con un aro terminal en el que se sujeta un
- 30.



contrapeso.

Para mayor facilidad de las descripciones vamos a pasar a referirnos a un dibujo que se adjunta a la presente memoria y que a título de ejemplo explicativo representa un ojo para muñecos perfeccionado, realizado de acuerdo con el presente Modelo.

En tal dibujo se aprecia que la figura 1 representa una sección longitudinal completa del ojo en cuestión, siendo la figura 2 una vista frontal y en alzado del mismo.

10. La figura 3 muestra una sección del propio ojo, según el plano de corte A-A de la figura 1.

La figura 4 representa una sección transversal del mismo ojo, según el plano de corte B-B de la figura 3.

15. Según se desprende de dichas figuras, consta el presente ojo para muñecos perfeccionado de un casquete oval -1- hueco y transparente pintado superiormente en color rosado para simular el párpado, y dotado en su parte superior de una ranura o rendija -2- arqueada para la disposición de unos elementos filares -3- simulativos de las pestañas.

20. La parte interior de dicho casquete está ocupada por una pieza anular elíptica -4- dotada de un escalón frontal central, -5- en el que descansa la parte posterior de un botón transparente discoidal -6-, dotado de una expansión trasera -7- con múltiples estrías inclinadas -8- en su superficie lateral.

25. El fondo oscuro del ojo queda simulado por una tapa posterior elíptica -9- dotada de un saliente frontal -10- enfrentado con la referida expansión trasera -7- del botón -6- y de todo un bisel -11- en su borde con el fin de afianzar la entrada a presión de dicha tapa -9- en el casquete -1-.

30.



La misma tapa -1- se prolonga por su parte posterior en un largo apéndice -12- doblado y dotado en su extremo libre de un arco -13- en el que encaja la muesca o regata central -14- perimétrica que posee un contrapeso -14- regulador del movimiento alternativo del ojo.

5. Todo cuanto no afecte, altere, cambie o modifique la esencia del ojo descrito, será variable a los efectos del actual Modelo.

N O T A.

10. Se reivindica como objeto de este registro por Modelo de utilidad:

1.- Un ojo para muñecos, perfeccionado, caracterizado esencialmente por estar constituido por un casquete oval, hueco y transparente, dotado de una rendija superior arqueada para el paso de los elementos filares simulativos de las pestañas, y en cuyo interior existe una pieza anular, asimismo elíptica, con un escalón delantero en el que descansa la parte posterior de un botón transparente discoidal dotado de una expansión posterior con múltiples estrías inclinadas en su superficie lateral; quedando simulado el fondo oscuro del propio ojo por una tapa posterior elíptica dotada de un corte saliente frontal enfrentado con la expansión trasera antedicha simulativa del iris, y de un bisel perimétrico que afianza la entrada a presión de dicha tapa en el casquete inicial, y prolongándose dicha tapa por su parte posterior en un apéndice alargado con su extremo libre formando un arco en el que se sujeta un contrapeso regulador del movimiento alternativo del ojo.

20. Sean cuales fueren las circunstancias que concurren en la esencialidad del Modelo de utilidad definido en la anterior reivindicación, cuyo objeto es:

25. Sean cuales fueren las circunstancias que concurren en la esencialidad del Modelo de utilidad definido en la anterior reivindicación, cuyo objeto es:

30. Sean cuales fueren las circunstancias que concurren en la esencialidad del Modelo de utilidad definido en la anterior reivindicación, cuyo objeto es:

100525 25 JUN



2.- "UN OJO PARA MUÑECOS, PERFECCIONADO".

Consta la presente memoria de cinco hojas foliadas, mecanografiadas por una sola cara y de los dibujos adjuntos.

5. Barcelona, veinticinco de junio de mil novecientos sesenta y tres.

P.A. de D^a Carmen Hurtado Fernández,

Doña CARMEN HURTADO FERNÁNDEZ

100525

NOVA CÍNICA

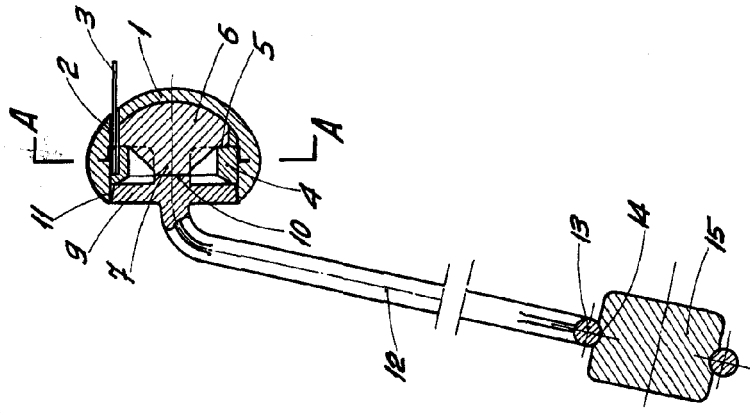
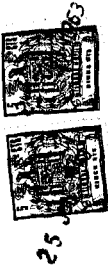

Fig. 1

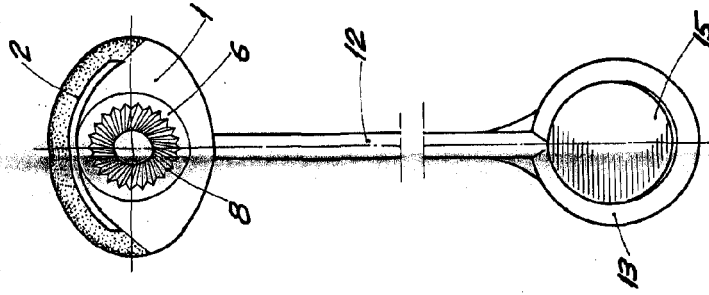

Fig. 2

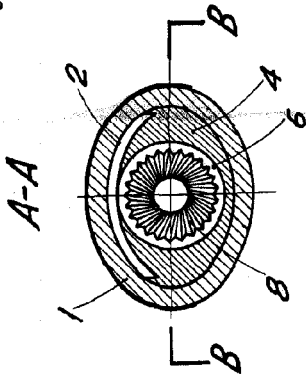

Fig. 3

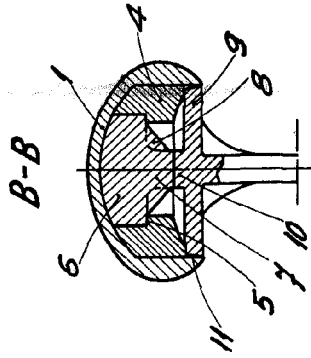

Fig. 4

BARCELONA, 25 JUNIO DE 1963
P.A.

ESCALA VARIABLE