

100455



100455

**MEMORIA DESCRIPTIVA**  
que se acompaña a la solicitud de un

..... MODELO DE UTILIDAD .....

por VEINTE años en España, por "OJO ESPECIAL

PARA MUÑECOS" .....

a favor de

Don VIRGILIO PEREZ BURRIEL, de nacionalidad  
española,

domiciliado en Valencia, calle de San Vicente

número 2 .....

100455



5

La invención a que se refiere la presente Memoria constituye una novedad industrial con características y ventajas que la hacen merecedora del privilegio de explotación exclusiva por ella solicitado, de acuerdo con las prescripciones del Estatuto vigente sobre Propiedad Industrial de fecha 26 de julio de 1.929, texto refundido publicado el 30 de abril de 1.930.

10

Cualquiera de los tipos de ojos basculantes para muñecos, que actualmente son conocidos, presentan la característica común de incorporar al globo semiesférico que habitualmente los constituye, un eje transversal por medio del cual efectúan el movimiento de basculación y, además, sobre el iris simulado una ranura que tiene por misión recibir al cuerpo de las pestañas.

15

Empero la organización interna y, mas concretamente el montaje de las piezas que complementan la constitución de un ojo artificial, difiere notablemente en los globos oculares difundidos. Más, en líneas generales, la aludida organización viene a integrarse en un conjunto de elementos que, partiendo de una pieza discoidal representativa del iris y la pupila se inserta en una cavidad practicada en el polo del globo semiesférico representativo de la córnea. La osquedad común al mismo globo presenta habitualmente asientos para piezas o cuerpos de relación entre el globo ocular propiamente dicho y un contrapeso que, bien se aloja en la parte inferior del primero o bien se dispone en la parte exteroposterior del mismo globo por variados procedimientos.

20

25

30

En definitiva podemos considerar que la elaboración de un ojo para muñecos, se halla condicionada a nota-

100455



bles dispendios de tiempo, energía y mano de obra, que, complementados por la precisión del montaje que, además, exigen las piezas constitutivas del elemento ocular, confiere a estos útiles una cotización abusiva en el mercado.

35

Como el enunciado indica la solicitud que nos ocupa viene a referirse a un ojo especial para muñecos. Tiene por finalidad hacer fácil y cómodo el montaje de dichos útiles, mediante una organización estructural realmente sencilla y económica.

40

Y al efecto, constituye una verdadera novedad - que el ojo en cuestión venga a caracterizarse por estar - constituido mediante un cuerpo semiesférico, sustancialmente macizo y transparente, que presenta en el centro de su diámetro una cavidad cilíndrica obturada por su polo, con la particularidad de que, además, lleva encajado en aquella cavidad un núcleo, a su vez cilíndrico, cuya cara -- frontal incorpora el iris y la pupila prolongándose por un punto perimetralmente opuesto a dicha cara en un vástago en cuyo extremo se halla inserto un contrapeso.

45

50

Para ayudar a la comprensión de la idea expuesta se ha confeccionado, a título explicativo y sin carácter restrictivo alguno, una lámina de dibujos. Ilustra la presente Memoria como un ejemplo de realización del objeto que nos ocupa.

55

La figura 1ª nos ofrece sendas vistas en sección vertical y perfil, respectivamente de los elementos que integran el ojo para muñecos. Como puede observarse se - constituye mediante un cuerpo semiesférico -1- sustancialmente macizo transparente que presenta en el centro de su diámetro -2- una cavidad cilíndrica -3- , obturada por su

60

100455

JUL



65

polo de referencia -4-. El propio globo ocular comporta como habitualmente una ranura -5- destinada a recibir las pestañas y sendos pivotes opuestos -6- en función de ejes de basculación que pivotan en una cavidad localizada "in situ" en la faz del muñeco a que se aplique. Comprende además un núcleo cilíndrico -7- destinado a encajarse en la cavidad de referencia -3-, y provisto además en su cara frontal de un sector mecanizado representativo del iris -8- y pupila -9-. Dicho núcleo -7- se prolonga por un punto perimetralmente opuesto a la cara representativa del iris y la pupila en un vástago -10- (puede ser independiente del propio núcleo -7-) en cuyo extremo se halla inserto un contrapeso de referencia -11-.

70

75

Finalmente, la figura 2ª corresponde a una vista del montaje del propio globo ocular. Obsérvese como el núcleo cilíndrico -7- ha encajado en la cavidad -3- común al cuerpo semiesférico -1- de tal manera que la cara frontal de dicho núcleo -7- es perfectamente visible a través del polo transparente -4- del aludido globo ocular -1-.

80

85

En último análisis podemos deducir de la realización industrial del modelo objeto de la presente solicitud una serie decisiva de ventajas. En efecto su estructura encierra una notable sencillez de características constructivas, a partir de las cuales el montaje de los elementos integrantes del globo ocular adquiere una facilidad característica. De otra parte la misma sencillez estructural le confiere unas cualidades funcionales decididamente eficaces, en tanto en cuanto la ausencia de piezas complejas de relación entre los elementos del ojo, garantiza su perfecto accionamiento una vez instalado en la faz de los muñecos; cua

90

100455



lidades, en síntesis, que confieren al modelo solicitado una utilidad práctica singular por el beneficio o efecto nuevo que aporta a la función a que se destina.

95 Hecha la descripción precedente es necesario añadir que los detalles de realización de la idea expuesta pueden variar sin que por ello cambie la esencia de la invención, que es lo que se desprende de los párrafos que anteceden y lo que se reivindica en la siguiente

N O T A

100 En resumen: El Modelo de Utilidad que se solicita ha de recaer sobre las reivindicaciones siguientes:

105 1ª.- OJO ESPECIAL PARA MUÑECOS, esencialmente caracterizado por estar constituido mediante un cuerpo semiesférico, sustancialmente macizo y transparente, que presenta en el centro de su diámetro una cavidad cilíndrica obturada por su polo, con la particularidad de que, además, lleva encajado en aquella cavidad un núcleo, a su vez cilíndrico, -  
110 cuya cara frontal incorpora el iris y la pupila, prolongándose por un punto perimetralmente opuesto a dicha cara, en un vástago en cuyo extremo se halla inserto un contrapeso.

2ª.- Se reivindica por último, como objeto sobre el que ha de recaer el Modelo de Utilidad que se solicita "OJO ESPECIAL PARA MUÑECOS".

115 Todo tal y como queda descrito y reivindicado en la presente Memoria que consta de cinco hojas escritas a máquina por una sola cara y dibujos que se acompañan.

Madrid, 6 de julio de 1.963

ALFONSO UNGRIA

P.P.

120

100455



1963

figura 1ª



figura 2ª



ESCALA VARIABLE

Madrid, 6 de Julio de 1963

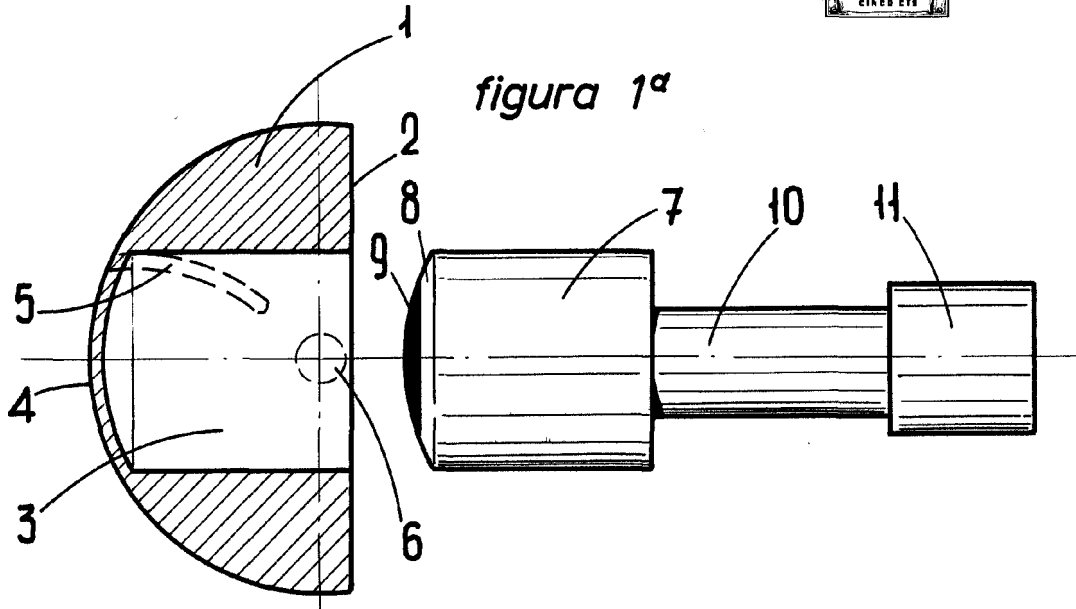
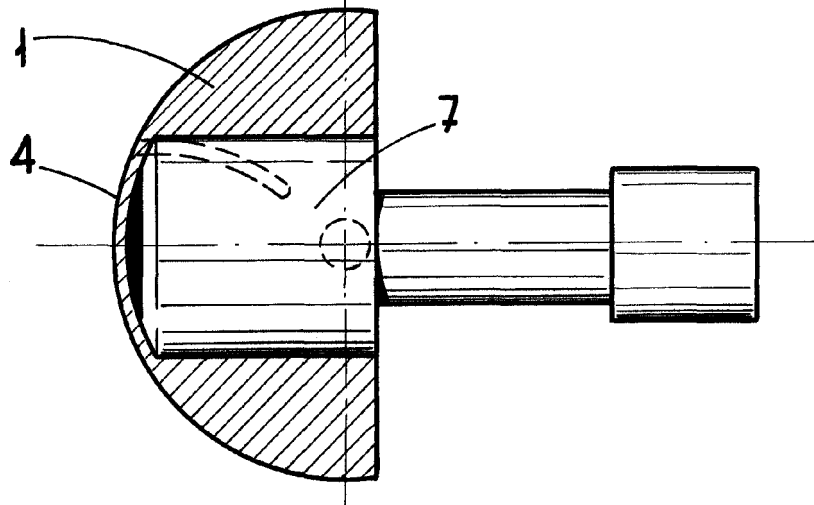
ALFONSO UNGRIA

P.P.