



100445

Memoria Descriptiva

para

un Modelo de Utilidad por veinte años,

a favor de

la r.s. Sociedad Anónima Española de
Innovaciones Químicas "Seinova",

-sociedad española-

residente en

Madrid - Valázquez, 40,

por:

- Presentador de envases de productos diversos.-



El presente modelo de utilidad se refiere a un presentador de envases de productos diversos, especialmente destinado a presentar bolsas de sección rectangular, con lados curvos ligeramente cóncavos hacia el exterior, en cuyo dispositivo las bolsas se colocan apiladas, unas encima de otras, sujetas por sus extremos, y al retirar la inferior, van descendiendo sucesivamente, pudiendo reponerlas por la parte superior, y realizándose ambas operaciones con la mayor sencillez.

Esencialmente el presentador que se reivindica está constituido por dos varillas o largueros centrales, paralelos y unidos entre sí por travesaños, los cuales, en la proximidad de los extremos inferior y superior y en el centro, son solidarios de exágonos alargados, también de varilla, que presenta: un lado posterior, que es el unido a los largueros, y el de mayor longitud, seguido de dos más pequeños a cada lado y vaciado el del frente, yendo unidos a los extremos en que falta ese lado otras varillas laterales que sujetan los bordes de los envases por las partes anteriores y sus extremos.

Los largueros centrales en la parte inferior se doblan hacia delante formando una U, que sirve de estribo de retención del envase inferior, y en la parte superior esos largueros van unidos a una placa, rotulada con el nombre del producto presentado, o que sirve para llevar cualquier otro letrero o dibujo publicitario.

100445

3

6 JUL



Dentro de las reivindicaciones que se establecen pueden fabricarse presentadores de envases de las formas, tamaños y materiales que se juzguen adecuados, según la aplicación concreta de que se trate, sin que tales variaciones, así como las que pueden introducirse en detalles de su presentación y organización afecten a la esencialidad reivindicada, por lo que los presentadores de envases de productos diversos, que se fabriquen dentro de la idea general reseñada, con cualquiera de esas modificaciones, no serán sino variantes, igualmente comprendidas y protegidas por el presente registro.

En esta idea, las adjuntas figuras corresponden únicamente a una forma de ejecución, sin carácter alguno limitativo, que se presenta a título de ejemplo de realización, para concretar cuanto se dice en esta memoria descriptiva.

La figura 1 muestra el alzado de frente de un presentador, establecido de acuerdo con lo que se reivindica.

La figura 2 corresponde, de modo análogo, a su vista lateral.

La figura 3 se refiere a la proyección en planta.

La figura 4 ilustra la parte inferior del presentador, indicando como el extraer una bolsa, la siguiente ocupa la posición correspondiente a poder retirarla fácilmente.

100445

4

6



5 con referencia a dichas figuras y a los números que sobre ellas designan las partes y detalles del presentador representado, que interesan a los fines de esta memoria, la descripción del mismo es como sigue:

5 Esté constituido por los largueros centrales 6, que mediante las piezas transversales 3, 7 y 9 se unen a los largueros laterales 5, constituyendo el encaje para las bolsas o paquetes, como se aprecia para las 11 y 12, en la figura 4.

10 Los largueros principales 6 se prolongan en la parte inferior en la U 10, doblada hacia el frente -figura 2-, para servir de apoyo a la bolsa o paquete 12, que ocupa la posición inferior.

15 Esos largueros centrales 6 van unidos además entre sí por los refuerzos transversales 4 y 8; y en la parte superior de los mismos, mediante la soldadura 2, va unida la placa 1, destinada al nombre del producto presentado, o en general para fines publicitarios.

20 Cuando se retira la bolsa inferior 12 -figura 4- resbalando sobre la U 10, la 11 por su propio peso, y por el de los paquetes colocados encima, desciende a ocupar la posición de la anterior, de acuerdo para ambos movimientos con lo que indican las flechas de la citada figura.

.....

100445

5



N O T A

Este registro consta de las siguientes reivindicaciones:

5 1.- Presentador de envases de productos diversos, caracterizado por que está constituido por dos varillas centrales, paralelas y unidas entre sí por travesaños perpendiculares, los cuales, en la proximidad de los extremos inferior y superior y en el centro, son solidarias de exágonos alargados, también de varilla, que presentan: un lado posterior, el de mayor longitud, unido a las varillas, prolongado en sus extremos en dos mas pequeños a cada lado, yendo vaciado el del frente, para unirse los extremos libres a varillas laterales, que completan la armadura que sujete los envases apilados.

15 2.- Presentador, según la reivindicación anterior, caracterizado por que las varillas centrales se prolongan, por debajo del exágono inferior, en forma de U doblada hacia el frente y destinada a hacer de estribo de retención del envase inferior.

20 3.- Presentador, según las reivindicaciones anteriores, caracterizado por que a los extremos superiores de las varillas centrales, va unida solidariamente una placa, destinada a ser portadora de la indicación publicitaria correspondiente a los envases presentados.

25 4.- Presentador de envases de productos diversos.

100445

6



Según se describe y reivindica en esta memoria descriptiva.

Se detalla con los planos reglamentarios que a la misma se acompañan.

5

Y cuya memoria descriptiva conste de 6 hojas, foliadas y escritas a máquina por una sola de sus caras.

Madrid, a 6 JUL 1963

CARLOS ROEB
P.P.

Bat.-

100445

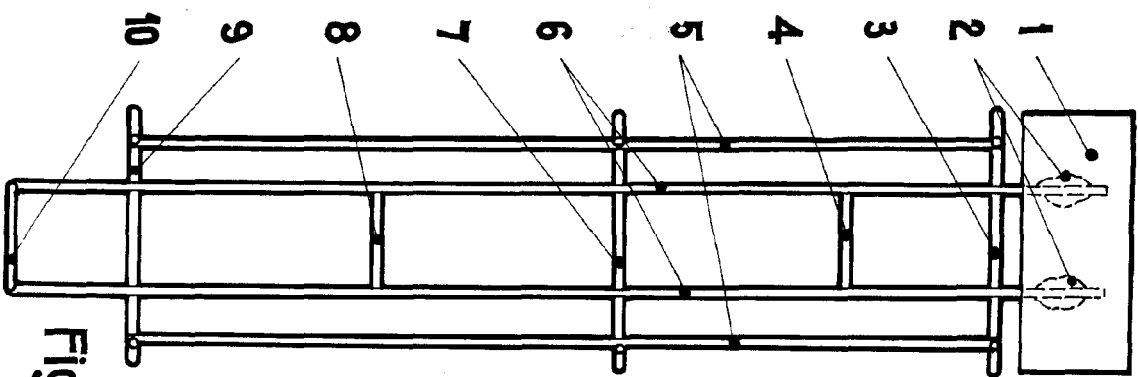

Fig. 1.

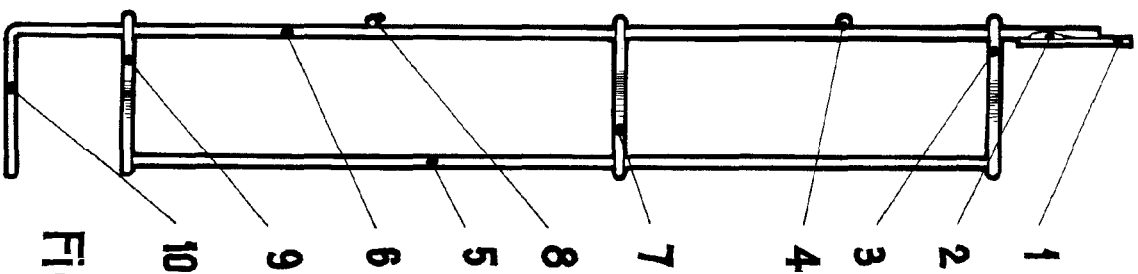

Fig. 2.

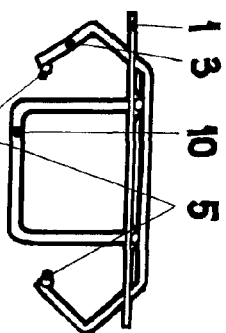

Fig. 3.

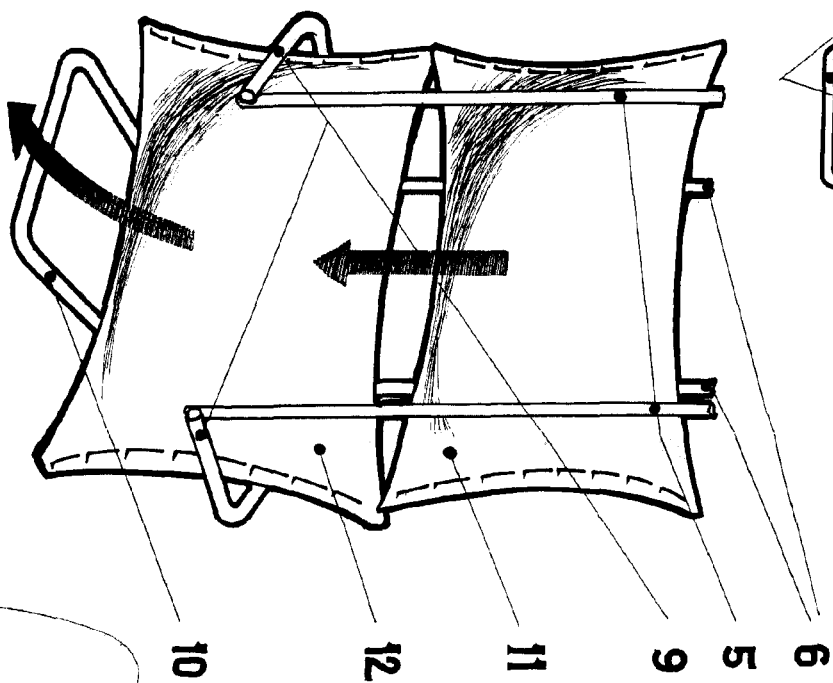

Fig. 4.

ESPAÑOLA