



1963

100433

M O D E L O
D E
U T I L I D A D

por "VALVULA PERFECCIONADA", a favor de Don. RAMON BALDRICH SOLAZ y Don. JOSE GEY RIAL, ambos de nacionalidad española, domiciliados en BARCELONA, Avda. de José Antonio, 455-pral.

= . =

MEMORIA DESCRIPTIVA

El presente modelo de utilidad se refiere a una válvula perfeccionada.

Mas concretamente, se refieren los perfeccionamientos a al sistema de cierre de la válvula y a los medios de relación entre el prensa estopas y la tapa de la válvula.

5. La válvula consiste en una esfera solidaria en el terminal del eje del husillo, la cual esfera asienta en el elemento de válvula que comprende a su vez un anillo retenido en el mismo por rebordeado, Este anillo, por el hecho de presentar su cavidad de forma troncocónica invertida, no ciñe ajustadamente

10.



al eje, sinó que deja un espacio que facilita un ligero juego al conjunto constituido por anillo y elemento de válvula, actuando la esfera terminal del eje a modo de cojinete, con lo cual la junta de cierre realiza una obturación siempre adecuada sobre la zona de asiento, pese a que halla desniveles en la citada zona o en el anillo, producidos por desgaste.

5.

Por otra parte, se ha previsto en la tapa de la válvula unas aletas con entallas marginales que permiten la inclusión en las mismas de los tornillos de fijación del prensa estopas, ya que la introducción o extracción axial de dichos tornillos sería dificultosa por la configuración de la zona mencionada.

10.

Con el fin de facilitar la explicación, se acompaña a la presente memoria descriptiva de una lámina de dibujos en la que se ha representado un caso de realización que se cita a título de ejemplo.

15.

En los dibujos:

La figura única, representa una sección en alzado del cuerpo de válvula, según el modelo.

Haciendo referencias a las figuras, se aprecia en su realización, una válvula constituida por una esfera =1= solidaria del eje =2=, la cual esfera asienta en el elemento de válvula =3=, que presenta cavidad adecuada, comprendiendo este elemento el anillo =4=, unido al mismo por rebordeado, existiendo el espacio =5=, entre el anillo y el eje =2=, el cual espacio permite un juego del conjunto anillo y elemento de válvula sobre la esfera, con lo cual el cierre constituido por la junta =6= sobre la junta =7= propia del asiento =8= se realiza siempre de manera adecuada.

20.

25.

La tapa =9=, presenta las aletas =10=, dotadas de entallas marginales =11=, en las que se incluye lateralmente los

30.



tornillos =12=, de relación entre la tapa y el prensa estopas =13=.

- El modelo, dentro de su esencialidad, puede ser llevado a la práctica en otras formas de realización que difieran en detalle de la indicada a título de ejemplo en la descripción,
5. y a las cuales alcanzará igualmente la protección que se recaba. Podrá, pues, construirse en cualquier forma y tamaño, con los materiales mas adecuados, por quedar todo ello comprendido en el espíritu de las reivindicaciones.

= 0 =

N O T A

10. Descrito el objeto y utilidad de la presente invención, se declaran como no divulgadas ni practicadas en España, las siguientes reivindicaciones.
15. 1.- Válvula perfeccionada, caracterizada esencialmente por el hecho de comprender en el terminal del eje del husillo una esfera que asienta en cavidad adecuada prevista en el elemento de válvula, que comprende a su vez un anillo que se solidariza a este, cuyo anillo realiza la sujeción de la esfera en asiento, presentando un ligero huelgo con respecto al eje citado que permite el juego del conjunto anillo y elemento de válvula sobre la
20. esfera, actuando ésta a modo de rótula, y facilitando el asiento adecuado de las juntas de cierre, propias del elemento de válvula y de la zona de asiento inferior.
- 2.- Válvula, según la anterior reivindicación, en la que

100433

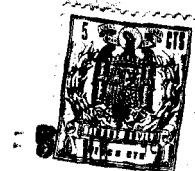

la que la tapa de la válvula presenta unas aletas dotadas de entallas marginales abiertas que permiten la inclusión lateral de los tornillos de relación entre la tapa y el prensa estopas.

3.- Válvula perfeccionada.

5. Según se describe y reivindica en la presente memoria descriptiva que consta de cuatro hojas foliadas y escritas a máquina por una sola de sus caras, acompañadas de una lámina de dibujos.

Madrid, a 5 JUL. 1963

RAMON BALDRICH SOLAZ y JOSE GEY RIAL

p.a.

JAME ISERN MIRALLES

P.R.

D. Ramon Baldrich Solaz

D. José Gey Rial

Hoja única

100433

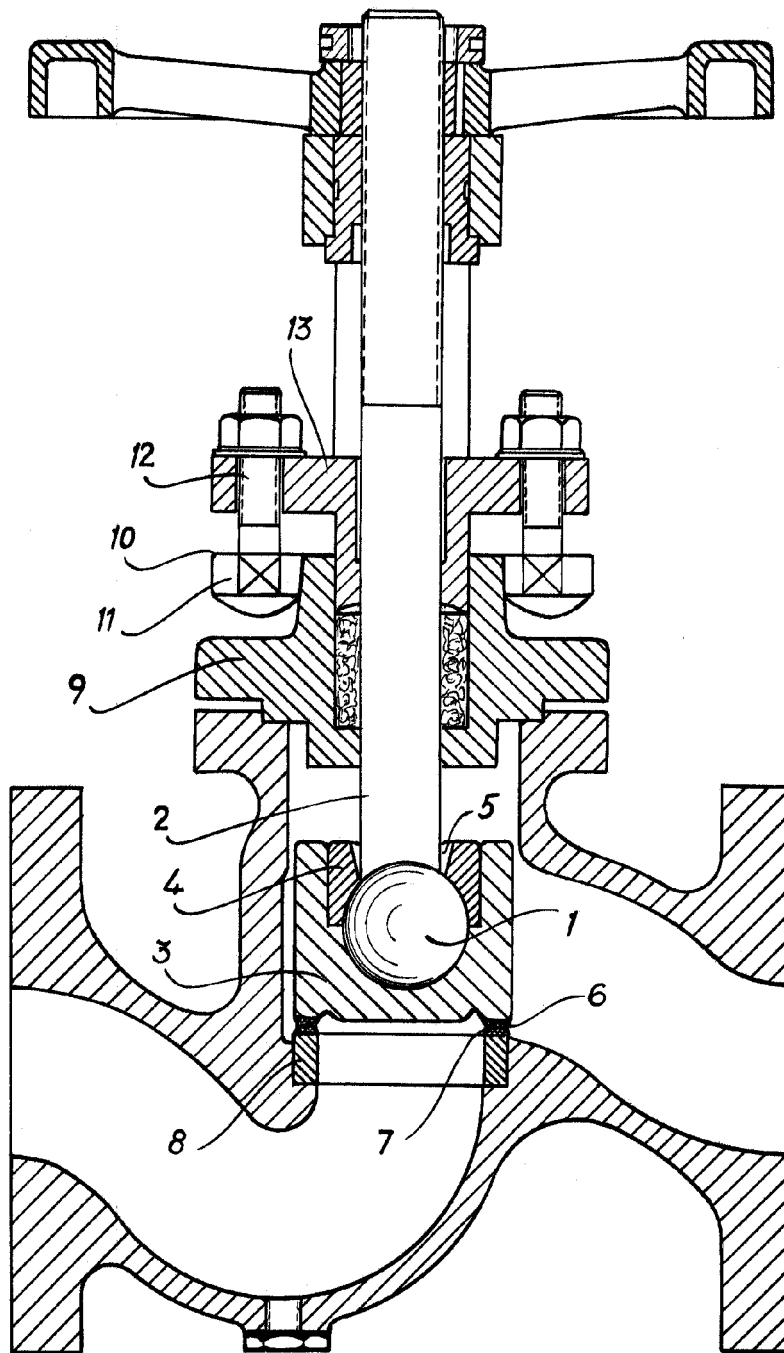

Madrid, 5 JUL. 1963
p.p. Jaime Isern