



100422

M O D E L O  
D E  
U T I L I D A D

a favor de Don Juan SÁNCHEZ FERNANDEZ, residente en Barcelona, calle Castilla, 30, por "PLATAFORMA SOPORTE DE BOTELLAS DE COMBUSTIBLES LICUADOS".

MEMORIA DESCRIPTIVA

La presente invención se refiere a una plataforma soporte de botellas de combustibles licuados, la cual permite efectuar con gran comodidad, rapidez y con el mínimo esfuerzo la manipulación de botellas como las indicadas, como lo son las de butano, entre otras, por lo que su empleo resulta sumamente práctico.

La plataforma indicada consiste esencialmente en una a modo de bandeja, que está formada por una chapa embutida y prevista con un reborde periférico. Dicha bandeja lleva montado en su cara inferior un juego de ruedas

100422

26



orientables por el que asienta la plataforma y sobre el que verifica su desplazamiento.

5. Para la mejor comprensión de cuanto se indica en la presente memoria descriptiva se acompaña un dibujo en el que, tan sólo a título de ejemplo, se representa un caso práctico de realización de una plataforma obtenida de acuerdo con las indicaciones dadas anteriormente.

10. En dicho dibujo la figura 1 muestra una vista en perspectiva; y la figura 2 una vista en alzado seccionado.

15. La plataforma aludida está constituida por una bandeja, de fondo -1- y borde -2-, la cual ha sido obtenida mediante embutición de una chapa de grosor apropiado. Dicha bandeja va montada sobre un juego de ruedas orientables -3-, cuyos respectivos soportes -4- van debidamente sujetos al fondo -1-.

20. Eventualmente el fondo -1- ha sido reforzada por medio de embutidos curvos -5- como también la pared -2- mediante el rebordeado -6-. La sujeción de los soportes de las ruedas orientables -3- se realiza en el caso particular que nos ocupa por tornillos -7-.

25. Como se deduce de la descripción hecha y por la observación del dibujo las botellas de combustibles licuados, como la -8-, se colocan de pie asentadas sobre el fondo -1- de la plataforma soporte objeto de la invención, en la que resultan de manejo sumamente cómodo sirviendo ellas mismas de empuñadura o asidero de la propia plataforma que así puede ser deslizada con gran facilidad



100422

y dirigida hacia su emplazamiento.

- Se comprende que serán independientes del objeto de la invención los materiales empleados en la obtención de los elementos constitutivos de la plataforma, así como
5. la forma y dimensiones, tanto absolutas como relativas, de la misma y, en general todo cuanto no afecte a su esencialidad.

- . -

N O T A

Se reivindica como objeto del presente modelo de utilidad:

10. 1. Plataforma soporte de botellas de combustibles licuados, que se caracteriza por estar constituida por una bandeja formada por chapa embutida y provista de bordes periférico, lo cual va montada sobre un juego de ruedas orientables debidamente sujeto a su cara inferior.
15. 2. Plataforma soporte de botellas de combustibles licuados.

La presente memoria consta de tres hojas foliadas escritas a máquina por una sola cara.

Barcelona, 26 junio de 1963

Juan SÁNCHEZ FERNÁNDEZ

p.a.

100422



Fig. 1

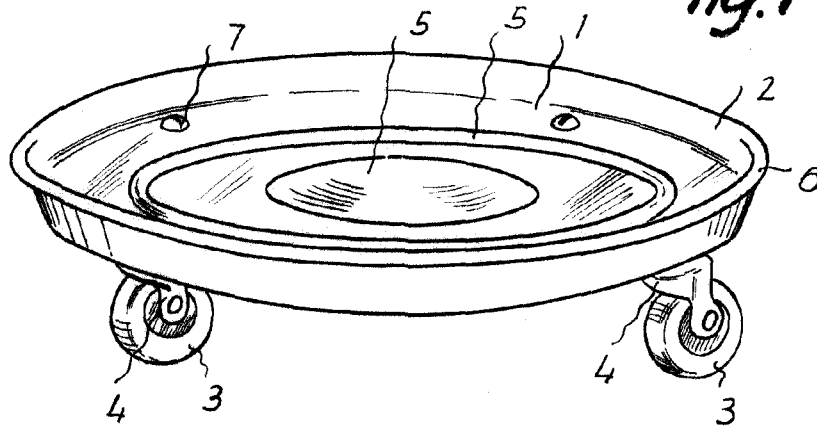
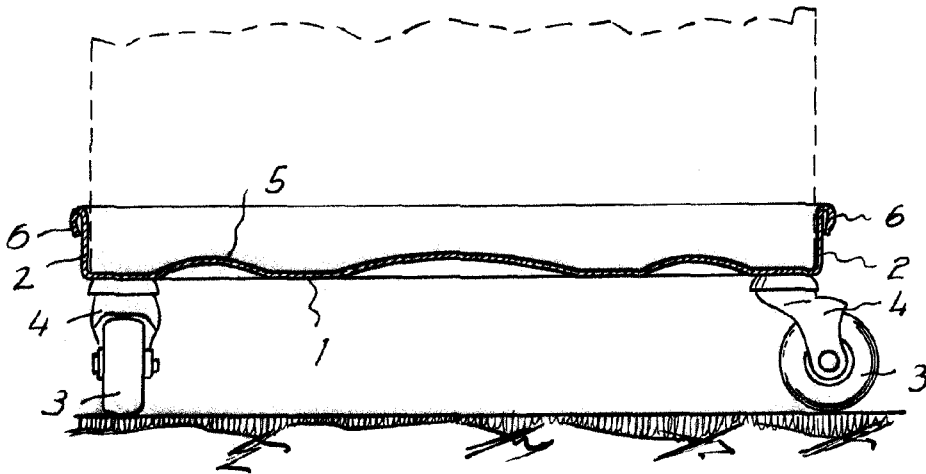

Fig. 2



Barcelona, 26 JUN. 1963  
Juan Sánchez Fernández  
p.a.

10151