

99983



99983

MODELO DE UTILIDAD

por VEINTE años

a favor de Don Francisco Esquitino Martinez
de nacionalidad española

residente en Madrid, General Ricardos, 89-91

por: "ELEMENTO DE FIJACION"

- - -

Memoria descriptiva

El Modelo de Utilidad objeto de esta memoria, como su título indica recae sobre un elemento de fijación de posición variable para los entrepaños de las estanterías en especial metálicas que presenta entre otras la ventaja de que su aplicación prescinde de soldaduras, remaches o guías que en el momento en que han dejado de necesitarse dichos entrepaños permanecen con perjuicio de la estética, los mencionados elementos o las marcas de su anterior existencia.

5.-
10.- Consiste el invento que nos ocupa, en una pieza en

99983



forma aproximada de "S", de fleje de acero especial, preferentemente, con el fin de que posea una notable elasticidad para el mejor cumplimiento de la misión a que se le destina.

- 5.- La curva inferior de la "S" es de mayor amplitud que la superior y su altura en posición distendida corresponde con la dimensión del grueso de la bandeja o estante al cual abraza por su propia presión y se fija por medio de cuatro picos formados del mismo material doblado hacia su parte interior con lo que al clavarse ligeramente impide el deslizamiento de la pieza sin perjudicar a la superficie de la bandeja a la que se acopla.

- 10.- La curva superior de menor amplitud presenta una ranura troquelada, en sentido longitudinal descendente hasta el nivel del estante con el fin de que en ella se aloje y sujete el entrepaño con que tratamos de dividirlo. Completando la sujeción del panel otra pieza sujeta en el anaquele superior, coincidente con la primera y en posición invertida sujeto a la otra de forma que las dos ranuras queden hacia la parte del hueco del estante. Otro par análogamente dispuesto por la parte trasera completa la total sujeción del panel.

- 15.- Para la mejor comprensión del invento que se recomienda, se acompaña una hoja de planos en la que se representan dos figuras siendo la 1ª una perspectiva de la pieza de que tratamos y la 2ª una sección del perfil de la misma.

20.- La numeración que en ellas se dispone tiene el mismo significado para las dos figuras y es este:

- 25.- 1.- Zona curva que se adapta a la bandeja o estante.
- 30.- 2.- Ranura en la que encaja el panel vertical.



3.- Picos para el mejor agarre de la pieza.

4.- Panel.

La zona -1- se adapta al anaquel y queda fijo por los picos -3- y el panel -4- encaja en las ranuras -2-.

5.- Descrita suficientemente la naturaleza de la invención, se hace constar expresamente que cualquier modificación de detalle que se introduzca en la misma, se considerará incluida dentro de esta protección en tanto que no altere o modifique esencialmente su finalidad característica.

10.-

N O T A

Se declaran de novedad y propiedad en España, el contenido de las siguientes:

R E I V I N D I C A C I O N E S

15.- 1ª.- ELEMENTO DE FIJACION, caracterizado por comprender una pieza elástica, en forma sensiblemente de "S" con la curva inferior de mayor amplitud que la superior e igual al género del anaquel o entrepaño, de forma que aquella al distendirla abrace al anaquel por su borde delantero, fijándose por medio de unos pequeños picos en resalto hacia el interior, por la presión que de su elasticidad se deduce y presentando asimismo la mencionada pieza, una ranura troquelada en la curva superior, en la que se aloja el panel divisorio, siendo sujeto también por otra pieza en el anaquel superior colocada en posición invertida y análogamente en la parte trasera.

20.-

2ª.- "ELEMENTO DE FIJACION"

Todo ello tal y como se describe y reivindica en la memoria que antecede que consta de TRES hojas escritas a máquina por una sola cara y dibujos que la ilustran.

Madrid, 7 de Junio de 1.963

FIG 1ª

99983

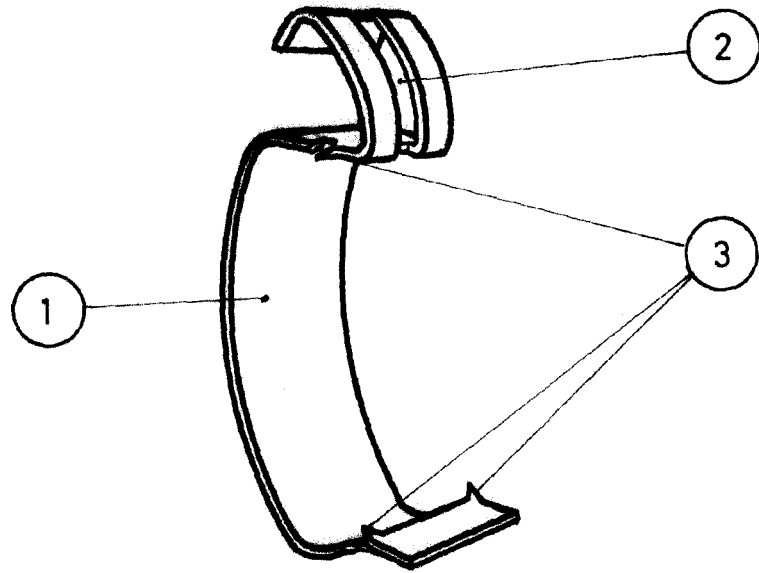
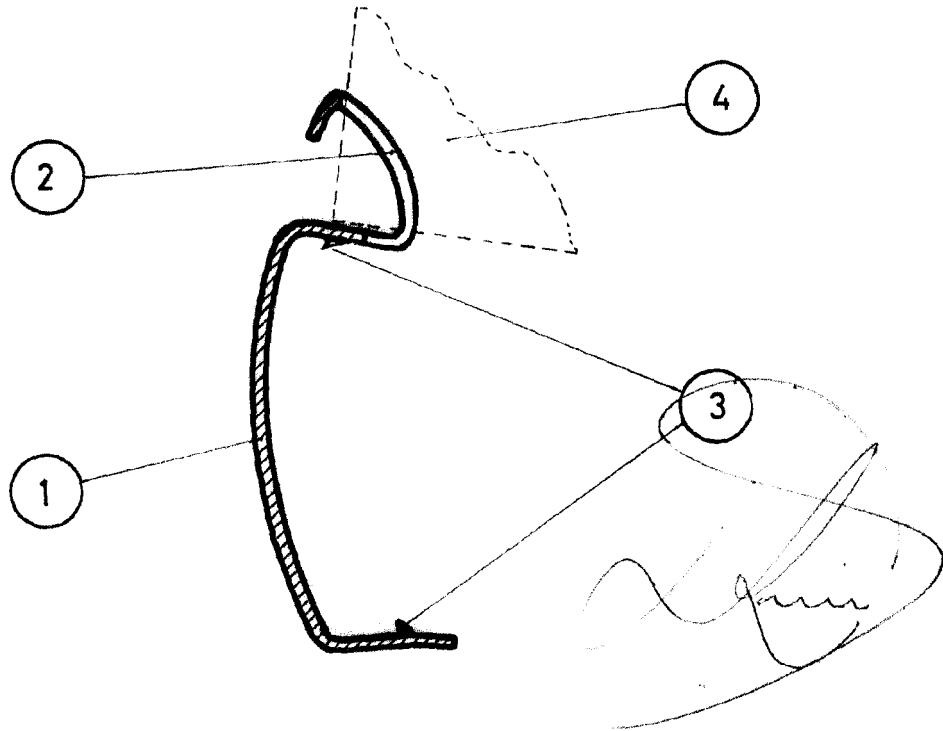

FIG 2ª



ESCALA VARIABLE