



98 871

MEMORIA DESCRIPTIVA

---

Correspondiente al registro de Modelo de Utilidad que, por veinte años, se solicita para España y sus Colonias, a favor de Don José VIDAL MORENO, de nacionalidad española, residente en Palafrugell (Gerona), José Antonio, nº 39 - - - - -

5.

P O R

"NUEVA BOVEDILLA"

---

Las bovedillas que existen en el mercado, todas son de cerámica o de argamasa para que presenten la resistencia suficiente para el esfuerzo que deben desarrollar.

10.

Sin embargo, ello tiene el grave inconveniente de que las bovedillas son excesivamente pesantes.

Para eliminar peso superfluo, con igual o superior resistencia a la flexión que las bovedillas corrientes, se ha ideado el objeto del presente Modelo de Utilidad.

15.



99471

Para una mejor interpretación, se describe a continuación, un caso de realización práctica, a título de ejemplo, no limitativo, acompañándose de una hoja de dibujos en la que:

5. En la figura 1, se representa, vista por su cara anterior una bovedilla según la invención.

En la figura 2, es una sección por la línea II-II.

En la figura 3, es también en sección, la peana de la bovedilla: Y

10. En la figura 4, un corte por la línea IV-IV, de la masa de la bovedilla.

Consiste la invención en el hecho de que la bovedilla está constituida su masa por yeso o estuco (1) con fibras flexibles (2) tales como esparto, dispuestas irregularmente por toda ella.

15. En el arco interno de la bóveda (3) de la bovedilla, hay una pluralidad de nervios costillares transversales (4).

20. En la superficie de la base (5) de la bovedilla, en su parte interna hay una pluralidad de tubos transversales (6), los cuales tienen por misión suprimir masa de yeso o estuco y otorgar al propio tiempo, a la bovedilla, una mayor resistencia a la flexión.

Se sobreentiende que en el presente caso, serán variables cuantos detalles de construcción y acabado, no alteren, cambien o modifiquen la esencia de la invención.

25.

N O T A

Descrito el objeto y utilidad de la invención, lo que se declara como no divulgado ni practicado en España, comprende las siguientes reivindicaciones:

1ª.- Nueva bovedilla, caracterizada por el hecho de



que está constituida su masa por yeso o estuco con fibras flexibles, tales como esparto, dispuestas irregularmente por toda ella.

5. 2ª.- Nueva bovedilla, según la anterior reivindicación, en la que en el arco interno de la bóveda de la bovedilla, hay una pluralidad de nervios costillares transversales.

10. 3ª.- Nueva bovedilla, según las anteriores reivindicaciones, en las que en la superficie de la base de la bovedilla, en su parte interna hay una pluralidad de tubos transversales los cuales tienen por misión suprimir masa de yeso o estuco y otorgar al propio tiempo a la bovedilla, una mayor resistencia a la flexión.

4ª.- NUEVA BOVEDILLA.

Según se describe y reivindica en la presente Memoria descriptiva, que consta de tres hojas foliadas y escritas por una sola cara y acompañada de una hoja de dibujos.

Barcelona para Madrid, a veintinueve de Mayo de mil novecientos sesenta y tres.

P.A.,

Antonio Ariza  
P.P.

99471

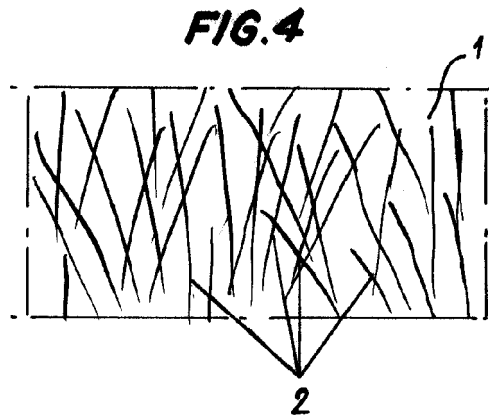
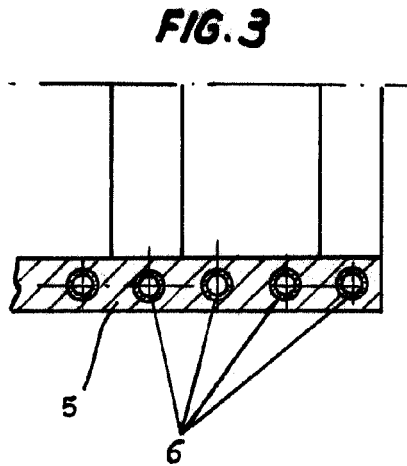
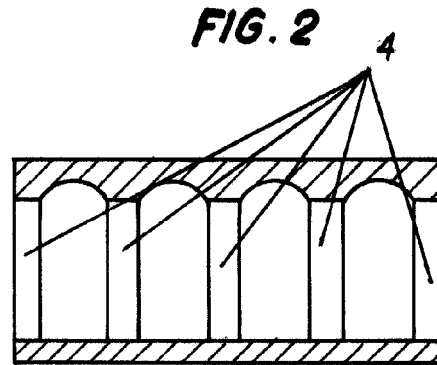
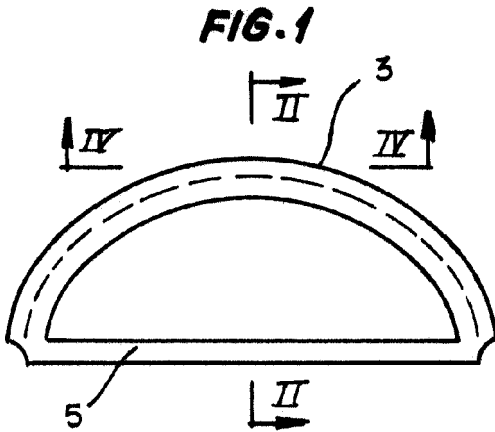

Barcelona para  
Madrid, 29 Mayo 1963  
p.a.

Antonio Ariza  
p. p.

Escala variable