



99963

P A T E N T E   D E   M O D E L O   D E   U T I L I D A D

por VEINTE AÑOS

a favor de la compañía mercantil española INDUSTRIAS  
PLASTICAS ESPAÑOLAS, S. A., domiciliada en Barcelona,  
calle Viladomat, números 176 al 186, p o r :

"DISPOSICION PERFECCIONADA, APLICABLE A LOS SOPORTES  
DISTRIBUIDORES DE PAPEL HIGIENICO".

---

M E M O R I A   D E S C R I P T I V A

---

El presente Modelo de Utilidad hace referencia  
-según claramente se indica en el enunciado- a una  
disposición perfeccionada, aplicable a los soportes  
distribuidores de papel higiénico, en particular a  
5 los soportes para rollos de papel higiénico.

Consiste en esencia la expresada disposición en  
proveer al soporte -cuya estructura y forma y organi-  
zación podrá variar entre los mas amplios límites-  
de dos guías paralelas, de sección en L u otra cua-  
10 lesquiera adecuada, entre las que sea posible enca-

99963



jar a corredera en forma ajustada, un recipiente o pequeña cubeta de paredes laterales perforadas, dispuesto para recibir una pastilla u otra porción cualesquiera de un producto desodorante. A tal efecto, el recipiente, en su base abierta, superior, presenta dos rebordes exteriores rectilíneos paralelos, dispuestos para encajar a corredera entre las dos guías. De esta forma, el soporte de la pastilla desodorante queda incorporado al soporte distribuidor de papel higiénico, formando una unidad con el mismo. Ello significa la completa eliminación de los problemas que normalmente presenta la colocación en los cuartos de baño, de los soportes para productos desodorantes, colocación que por lo general exige la disposición de clavos o tornillos de fijación a la pared, con las consiguientes dificultades, sobre todo si se trata de habitaciones revestidas de azulejos o similares. Al propio tiempo queda simplificada realmente al máximo la estructura del soporte, que queda reducido a un recipiente que puede ser moldeado de una sola pieza, viéndose asimismo sumamente simplificadas las operaciones de colocación y recambio de las pastillas desodorantes, por cuanto el indicado recipiente desliza como un cajón, pudiendo ser actuado con absoluta facilidad.

Por lo demás, la estructura y principales características y ventajas de la disposición que se preconiza, serán mas fácilmente comprensibles a la vista de los dibujos adjuntos, en los que -desde luego, sin caracter limitativo de ninguna clase- se ha representado un ejemplo concreto de aplicación práctica de la misma.

En estos dibujos:

La figura 1 es una vista frontal de un soporte de rollos de papel higiénico equipado con la disposición que

99963



se preconiza.

La figura 2 es un detalle en corte a escala aumentada, según AB de la figura 1, circunscrito a la parte inferior del referido soporte.

5 Y, finalmente, la figura 3 es un detalle en corte según CD de la figura 2.

Refiriéndonos, pues, a los dibujos dichos, y de acuerdo con la disposición que se preconiza:

10 El soporte distribuidor de papel higiénico señalado en su conjunto con la referencia 1, podrá -según se ha ya indicado- adoptar cualquier forma y estructura, y obedecer a cualquier sistema que se considere adecuado. Preferentemente, la disposición que nos ocupa se aplicará a un soporte de rollos de papel higiénico moldeado de una sola pieza a  
15 base de un material plástico adecuado -tal como el representado en las figuras-, aunque nada impediría que el tal soporte se constituyera a base de otro material cualesquiera adecuado, por ejemplo, madera o plancha metálica, adoptado cualquier otra forma y hallándose integrado por un  
20 número de piezas superior a la unidad. En cualquier caso, el soporte deberá presentar una superficie plana o ligeramente arqueada 2, preferentemente inferior y horizontal, aunque en algunos casos puede también ser superior, lateral o frontal, y adoptar una posición vertical o mas o menos  
25 inclinada. De la cara exterior de esta superficie sobresalen las guías paralelas y enfrentadas 3-3', de sección transversal en L o análoga. Finalmente, el conjunto comprende una pequeña cubeta 4, preferentemente moldeada de una sola pieza a base de un material plástico adecuado. Este  
30 recipiente adopta una forma general paralelepípedica, estando cerrado por la base inferior y abierto por la superior y hallándose dotado en sus paredes laterales de una

99963

28 MAY



5 sucesión de perforaciones 5, cuya forma, tamaño y distribución podrá variar entre los mas amplios límites. El recipiente 4 en cuestión, finalmente, presenta en dos de sus bordes superiores opuestos, sendos rebordes exteriores 6, dispuestos para encajar en las guías 3-3', posibilitando el encaje a corredera de aquél, en el soporte 1 hasta una posición límite determinada por un juego de topes cualesquiera adecuado, por ejemplo, por el reborde 7 de apoyo del soporte 1 contra la pared. De manera preferente el recipiente o cubeta 4 presentará planta cuadrada, y el reborde 6 será continuo, lo que permitirá encajar a aquél en cualquier posición entre las guías 3-3', y al propio tiempo contribuirá a aumentar el momento de inercia del conjunto.

10  
15 Resta ya únicamente hacer constar de una manera general y expresa que, como se comprende y es lógico, en la realización práctica de la disposición perfeccionada que ha quedado descrita cabrá introducir todas aquellas adiciones y modificaciones de detalle que no afecten a lo que constituye la esencialidad del registro que se solicita.

20

N O T A

SE REIVINDICA:-

25 1- Disposición perfeccionada, aplicable a los soportes distribuidores de papel higiénico, de acuerdo con la cual el soporte conforma una superficie plana en cuya cara exterior figuran dos guías paralelas y enfrentadas entre las que es posible encajar a corredera en forma ajustada, una  
30 pequeña cubeta de paredes perforadas, abierta por su base superior y dotada en dos bordes opuestos de la misma de sendos rebordes exteriores dispuestos para encajar en las expresadas guías.

2- Disposición perfeccionada, aplicable a los soportes

99963



distribuidores de papel higiénico.

Consta la presente Memoria Descrip-  
tiva de cinco hojas mecanografiadas, es-  
critas por una sola cara, numeradas del  
1 al 5 y con sus líneas numeradas, a su  
vez, de cinco en cinco, y de dibujos a-  
nexos.

Barcelona, 28 Mayo 1963.  
P.A.

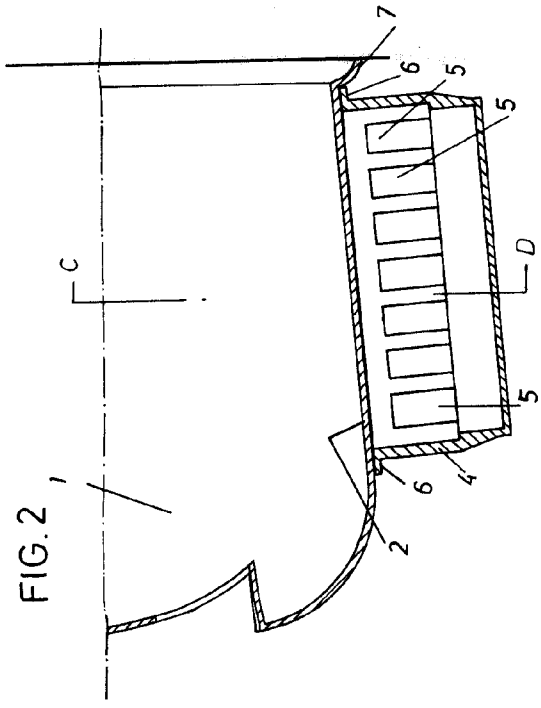
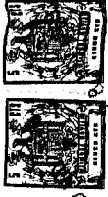

FIG. 2

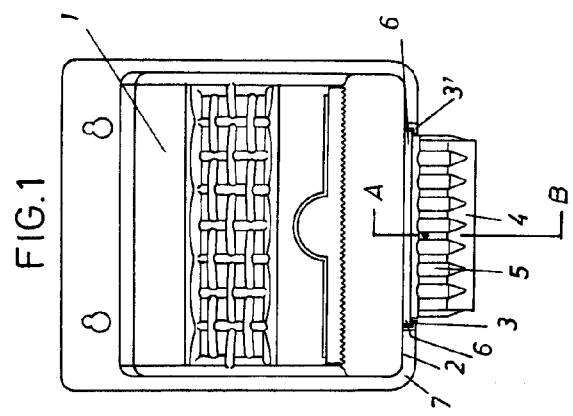

FIG. 1

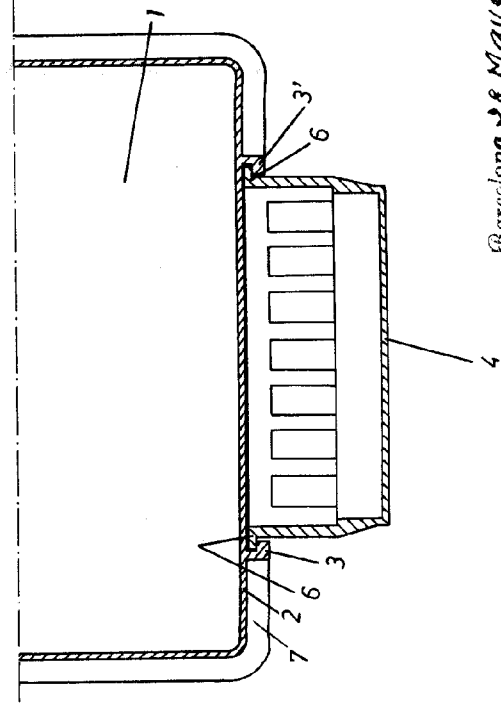

FIG. 3

Barcelona 28 Mayo 1963

R.A.